

FUJITSU DL7400Pro
IMPRESORA MATRICIAL
MANUAL DEL USUARIO

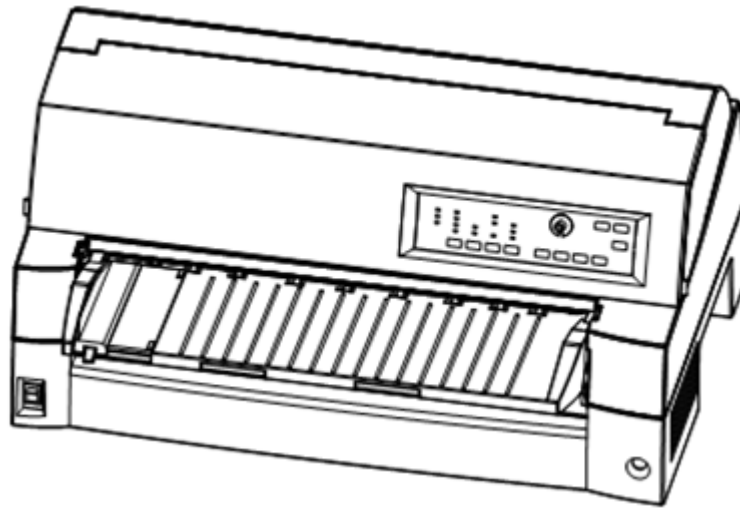

FUJITSU

NOTA IMPORTANTE PARA LOS USUARIOS

LEA EL ATENTAMENTE EL MANUAL COMPLETO ANTES DE COMENZAR A USAR ESTE PRODUCTO. EL USO INCORRECTO PUEDE OCASIONAR DAÑOS A LOS USUARIOS, A TERCEROS O DAÑAR LA PROPIEDAD.

Si bien FUJITSU ISOTEC ha tratado de asegurar la precisión de toda la información que contiene este manual, FUJITSU ISOTEC no asume responsabilidad alguna por cualquier daño ocasionado por error u omisión de este manual, sus respectivas actualizaciones o ediciones complementarias, ya sea que esos errores hayan sido consecuencia de negligencia, accidentes u omisiones, o de cualquier otra causa. Además, FUJITSU ISOTEC no se hace responsable con respecto al uso de cualquier producto o sistema conforme a las descripciones o instrucciones en el presente manual así como tampoco se responsabiliza de daños incidentales o que resulten como consecuencia de las mismas.

FUJITSU ISOTEC NIEGA TODA RESPONSABILIDAD DE LAS GARANTÍAS CON RESPECTO A LA INFORMACIÓN QUE CONTIENE EL PRESENTE MANUAL, YA SEA EXPRESA, IMPLÍCITA, O LEGAL.

FUJITSU ISOTEC se reserva el derecho de realizar cambios a cualquiera de los productos descritos en el presente manual sin aviso previo ni obligación alguna.

El Uso de Este Producto en Situaciones de Alto Riesgo

Este Producto ha sido diseñado, desarrollado y fabricado para usos generales incluyendo, sin limitaciones, el uso general en oficinas, el uso personal, el uso doméstico y el uso industrial común. Este producto no ha sido diseñado, desarrollado ni fabricado para usos que presenten riesgos o peligros mortales que, a menos se garantice una seguridad extremadamente elevada, podrían causar directamente la muerte, lesiones personales, daños físicos graves u otras pérdidas (de ahora en adelante “Usos que requieran de alta seguridad”) incluyendo, sin limitaciones, el control nuclear en instalaciones nucleares, el control de vuelo de aeronaves, el control de tráfico aéreo, el control de medios de transporte masivo, el sistema de soporte vital médico y el control de lanzamientos de misiles en sistemas armamentísticos.

No deberá usar este Producto sin garantizar la seguridad necesaria para los Usos que requieran de alta seguridad.

Si desea utilizar este producto para Usos que requieran de alta seguridad, póngase en contacto con nuestro equipo de ventas antes de tal uso.

CONTROL DE EXPORTACIÓN

Este manual contiene tecnología sujeta a la Ley de divisas y comercio exterior de Japón.

Este manual no debe ser exportado ni transferido a países extranjeros de ninguna forma o método, ni podrá ser divulgado a terceros que no sean residentes de Japón sin la previa obtención de la licencia aplicable del gobierno local o de las autoridades y/o del Ministro de Economía, Comercio e Industria de Japón en conformidad con la ley anterior.

A raíz de notas para los usuarios de los Estados Unidos tienen una validez de sólo 100-120V modelo.

**Federal Communications Commission
Radio Frequency Interference Statement
for United States Users**

NOTE: This equipment has been tested and found to comply with the limits for a Class B digital device, pursuant to Part 15B of the FCC Rules. These limits are designed to provide reasonable protection against harmful interference in a residential installation. This equipment generates, uses, and can radiate radio frequency energy and, if not installed and used in accordance with the instructions, may cause harmful interference to radio communications. However, there is no guarantee that interference will not occur in a particular installation. If this equipment does cause harmful interference to radio or television reception, which can be determined by turning the equipment off and on, the user is encouraged to try to correct the interference by one or more of the following measure:

- Reorient or relocate the receiving antenna.
- Increase the separation between the equipment and receiver.
- Connect the equipment into an outlet on a circuit different from that to which the receiver is connected.
- Consult the dealer or an experienced radio/TV technician for help.

FCC warning: Changes or modifications not expressly approved by the party responsible for compliance could void the user's authority to operate the equipment.

NOTES

1. Testing of this equipment was performed on model number M33334A.
2. The use of an unshielded interface cable with the referenced device is prohibited. The length of the parallel interface cable must be 3 meters (9.8 feet) or less. The length of the optional serial interface cable must be 15 meters (50 feet) or less.
3. The length of the power cord must be 3 meters (9.8 feet) or less.

Für den Anwender in Deutschland

Das Gerät ist nicht für die Benutzung im unmittelbaren Gesichtsfeld am Bildschirmarbeitsplatz vorgesehen.

Um störende Reflexionen am Bildschirmarbeitsplatz zu vermeiden, darf dieses Produkt nicht im unmittelbaren Gesichtsfeld platziert werden.

El contenido de este manual se puede revisar sin previo aviso y sin que ello suponga la obligación de incorporar cambios o mejoras en las unidades ya suministradas.

Se han realizado todos los esfuerzos posibles para garantizar que la información incluida en este manual fuera completa y exacta en el momento de su publicación, a pesar de lo cual Fujitsu Isotec Limited no acepta responsabilidad alguna por posibles errores u omisiones.

Las especificaciones de la impresora varían según la fuente de alimentación (100-120 V (M33334A) ó 220-240 V (M33334B)).

KA02086-Y890-06ES Noviembre 2023

© 2016-2023 FUJITSU ISOTEC LIMITED.

Impreso en Japón. Reservados todos los derechos. Ninguna parte de este manual se puede reproducir o traducir, almacenar en una base de datos o sistema de recuperación ni transmitir en forma alguna o por cualquier medio electrónico, mecánico, de fotocopiado, de registro o de otra manera sin el consentimiento previo por escrito de Fujitsu Isotec Limited.

RECONOCIMIENTO DE MARCAS COMERCIALES

FUJITSU es marca registrada y Fujitsu Creative Faces es marca comercial de Fujitsu Limited. Centronics es una marca comercial de Centronics Data Computer Corporation. IBM PC e IBM Proprinter XL24E son marcas registradas de International Business Machines Corporation. ESC/P2 es marca registrada de Seiko Epson Corporation. Microsoft es marca registrada y MS-DOS y Windows son marcas comerciales de Microsoft Corporation. Nimbus Sans es marca registrada de URW Unternehmensberatung Karow Rubow Weber GmbH, Hamburgo.

Otros nombres de productos citados en este manual pueden ser asimismo marcas comerciales, y se utilizan únicamente con fines de identificación.

ACERCA DE ESTE MANUAL

Agradecemos la confianza que ha depositado en Fujitsu al adquirir esta impresora matricial DL7400Pro. Puede esperar de ella un perfecto servicio durante muchos años con un mantenimiento muy reducido. En este manual se explica cómo debe utilizar la impresora para obtener de ella el máximo rendimiento. Está redactado tanto para principiantes como para usuarios con experiencia.

En este manual se explica asimismo cómo debe instalar, configurar y utilizar la impresora y sus accesorios. También se indica cómo puede mantenerla en perfectas condiciones de funcionamiento y qué debe hacer si se le plantea algún problema. Asimismo, se detallan los distintos procedimientos paso a paso para los usuarios inexpertos. Los usuarios con cierta experiencia pueden pasar por alto determinados detalles, y utilizar el índice de materias y la introducción de cada capítulo para localizar la información que precisen.

El manual cuenta con varios apéndices, un glosario y un índice alfabético. En el Apéndice A se indican otros manuales e información adicional, que puede solicitar a su distribuidor oficial de Fujitsu. Al final del manual encontrará una lista de representantes de Fujitsu.

MODELO DE IMPRESORA Y OPCIONES

Este manual describe el modelo DL7400Pro, una impresora de 136 columnas. Cada modelo posee un suministro de alimentación de 100-120 V (M33334A) o 220-240 V (M33334B). Una tarjeta LAN, un accesorio opcional del usuario, puede instalarse en los modelos de impresoras que cuentan con las interfaces Centronics paralelo + USB. Esta opción debe especificarse al comprar la impresora.

Otra opción es el alimentador de hojas sueltas que puede ser instalada por el usuario luego de comprar la impresora.

DL7400Pro

- Especificaciones básicas
 - Impresión, a 10 cpi: 136 columnas (DL7400Pro)
- Panel de control: Tipo LED
Tipo LCD
- Interfaz: Centronics paralelo + RS-232C
Centronics paralelo + USB + LAN (LAN: accesorio opcional del usuario)
- Especificación alternativa
 - Fuente de alimentación: 100-120 V (M33334A)
220-240 V (M33334B)
- Tarjeta LAN opcional
 - Tarjeta LAN
 - Alimentador de hojas sueltas
 - Unidad de tracción
 - Cubierta a prueba de sonido
 - Apiladora grande
 - Tapa de insonorización pequeña

cpi: caracteres por pulgada

ORGANIZACIÓN

Este manual está organizado de la siguiente forma:

Guía rápida. En ella se resumen las operaciones habituales de la impresora. Esta sección le servirá de recordatorio una vez se haya familiarizado con la impresora.

Capítulo 1. Introducción. En él se describe la impresora y se indican sus principales funciones, así como los accesorios que le permiten mejorar su rendimiento.

Capítulo 2. Configuración. En él se indica, paso a paso, cómo debe disponer la impresora para su uso inmediato. Asimismo, le permitirá familiarizarse con los nombres de sus componentes básicos. Si es la primera vez que utiliza una impresora, le aconsejamos que lea este capítulo en su totalidad antes de ponerla en marcha.

Capítulo 3. Utilización del papel. En él se explica cómo debe cargar y usar el papel en la impresora.

Capítulo 4. Impresión. En él se describen las operaciones básicas de impresión, tales como el uso del panel de control para carga de papel y selección de características de impresión. Cuando se haya familiarizado con el uso de la impresora, utilice la **Guía rápida** como guía de consulta cuando lo necesite.

Capítulo 5. Modo de configuración. En él se describe cómo puede modificar determinadas opciones de configuración, como las características de impresión, las opciones de hardware y la cabecera de impresión. La mayoría de los valores asignados afectan únicamente a las características de impresión, como el tipo de letra, o el formato de página. Tenga en cuenta que algunos parámetros influyen directamente en la compatibilidad del hardware y del software. Consulte este capítulo a medida que encuentre referencias a él en el Capítulo 2 y cada vez que lo considere necesario.

Capítulo 6. Mantenimiento. En él se detallan los procedimientos básicos de mantenimiento de la impresora.

Capítulo 7. Solución de problemas. En él se explican los procedimientos básicos para la resolución de problemas. Antes de solicitar la ayuda de su distribuidor, utilice la lista de problemas y soluciones que figura en este capítulo.

Capítulo 8. Instalación de opciones. En él se describen las opciones disponibles para la impresora y cómo instalarlas.

Al final del manual figuran varios apéndices y un glosario. En el Apéndice A se indican los números de pedido de todos los consumibles, accesorios y manuales. Los restantes apéndices recogen información técnica complementaria.

CONVENCIONES

Las notas, avisos y notas de precaución se indican de la siguiente forma:

Aviso:

Indica que el usuario puede resultar lesionado si no se sigue correctamente un determinado procedimiento.

Precaución:

Indica que la impresora puede resultar dañada si no se sigue correctamente un determinado procedimiento.

Nota:



Incluye consejos o sugerencias para ayudarle a realizar correctamente un determinado procedimiento. Las notas resultan especialmente útiles para los usuarios sin experiencia.

Para usuarios con experiencia:

Si ya está familiarizado con esta impresora o con las impresoras matriciales en general, esta información le ayudará a utilizar el manual con mayor eficiencia.

- **Símbolos de advertencia**

En este manual se utilizan varios símbolos gráficos. Dichos símbolos sirven como señales para ayudar al usuario a utilizar este producto de manera segura y correcta y para evitar ocasionar daños personales y lesiones físicas a los usuarios o a las personas que se encuentren cerca del producto. Las siguientes tablas muestran y explican cada símbolo. Asegúrese de comprender el significado de cada símbolo antes de leer el manual.

 ADVERTENCIA	 PRECAUCIÓN
Una ADVERTENCIA indica que si un procedimiento no se sigue correctamente, pueden producirse lesiones físicas graves o incluso la muerte.	Un PRECAUCIÓN indica que si un procedimiento no se sigue correctamente, pueden producirse lesiones físicas o daños materiales.

Ejemplos y explicaciones de los símbolos gráficos	
	△ Indica un elemento de advertencia o precaución. La imagen misma de este símbolo indica el significado de la advertencia o precaución (el ejemplo de la izquierda es una precaución sobre una posible descarga eléctrica).
	⊘ Indica una acción prohibida. La imagen que se encuentra detrás de este símbolo o junto a él indica la acción prohibida (el ejemplo de la izquierda indica que se prohíbe el desmontaje).
	● Indica una dirección que debe respetarse. La imagen en este símbolo muestra la dirección (el ejemplo de la izquierda muestra la dirección en la que debe desconectarse un enchufe de un tomacorriente).
 Precaución: caliente	Este símbolo y el enunciado que lo acompaña indican riesgo de lesión por parte de un objeto caliente.
 Precaución: inflamable	Este símbolo y el enunciado que lo acompaña indican peligro de incendio.
 No tocar	Este símbolo y el enunciado que lo acompaña indican riesgo de lesiones si se toca parte del equipo.
 No desmontar	Este símbolo y el enunciado que lo acompaña indican riesgo de lesiones ocasionadas por desmontar el equipo, como por ejemplo, en caso de descarga eléctrica.
 Acción generalmente prohibida	Este símbolo y el enunciado que lo acompaña indican una acción generalmente prohibida.
 Precaución general	Este símbolo y el enunciado que lo acompaña indican una precaución general.

Notas sobre seguridad

■ ADVERTENCIA



No coloque un recipiente con agua, como por ejemplo, un florero, una maceta con plantas o un vaso, o un objeto de metal sobre la impresora o cerca de ésta.

De lo contrario, podría producirse una descarga eléctrica o un incendio.

No coloque la impresora en un lugar húmedo o polvoriento, con gases explosivos, con poca ventilación o cerca del fuego.

De lo contrario, podría producirse una descarga eléctrica o un incendio.

Para este producto, utilice sólo uno de los cables de alimentación que se incluyen con el mismo. No utilice ningún otro cable de alimentación para este producto.

De lo contrario, podría producirse una descarga eléctrica o un incendio.



No utilice este producto en un lugar expuesto a altos niveles de humedad, como por ejemplo, un baño.

De lo contrario, podría producirse una descarga eléctrica o un incendio.

ADVERTENCIA



Cuando instale o retire un dispositivo o componente opcional, apague tanto la impresora como el ordenador y desconecte los enchufes de los tomacorrientes antes de realizar el trabajo.

De lo contrario, podría producirse una descarga eléctrica.

Conecte sólo los dispositivos y componentes opcionales recomendados por Fujitsu.

De lo contrario, podría producirse una descarga eléctrica, un incendio o una falla.

PRECAUCIÓN



No bloquee las aberturas de la impresora (por ejemplo, las aberturas de ventilación).

Si las aberturas de ventilación están bloqueadas, el calor se acumula dentro de la impresora y puede provocar un incendio.

No coloque un objeto pesado sobre la impresora. Además, no permita que la impresora se golpee.

De lo contrario, la impresora puede desequilibrarse y caerse y ocasionar lesiones físicas.

No coloque la impresora en un lugar expuesto a vibraciones fuertes o en un lugar inestable, como por ejemplo, una pendiente.

De lo contrario, la impresora puede caerse o tambalearse y causar lesiones físicas.

No deje la impresora en un lugar expuesto a la luz directa del sol durante un periodo prolongado, como por ejemplo, dentro de un automóvil bajo el sol o en cualquier área expuesta a altas temperaturas.

De lo contrario, la superficie de la impresora se calienta y puede derretir las tapas o producir otras deformaciones o el interior de la impresora se calienta demasiado y puede incendiarse.



Antes de mover la impresora, asegúrese de desconectar el enchufe del tomacorriente y todos los cables conectados a dicha impresora.

De lo contrario, el cable de alimentación puede dañarse y producir una descarga eléctrica o un incendio o la impresora puede caerse o tambalearse y causar lesiones físicas.

Antes de conectar o desconectar un cable de la impresora, asegúrese de apagar la impresora y el ordenador.

Si realiza cualquier acción de este tipo sin apagar los equipos, el ordenador o la impresora pueden dañarse.

■ Notas sobre la impresora en funcionamiento

 **ADVERTENCIA**



Si la impresora realiza un ruido extraño, lo que indica un problema, detenga el funcionamiento de la misma. Solicítele al proveedor de su impresora que solucione el problema.

Si la impresora continúa funcionando sin ser reparada, puede causar una descarga eléctrica o incendiarse.

No utilice una fuente de alimentación con un voltaje diferente al indicado. Además, no debe conectarse una cantidad excesiva de cables de alimentación en un solo tomacorriente.

De lo contrario, podría producirse una descarga eléctrica o un incendio.

No derrame líquido, como por ejemplo, agua, sobre la impresora.

De lo contrario, podría producirse una descarga eléctrica o un incendio.

No dañe ni modifique el cable de alimentación.

Si coloca un objeto pesado sobre el cable de alimentación, lo estira demasiado, lo dobla con fuerza, lo enrolla o lo calienta, puede dañarlo.

No utilice el cable de alimentación si éste o el enchufe están dañados o si el enchufe no encaja bien en el receptáculo del tomacorriente.

Si utiliza el cable de alimentación en dichas condiciones, puede provocar una descarga eléctrica o un incendio.

No inserte el cable de alimentación en el tomacorriente ni encienda la impresora cuando haya quitado cualquiera de sus tapas.

De lo contrario, podría producirse una descarga eléctrica o un incendio.

Evite insertar objetos extraños, tales como trozos de metal y materiales inflamables, o que éstos caigan dentro de las aberturas de la impresora (como por ejemplo, las aberturas de ventilación).

De lo contrario, podría producirse una descarga eléctrica o un incendio.

No desconecte el enchufe del tomacorriente mientras la impresora esté encendida.

De lo contrario, el enchufe se deforma y puede provocar un incendio.



No retire la tapa principal de la impresora ni la cubierta de los conectores de los cables a menos que sea necesario. Solicítele al proveedor de su impresora que controle y repare los componentes internos.

Algunos componentes internos utilizan un alto voltaje y si los toca, pueden provocar una descarga eléctrica.

No modifique la impresora por su propia cuenta.

De lo contrario, podría producirse una descarga eléctrica o un incendio.



No conecte ni desconecte el enchufe con las manos mojadas.

De lo contrario, podría producirse una descarga eléctrica.

ADVERTENCIA



Si la impresora emite calor excesivo, humo, olor o ruido extraño o si observa cualquier otra anomalía, apáguela inmediatamente utilizando el interruptor y asegúrese de desconectar el enchufe del tomacorriente.

Una vez que haya comprobado que la anomalía ya no existe (por ejemplo, la impresora ya no emite más humo), solicítele al proveedor de su impresora que la repare. No repare la impresora por su propia cuenta, ya que es peligroso.

Si continúa utilizando la impresora cuando no funciona de manera normal, puede producirse una descarga eléctrica o un incendio.

Si un objeto extraño (por ejemplo, agua u otro líquido o un trozo de metal) ingresa en la impresora, apáguela inmediatamente utilizando el interruptor de alimentación y desconecte el enchufe del tomacorriente. A continuación, póngase en contacto con el proveedor de su impresora.

Si continúa utilizando la impresora en estas condiciones puede provocar una descarga eléctrica o un incendio. Los clientes que utilicen la impresora cerca de niños deben tener mucho cuidado con respecto a este punto.

Si la impresora se cae o si la tapa se daña, apáguela utilizando el interruptor de alimentación y desconecte el enchufe del tomacorriente. A continuación, póngase en contacto con el proveedor de su impresora.

Si continúa utilizando la impresora en estas condiciones puede provocar una descarga eléctrica o un incendio.

Antes de realizar la limpieza, el mantenimiento o de solucionar un problema en la impresora, apague el interruptor de alimentación y asegúrese de desconectar el enchufe del tomacorriente.

Si realiza dichas tareas en la impresora sin apagarla, puede producir un incendio o una descarga eléctrica.



Si se acumula polvo en o cerca de las piezas metálicas del enchufe, limpie el polvo con un paño seco.

Si continúa utilizando la impresora en estas condiciones, puede provocar un incendio.



No deje caer la impresora ni la golpee contra otro objeto.

De lo contrario, puede provocar una falla.

PRECAUCIÓN



Introduzca completamente el enchufe en el tomacorriente para conectarlo de manera segura.

De lo contrario, podría producirse una descarga eléctrica o un incendio.

Evite que la ropa holgada, el cabello, las corbatas, etc., entren en contacto con las aberturas de alimentación o expulsión de papel y los tractores mientras la impresora se encuentra en funcionamiento.

De lo contrario, pueden producirse lesiones físicas.



Cuando desconecte el enchufe del tomacorriente, hágalo tirando sólo del enchufe y no del cable.

Si lo desconecta tirando del cable, el aislante puede dañarse o el núcleo del cable puede exponerse o dañarse y puede provocar una descarga eléctrica o un incendio.

No cubra ni envuelva la impresora con un paño o cualquier otra cosa similar mientras se encuentra en funcionamiento.

De lo contrario, el calor se acumula y puede producirse un incendio.

No utilice el cable de alimentación agrupado.

De lo contrario, el calor se acumula y puede producirse un incendio.



Si acciona la impresora con la tapa delantera sin cerrar, desactive inmediatamente la impresora y desenchufe el enchufe de la toma de corriente.

A continuación, contacte con su proveedor de impresoras para que repare el interbloqueo de seguridad.

El uso continuado de la impresora en este estado y el accionamiento del mecanismo en el interior de la tapa delantera podrían causar lesiones.

Si no utilizará la impresora durante un periodo prolongado, desconecte el enchufe del tomacorriente por razones de seguridad.

De lo contrario, podría producirse una descarga eléctrica o un incendio.

Si se aproxima una tormenta eléctrica, desconecte el enchufe del tomacorriente.

Si deja el enchufe conectado en el tomacorriente, puede dañar la impresora u ocasionar otro daño material.



El cabezal de impresión y la estructura interna se calientan demasiado durante el funcionamiento de la impresora y permanecen en esta condición inmediatamente después de apagarla. No toque dichas partes hasta que haya transcurrido un tiempo considerable para permitir que se enfríen.

De lo contrario, pueden producirse quemaduras o lesiones físicas.

PRECAUCIÓN



No toque las aberturas de alimentación o expulsión de papel mientras la impresora se encuentre en funcionamiento.

De lo contrario, pueden producirse lesiones físicas.

No toque los conectores de los cables de la impresora ni las piezas metálicas del cabezal de impresión.

De lo contrario, puede provocar lesiones físicas o una falla en la impresora.

No toque el cabezal de impresión mientras esté en movimiento.

De lo contrario, pueden producirse quemaduras o lesiones físicas.



Tenga en cuenta que es posible que los tractores de alimentación de papel rechacen los papeles que se coloquen constantemente en la dirección incorrecta.

Opere la impresora con el grosor de papel indicado para el grosor de papel adecuado.

Utilice sólo las cintas originales recomendadas por Fujitsu.

Los componentes internos de la impresora y las piezas del rodillo deben limpiarse regularmente, ya que acumulan fibras textiles.

No gire la perilla de alimentación de la cinta en la dirección contraria.

De lo contrario, la cinta puede bloquearse y atascarse.

Si se inicia la impresión cuando la cinta está floja, la cinta puede enredarse o el mecanismo de alimentación de la cinta puede bloquearse.

El cabezal de impresión está demasiado caliente inmediatamente después de finalizar la impresión. Cuando cambie la cinta, verifique que el cabezal de impresión esté lo suficientemente frío antes de colocarlo en la posición de cambio de la cinta.

CONTENIDO

GUIA RAPIDA.....	1
CAPITULO 1 INTRODUCCIÓN.....	1-1
CARACTERÍSTICAS	1-1
MODELOS	1-3
OPCIONES.....	1-4
CAPITULO 2 CONFIGURACIÓN	2-1
ELECCIÓN DE UN EMPLAZAMIENTO IDÓNEO.....	2-2
DESEMBALAJE DE LA IMPRESORA	2-3
Comprobación de opciones y accesorios.....	2-5
MONTAJE DE LA IMPRESORA	2-6
Manipulación de la tapa de insonorización.....	2-6
Instalación del cartucho de cinta	2-8
Instalación y extracción de la unidad de tracción	2-11
FAMILIARIZACIÓN CON LA IMPRESORA	2-14
CONEXIÓN DEL CABLE DE ALIMENTACIÓN	2-17
PROCEDIMIENTO DE PRUEBA DE LA IMPRESORA (OFFLINE).....	2-18
Carga de papel para el autotest.....	2-18
Impresión del autotest.....	2-19
CONEXION DE LA IMPRESORA AL ORDENADOR.....	2-22
Selección del cable de interfaz paralelo	2-22
Selección del cable de interfaz serie	2-22
Selección del Cable USB	2-23
Selección del Cable LAN	2-23
Conexión del cable de interfaz.....	2-23
SELECCION DE UN MODO DE EMULACION	2-24
IMPRESION DE UNA PAGINA DE EJEMPLO (ONLINE)	2-28
INSTALACIÓN DEL CONTROLADOR DE LA IMPRESORA.....	2-30
CAPITULO 3 UTILIZACIÓN DEL PAPEL	3-1
SELECCIÓN DE PAPEL.....	3-1
RESUMEN DE LAS OPERACIONES QUE SE REALIZAN CON EL PAPEL	3-2
SELECCIÓN DEL RECORRIDO DEL PAPEL.....	3-5
Recorridos y direcciones de avance del papel.....	3-5
AJUSTE DEL GROSOR DE PAPEL (LED).....	3-9
AJUSTE DEL GROSOR DE PAPEL (LCD)	3-11
UTILIZACIÓN DE HOJAS SUELTAS	3-13
Cargar una hoja de papel desde el soporte de papel.....	3-13
Carga de papel con el alimentador de hojas sueltas (opcional)	3-15
Expulsión de hojas sueltas.....	3-18
UTILIZACIÓN DE PAPEL CONTINUO.....	3-19
Colocación de la pila de papel	3-19
Carga de papel continuo (frontal).....	3-20

	Carga de papel continuo (posterior)	3-23
	Descarga de papel continuo.....	3-25
	Corte del papel continuo	3-25
	AVANCE Y POSICIONAMIENTO DEL PAPEL	3-27
	Avance de línea/Avance de página.....	3-27
	Microavance	3-27
	Ajuste de la posición de carga	3-27
	CONSEJOS PARA MANEJO DE PAPEL	3-28
	Consejos generales	3-28
	Papel continuo multicopia.....	3-28
	Sobres	3-28
	Etiquetas	3-29
CAPITULO 4	IMPRESIÓN	4-1
	PAPEL DE CALCO (MODO HI IMPACT)	4-1
	PRINT MODE(MODO HI SPEED/MODO SILENCIOSO).....	4-3
	Inicio de la impresión	4-5
	INICIO Y DETENCIÓN DE LAS IMPRESIONES	4-5
	Detención de la impresión.....	4-5
	Reanudación después de Paper-Out (sin papel)	4-5
	Imprimir las restantes líneas de la página.....	4-6
	Reanudar la impresión una vez cargado el papel	4-6
	Reanudación después de una advertencia de exceso de zona	4-7
	PARA RECOGER LAS PAGINAS YA IMPRESAS	4-7
	Para recoger hojas sueltas	4-7
	Para recoger el papel continuo.....	4-7
	VACIADO DEL BUFFER DE IMPRESION.....	4-7
	SELECCION DE LAS CARACTERISTICAS DE IMPRESION.....	4-8
	Utilización del software comercial.....	4-8
	Utilización del panel de control	4-9
	Selección del MENU1 o del MENU2.....	4-11
	Uso del panel de control (sólo tipo LCD)	4-12
CAPITULO 5	MODO DE CONFIGURACIÓN	5-1
	FORMA DE UTILIZAR ESTE CAPÍTULO	5-2
	ENTRADA EN EL MODO DE CONFIGURACIÓN (LED).....	5-3
	DESCRIPCIÓN DEL MODO DE CONFIGURACIÓN (LED).....	5-5
	Ejemplo del modo de configuración (LED)	5-7
	Algunos puntos que conviene tener presentes	5-10
	IMPRESIÓN DE UN LISTADO DE LAS OPCIONES SELECCIONADAS (LED).....	5-11
	ACCESO AL MODO SETUP (LCD)	5-13
	Ejemplo de modo de configuración (LCD)	5-14
	REVISIÓN DEL MODO SETUP (LCD).....	5-15
	IMPRESIÓN DE UNA LISTA DE LAS OPCIONES SELECCIONADAS (LCD).....	5-15
	DETERMINACIÓN DE LAS OPCIONES QUE DEBEN MODIFICARSE	5-16

MODIFICACIÓN DE LAS OPCIONES DE MENU1 Y MENU2.....	5-18
Reestablecimiento del MENÚ 1 y MENÚ 2.....	5-34
MODIFICACION DE LAS OPCIONES DE HARDWARE	5-34
AJUSTE DE LA CABECERA DE PÁGINA	5-40
MODIFICACION DE LAS OPCIONES DE CONFIGURACION	5-49
AJUSTE DEL ESPACIO DEL CABEZAL DE IMPRESIÓN	5-64
MODIFICACIÓN DE LAS OPCIONES DE RED.....	5-65
SALIDA DEL MODO DE CONFIGURACIÓN Y ALMACENAMIENTO DE LOS VALORES ASIGNADOS	5-66
Procedimiento (para tipo LED).....	5-66
Procedimiento (para tipo LCD).....	5-66
RECUPERACIÓN DE LOS VALORES POR DEFECTO	5-68
Recuperación de los valores por defecto de encendido	5-68
Recuperación de los valores por defecto de fábrica.....	5-68
Recuperación de los valores por defecto de fábrica de MENU1 y MENU2.....	5-69
Procedimiento (para tipo LED).....	5-69
Procedimiento (para tipo LCD).....	5-70
USO DE LAS FUNCIONES DE DIAGNÓSTICO	5-71
Impresión de la prueba de autotest	5-71
Procedimiento	5-71
Impresión de volcados hexadecimales	5-73
Procedimiento	5-73
Comprobación de la alineación vertical (V-ALMNT)	5-76
Procedimiento	5-76
REFERENCIA DEL MODO DE CONFIGURACIÓN	5-80
Organización DPL24C PLUS	5-80
Diferencias con el modo de emulación IBM Proprinter XL24E.....	5-83
Diferencias con el modo de emulación Epson ESC/P2	5-83
MODO DE CONFIGURACIÓN ON-LINE (ONLINE)	5-84

CAPITULO 6 MANTENIMIENTO 6-1

LIMPIEZA	6-1
Limpieza y aspiración de la impresora.....	6-1
Limpieza del rodillo.....	6-3
CAMBIO DE LA CINTA	6-4
CÓMO ABRIR Y CERRAR EL PANEL DE CONTROL	6-7
EXTRACCIÓN DE LA UNIDAD APILADORA	6-7
INSTALACIÓN DE LA UNIDAD APILADORA	6-8

CAPITULO 7 SOLUCIÓN DE PROBLEMAS 7-1

SOLUCIÓN DE PROBLEMAS.....	7-1
Problemas de calidad de impresión	7-1
Problemas de manejo del papel.....	7-6
Problemas operativos	7-8
Fallos de la impresora	7-9
Función del indicador de alarma (LED).....	7-10

	Función de visualización de alarma (LCD)	7-11
	Respuestas a las alarmas	7-12
	FUNCIONES DE DIAGNÓSTICO	7-13
	OBTENCIÓN DE AYUDA	7-13
CAPITULO 8	INSTALACIÓN DE OPCIONES	8-1
	INSTALACIÓN DE LA tarjeta LAN	8-1
	INSTALLING THE CUT SHEET FEEDER.....	8-3
	Instalación en la parte frontal de la impresora	8-4
	Instalación en la parte trasera de la impresora	8-6
	Extracción del alimentador de hojas sueltas	8-9
	INSTALACIÓN DE LA UNIDAD DE TRACTORES	8-10
	INSTALACIÓN DEL APILADOR GRANDE.....	8-11
	INSTALACIÓN DE LA TAPA DE	
	INSONORIZACIÓN PEQUEÑA	8-12
	INSTALACIÓN DE LA CUBIERTA A PRUEBA DE	
	SONIDO	8-14
APENDICE A	SUMINISTROS Y ACCESORIOS	A-1
	CONSUMIBLES	A-1
	OPTIONS.....	A-1
APENDICE B	ESPECIFICACIONES DEL PAPEL B Y DE LA IMPRESORA. B-1	
	ESPECIFICACIONES FÍSICAS	B-1
	ESPECIFICACIONES FUNCIONALES.....	B-2
	ESPECIFICACIONES DE RENDIMIENTO	B-5
	ESPECIFICACIONES DEL PAPEL.....	B-6
	Zona de impresión.....	B-6
	Grosor del papel.....	B-8
APENDICE C	JUEGOS DE COMANDOS.....	C-1
	FUJITSU DPL24C PLUS	C-2
	Control de impresión de códigos de barras.....	C-14
	EMULACIÓN IBM PROPRINTER XL24E	C-22
	EMULACIÓN EPSON ESC/P2.....	C-28
APENDICE D	INFORMACIÓN SOBRE LA INTERFAZ.....	D-1
	INTERFAZ PARALELA.....	D-1
	Modo Compatible	D-2
	Modo de cuatro bits (modo Nibble)	D-4
	Sincronización de la transmisión de datos.....	D-6
	INTERFAZ EN SERIE	D-7
	Opciones en serie	D-8
	Cableado	D-8
	Protocolos en serie	D-10
	INTERFAZ USB.....	D-11
	Cable	D-11
	Especificaciones.....	D-11
	INTERFAZ LAN	D-12
	Cable	D-12
	Especificación.....	D-12

APENDICE E	JUEGOS DE CARACTERES.....	E-1
	JUEGOS DE CARACTERES 1 y 2 (Emulaciones DPL24C PLUS y IBM XL24E)	E-1
	JUEGO DE CARACTERES PARA GRÁFICOS Y CURSIVA (EMULACIÓN ESC/P2)	E-2
	JUEGOS DE CARACTERES NACIONALES (TODAS LAS EMULACIONES)	E-4
	JUEGOS DE CARACTERES NACIONALES (EMULACIÓN DPL24C PLUS Y IBM XL24E)	E-15
	JUEGOS DE CARACTERES NACIONALES (EMULACIÓN ESC/P2)	E-17
	JUEGOS DE CARACTERES NACIONALES Y TIPOS DE LETRAS RESIDENTES COMPATIBLES (TODAS LAS EMULACIONES)	E-20
APENDICE F	TIPOS DE LETRAS RESIDENTES	F-1
INDICE.....		IN-1

G

GUIA RAPIDA

Esta Guía Rápida va dirigida a los usuarios con experiencia, familiarizados con el funcionamiento de la impresora y que no necesitan explicaciones detalladas. Trata únicamente del modo de funcionamiento normal de la impresora (pero no del modo de configuración). Para más información sobre el modo de configuración, consulte el Capítulo 5.

El modo normal de funcionamiento cubre las operaciones cotidianas como el manejo del papel y la selección de tipos de letra, y es el modo que se active cuando se enciende la impresora. Para acceder al modo de configuración, pulse el botón SET UP mientras el indicador ONLINE esté apagado (no iluminado).

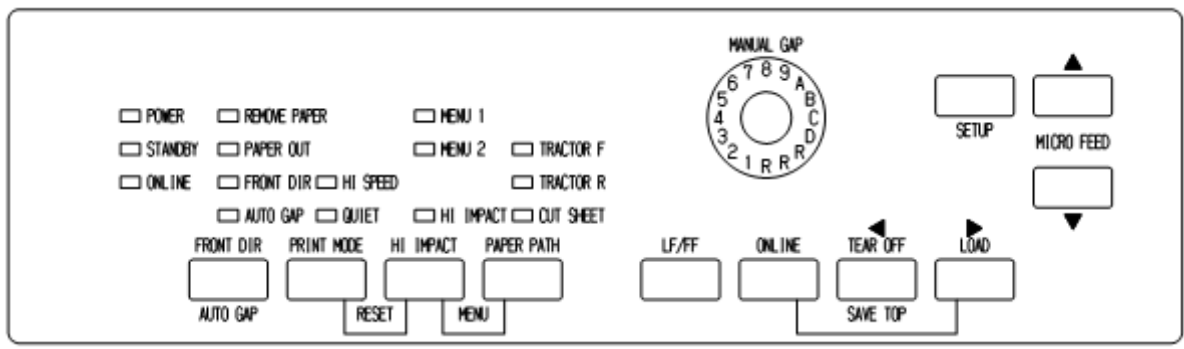

Panel de control tipo LED

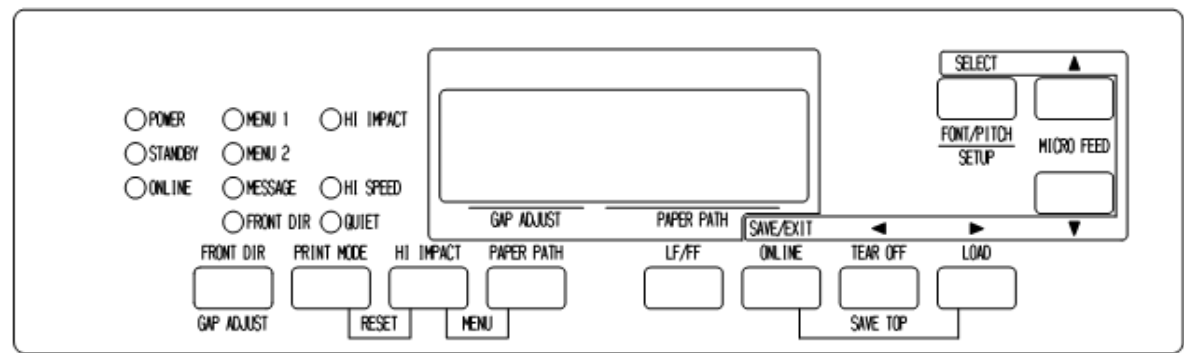

Panel de control tipo LCD

En la tabla siguiente se enumeran las operaciones en modo normal, con indicación del estado de la impresora (en línea o fuera de línea) y señala la respuesta del usuario requerida. Las operaciones se muestran por funciones.

Operaciones de impresión (Modo normal)

✓: La operación se realiza con la impresora en este estado.

—: La operación no puede realizarse cuando la impresora de encuentra en este estado

N/A: No aplicable.

Operación	Online	Offline	Lo que debe hacer
Entrada en modo normal	N/A	N/A	Encienda la impresora. (Pulse 1 en el interruptor) Si la lámpara STANDBY se enciende, pulse cualquier botón.
Situar la impresora off-line	✓	—	Pulse ONLINE
Situar la impresora on-line	—	✓	Pulse ONLINE
Carga de papel	✓	✓	Pulse LOAD.
Avanca de línea	✓	✓	Pulse LF/FF tres segundos.
Colocar papel en la posición "de aparcamiento" (sólo papel continuo con alimentación trasera o delantera)	✓	✓	Pulse LOAD.
Avance de papel continuo	✓	✓	Mantenga pulsado LF/FF hasta que se inicie la operación.
Expulsión de una hoja suelta	✓	✓	Mantenga pulsado LF/FF hasta que se inicie la operación.
Corte de papel continuo (sólo papel continuo)	✓	✓	Pulse TEAR OFF. Corte el papel y pulse cualquier botón para hacer retroceder el papel.
Microrretroceso	✓	✓	Pulse ▲MICRO.
Microavance	✓	✓	Pulse ▼MICRO.
Seleccionar dirección de alimentación de papel	✓	—	Pulse FRONT DIR
Seleccionar un modo de impresión	✓	✓	Pulse PRINT MODE.
Configurar/reconfigurar el modo de alto impacto	✓	✓	Pulse HI IMPACT.
Seleccionar origen del papel	✓	✓	Pulse PAPER PATH.

Operaciones de impresión (Modo normal) (Cont.)

✓: La operación se realiza con la impresora en este estado.

—: La operación no puede realizarse cuando la impresora de encuentra en este estado

N/A: No aplicable.

Operation	Online	Offline	Required Response
Seleccione el ajuste automático para el grosor de papel.	—	✓	(Tipo LED) Pulse AUTO GAP durante 2 segundos o más. de manera que el indicador AUTO se ilumine. (Tipo LCD) Pulse GAP ADJUST, de manera que en la pantalla LCD aparezca “AUTO”
Ajuste manualmente el grosor de papel	—	✓	(Tipo LED) Pulse AUTO GAP durante 2 segundos o más. De manera que el indicador AUTO GAP esté apagado. A continuación se activa el espacio manual. (Tipo LCD) Pulse repetidamente GAP ADJUST, de manera que en la pantalla LCD aparezca “GAP-1 a GAP9, GAP-A a GAP-D
Guardar las posiciones de carga	✓	✓	Pulse ONLINE y LOAD.
Seleccionar MENU1 o MENU2	—	✓	Pulse PAPER PATH y HI IMPACT.
Vaciado de memoria de impresión	—	✓	(Tipo LED) Pulse FRONT DIR y AUTO GAP. (Tipo LCD) Pulse HI IMPACT y PRINT MODE.
Recuperar valores por defecto	✓	✓	Apague y vuelva a encender la impresora.
Iniciar/Detener/ Reanudar la impresión	✓	✓	Inicio: Envíe un comando de impresora. Pausa/Reanudación: Pulse ONLINE
Reanudar la impresión después de colocar el papel	—	✓	Pulse ONLINE.
Entrada en modo de configuración	—	✓	(Tipo LED) Pulse SET UP . (Tipo LCD) Pulse SET UP.
Entrada en fuente/paso/calidad Modo de ajuste	✓	—	(sólo tipo LCD) Pulse FONT/PITCH.
Vuelta al modo normal Impresión de autotest	✓	✓	Inicio: Apague la impresora y vuelva a encenderla al tiempo que pulsa LF/FF. Pausa/Reanudación: Pulse LOAD. Salida: Pulse ONLINE

INTRODUCCIÓN

Enhorabuena por comprar esta impresora. Ha hecho una buena elección. Esta impresora ofrece una gran versatilidad así como máxima compatibilidad con ordenadores personales y software actuales.

El cabezal de impresión de 24 agujas ofrece calidad nítida y clara, ideal en cualquier entorno de trabajo empresarial, profesional o doméstico. Es, además, muy fácil de instalar y utilizar.

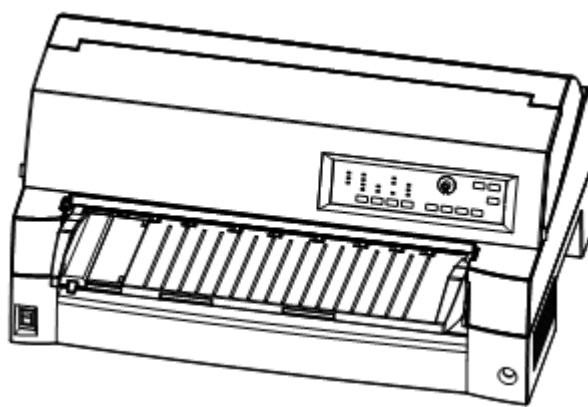

Impresora matricial de puntos DL7400Pro (136 columnas)

CARACTERÍSTICAS

Las principales características, modelos y opciones de la impresora se muestran en las dos secciones siguientes.

- **Compatibilidad del software.** Esta impresora, que en principio utiliza el juego de comandos Fujitsu DPL24C PLUS, es asimismo compatible con los juegos de comandos de las impresoras IBM Proprinter XL24E y Epson ESC/P2.
- **Varios juegos de caracteres.** Como juegos de caracteres básicos, dispone de los juegos de caracteres IBM PC 1 y 2 para el juego de comandos Fujitsu DPL24C PLUS y la emulación IBM Proprinter XL24E, además de los juegos de caracteres Italic y de gráficos 1 y 2 para la emulación Epson ESC/P2. Como juegos de caracteres nacionales, hay un total de 56 o 58 juegos de caracteres nacionales (según la emulación), incluidos los juegos IBM PS/2.
- **Múltiples tipos de letra.** Diecinueve tipos residentes: diez en mapa de bits (Courier 10, Pica 10, Prestige Elite 12, Boldface PS, OCR-B 10, OCR-A 10, Correspondence, Compressed, Draft y High-speed Draft) y nueve tipos escalables (Timeless, Nimbus Sans y Courier, cada uno de ellos en las variantes redonda, cursiva y negrita).

- **Impresión a alta velocidad.** En 10 cpi, la velocidad de impresión se encuentra entre 120 cps para la calidad de carta y 600 cps para la calidad de borrador súper alta.
- **Gran memoria de impresión.** Dispone de un total de 128 Kb para datos de entrada y tipos de letra descargables. Una memoria buffer de estas dimensiones le permite enviar archivos a la impresora y seguir trabajando con su programa, así como emplear tipos de letra personalizados.
- **Línea de impresión de 136 columnas.** Las impresoras de 136 columnas imprimen en sentido apaisado sobre papel tamaño oficio o papel continuo normal para ordenadores.
- **Facilidad para cambiar el tipo de papel.** La función de “aparcamiento” del papel continuo facilita el cambio de éste a hojas sueltas y viceversa con el panel de control. Este cambio puede efectuarse incluso si se utiliza el alimentador de hojas sueltas opcional y un segundo tractor.
- **Función de alimentación por tractor dual.** La unidad de tractores es desmontable y puede emplearse para alimentación frontal o trasera.
- **Multi-path of paper.** The printer has multiple paths to feed paper : Para el papel continuo, el tractor delantero y trasero (el segundo tractor es opcional). Para el alimentador de hojas sueltas (delantero), CSFdelantero (opcional), CSFtrasero (opcional). Igualmente puede seleccionar entre la expulsión de hojas sueltas frontal y trasera (es necesario retirar el papel expulsado de manera frontal para cargar el siguiente papel)
- **Función de corte.** Se usa el botón TEAR OFF del panel de control
- Alta capacidad de copia
 - Hasta ocho hojas para papel continuo delantero/trasero y alimentación de hojas sueltas desde el soporte de papel delantero.
 - Hasta un máximo de cinco hojas para la alimentación CSF
- **Control automático de grosor.** Equipamiento de fábrica.
- **Selección automática de interfaz.** La impresora detecta y memoriza los bordes izquierdo y derecho del papel al cargar papel. Si recibe datos más allá de cualquier borde, la impresora los ignora para evitar la rotura de los cables del cabezal de impresión.
(Esta función no puede ejecutarse en modelos de interfaz única).
- **Detección de desviación del papel.** La impresora detecta una desviación de papel alimentado de forma manual desde la bandeja de papel y lo expulsa automáticamente sin imprimir.

- **Prevención de impresión de zona.** La impresora detecta y memoriza los bordes izquierdo y derecho del papel al cargar papel. Si recibe datos más allá de cualquier borde, la impresora los ignora para evitar la rotura de los cables del cabezal de impresión.
- **Ajuste de margen izquierdo.** La impresora detecta y memoriza los bordes izquierdo y derecho del papel al cargar papel. La impresora ajusta el margen izquierdo en función del borde izquierdo del papel. Esta función le permite realizar un ajuste no preciso del papel. Use el modo de configuración para seleccionar esta función.
- **Sin mantenimiento.** Sólo requiere limpieza periódica y el cambio del cartucho de cinta.

MODELOS

- **Tipo de suministro de energía:** 100-120 V (M33334A)
220-240 V (M33334B)
- **Tipo de interfaz:** Interfaz paralela Centronics + interfaces USB
Interfaz paralela Centronics + interfaz en serie RS232C
- **Tipo de panel de control;** Tipo LED.
Tipo LCD.

OPCIONES

A continuación se indican las opciones de la impresora. Para más información, véase el Capítulo 8.

- **Alimentador de hojas sueltas.** Como complemento se encuentra disponible el alimentador de bandeja única SF940. La impresora puede tener instalados simultáneamente dos alimentadores de hojas en las partes frontal y posterior. Un alimentador de hojas sueltas permite alimentar automáticamente hojas sueltas normales y multicopia.
- **Unidad de tractores.** Puede adquirir una segunda unidad de tractores como opción adicional si precisa la función de doble alimentación por tractor.
- **Tarjeta LAN.** Se encuentra disponible una tarjeta LAN como una opción adicional de la impresora. La tarjeta LAN, que es una función que debe instalar el usuario, sólo puede instalarse en modelos de impresoras con interfaz paralela Centronics + interfaces USB. Para obtener información detallada, consulte el Capítulo 8.

Cuando se instala el SF940 en la parte posterior es necesario reemplazar la apiladora por una apiladora grande.

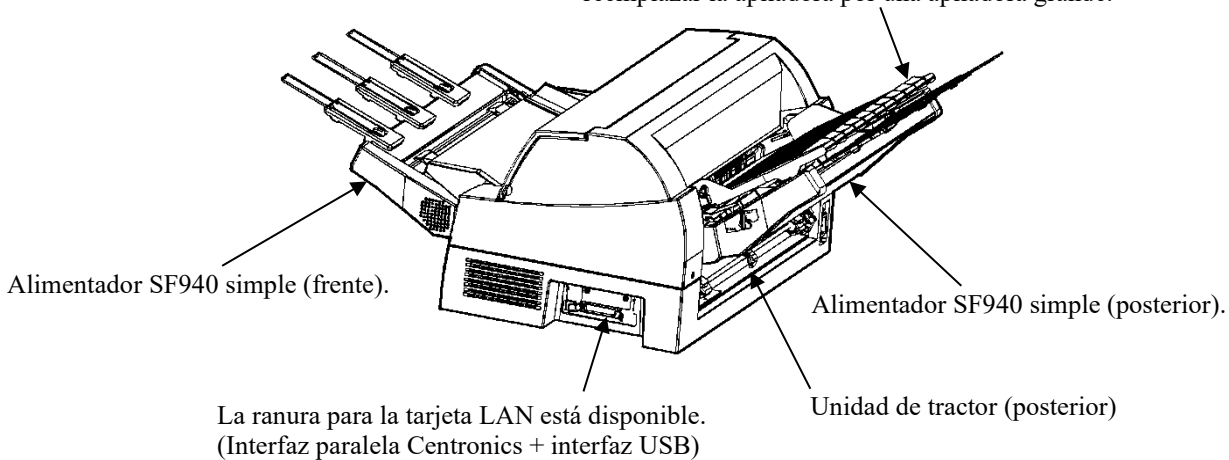

OPCIONES de la impresora matricial DL7400Pro

- **Tapa de insonorización pequeña.** Se usa en la impresión de hojas sueltas cortas.
- **Apilador grande.** El apilador grande acomoda la salida de hojas desde la parte posterior. Se utiliza en impresiones continuas con un alimentador de hojas sueltas.
- **Cubierta a prueba de sonido.** Se reduce el ruido acústico.

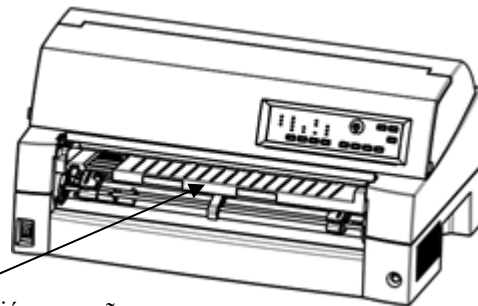

Tapa de insonorización pequeña

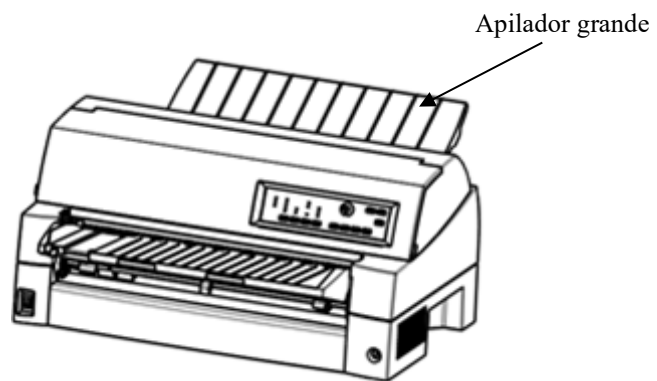

Apilador grande

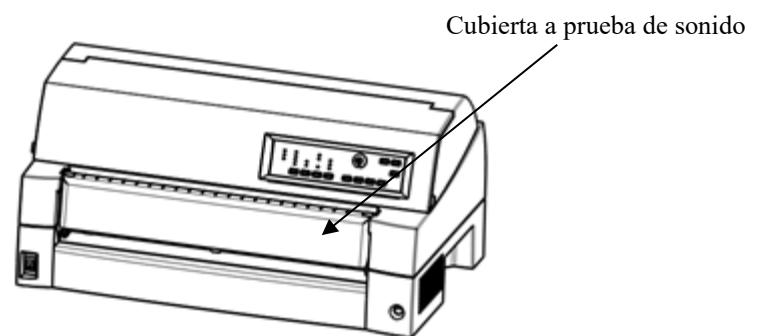

Cubierta a prueba de sonido

OPCIONES de la impresora matricial DL7400Pro

INTRODUCCIÓN

CONFIGURACIÓN

La impresora es muy fácil de instalar y configurar. En este capítulo se indica cómo debe configurar la impresora para utilizarla de forma inmediata. Si ésta es su primera impresora, le sugerimos que lea en su totalidad este capítulo antes de utilizarla.

En este capítulo se incluyen las instrucciones siguientes:

- Desembalaje, montaje y selección de una buena ubicación para la impresora.
- Identificación de los principales componentes de la impresora.
- Conexión de los cables de alimentación y de interfaz.
- Comprobación de la impresora antes de conectarla al ordenador.
- Instalación del controlador de impresora.
- Selección de los modos de emulación e impresión de una página de muestra por medio de software.

Si encuentra algún problema al configurar la impresora, consulte la sección de solución de problemas del Capítulo 7. Si aun así no consigue solucionarlo, póngase en contacto con su proveedor.

ELECCIÓN DE UN EMPLAZAMIENTO IDÓNEO

Esta impresora se adapta perfectamente a casi todos los entornos empresariales, profesionales y domésticos. El emplazamiento de la impresora debe cumplir los siguientes requisitos para obtener el máximo rendimiento:

- ✓ Coloque la impresora sobre una superficie nivelada y resistente.
- ✓ Sitúela en las proximidades de un enchufe de corriente alterna con toma de tierra.
- ✓ Deje un espacio libre de varios centímetros en torno a la impresora para facilitar el acceso a la parte frontal y posterior. No bloquee los orificios de ventilación situados en la parte delantera, izquierda y derecha de la impresora.
- ✓ No coloque la impresora bajo la luz solar directa ni próxima a radiadores.
- ✓ Asegúrese de que la habitación está bien ventilada y sin exceso de polvo.
- ✓ No exponga la impresora a temperaturas y niveles de humedad extremos.
- ✓ Utilice únicamente el cable de alimentación suministrado con la impresora o recomendado por su proveedor; no utilice cables prolongadores.
- ✓ No enchufe la impresora a una línea compartida con otros equipos industriales (como motores) o aparatos eléctricos (como fotocopiadoras o cafeteras). Tales equipos suelen emitir ruidos eléctricos o deteriorar el suministro eléctrico.

DESEMBALAJE DE LA IMPRESORA

Desembale la impresora de la siguiente forma:

1. Abra la caja de cartón y saque la impresora y sus componentes.

Para instalar el soporte de papel, consulte la página 2-6.

Compruebe si ha recibido todos los elementos que se indican a continuación. Tenga en cuenta que el cable de alimentación suministrado depende del modelo de la impresora (100-120 V o 220-240 V).

Impresora

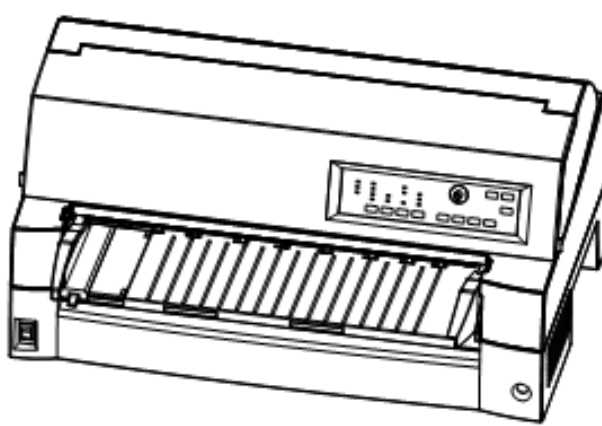

Cable de alimentación



Cartucho de cinta

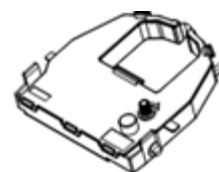

Guía rápida



CD-ROM



Comprobación de los elementos recibidos

2. Examine cuidadosamente todas las unidades recibidas. Si alguna de ellas estuviera dañada o fuera defectuosa, informe a su proveedor.
3. Coloque la impresora donde tenga previsto utilizarla.
4. Retire las cintas adhesivas y los cojines que sujetan la impresora. Abra la tapa delantera y retire la cartulina que mantiene sujeto el carro del cabezal de impresión (observe la figura).

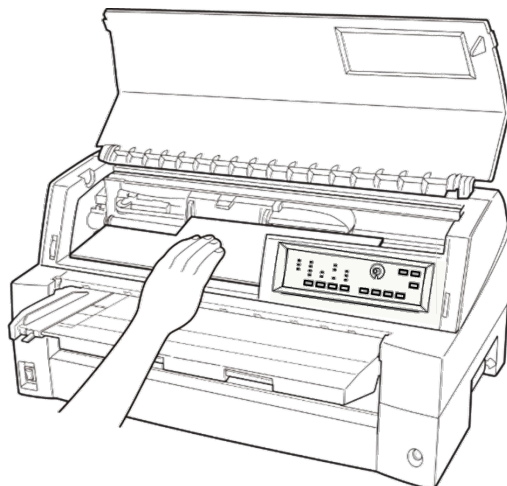

Retirada de la cartulina de sujeción

5. Guarde la caja de cartón original así como los materiales de embalaje. Por ejemplo, el embalaje es el ideal para trasladar o transportar la impresora hasta una nueva ubicación.

NOTA

El cable de interfaz no está incluido con la impresora. Debe adquirirlo por separado. Consulte más adelante en este capítulo cómo conectarlo.

Comprobación de opciones y accesorios

Las siguientes opciones y accesorios se suministran en paquetes distintos, previo pedido:

- Tarjeta LAN (opcional)
- Alimentador de hojas sueltas (opcional)
- Unidad de tractores (opcional)
- Tapa de insonorización pequeña (opcional)
- Apilador grande (opcional)
- Cubierta a prueba de sonido (opcional)
- Cartuchos de cinta monocromo de repuesto

Asegúrese de haber recibido todas las opciones adquiridas. El montaje de las opciones se explica en el Capítulo 8.

Cuando esté seguro de que tiene todos los elementos en su poder, podrá empezar a montar la impresora.

MONTAJE DE LA IMPRESORA

Esta sección explica cómo manejar la tapa de insonorización, cambiar la posición de la unidad del tractor e instalar el cartucho de cinta.

Manipulación de la tapa de insonorización

Debe abrir o cerrar la tapa de insonorización al accionar el tractor delantero.

1 Abra la tapa de insonorización.

Eleve ligeramente la parte frontal de la tapa de insonorización (1), a continuación tire (2) y eleve la tapa (3).

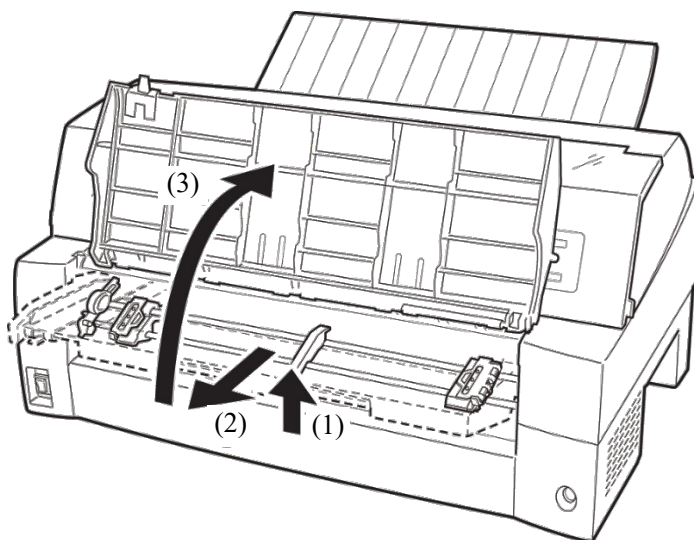

2 Cierre la tapa de insonorización.

Descienda la tapa de insonorización tal y como se indica en la siguiente imagen (1), a continuación presione (2) y cierre la tapa (3).

Todas las condiciones de configuración se muestran a continuación. Asegúrese de que el extremo superior de la tapa de insonorización esté acoplado en la guía de entrada de la impresora y que la guía de entrada de la tapa de insonorización esté introducida en la ranura de la tapa.

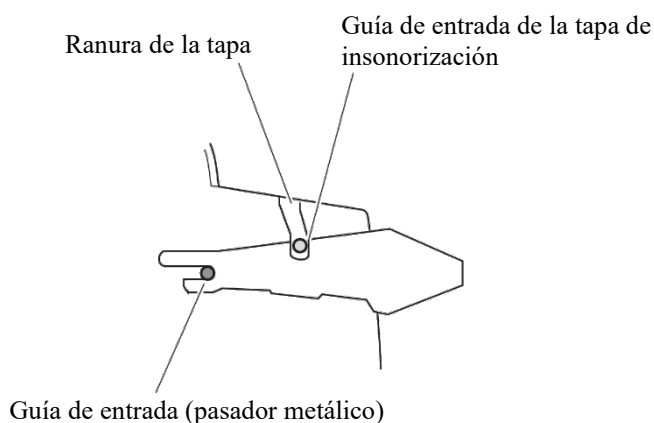
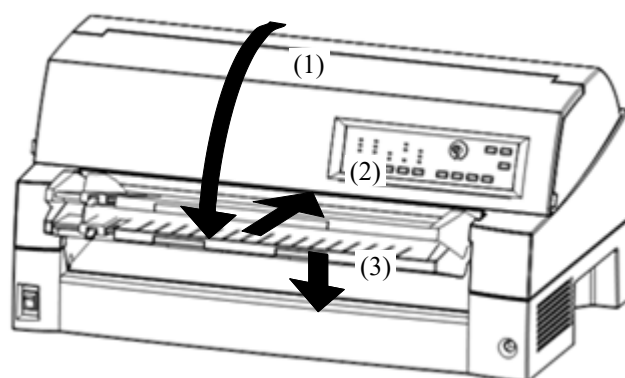

NOTA

No aplique fuerza excesiva mientras maneja la tapa de insonorización. Podría causar daños. Además, no deje la tapa de insonorización sin completar su configuración. Si pone en marcha la impresora sin completar los ajustes de la tapa de insonorización podría causar atascos de papel.

Instalación del cartucho de cinta

 <p>(CALIENTE)</p>	<p>PRECAUCIÓN <CALIENTE></p> <p>El cabezal de impresión y la estructura de metal se calientan durante la impresión o inmediatamente después de la misma. No los toque hasta que se enfrien.</p>
---	--

1. Prepare la impresora para instalar el cartucho de cinta.
Asegúrese de haber retirado la cartulina que protege el cabezal de impresión y que se utiliza para el desplazamiento y después encienda la impresora con la tapa superior cerrada. Asegúrese de que el cabezal de impresión se desplace y se detenga en la posición de cambio de la cinta.

NOTA

Si enciende la impresora con la tapa superior abierta, el cabezal de impresión no se desplaza. Encienda la impresora con la tapa superior cerrada.

2. Apague la impresora.
Asegúrese de que el interruptor de alimentación se encuentre en la posición “O”.
3. Abra la tapa delantera de la impresora. Deslice el carro del cabezal de impresión para que su centro esté en la posición de cambio de cartucho (designada la marca triangular en la parte delantera de la tapa superior).

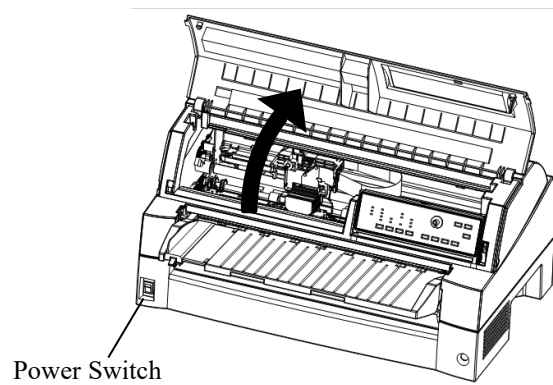

Preparación para instalar la cinta

4. Extraiga el cartucho de cinta de su paquete.
Gire el mando de alimentación de la cinta en el sentido de las agujas del reloj para asegurarse de que se alimenta correctamente.

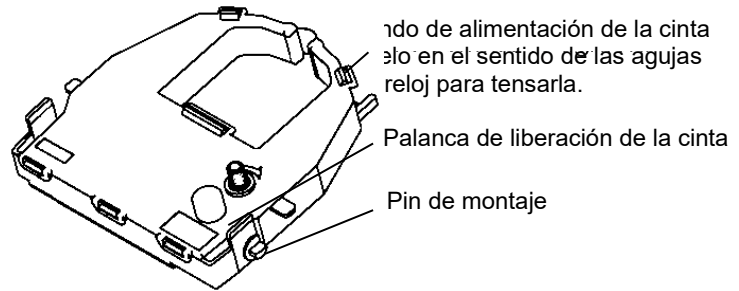

Preparación del cartucho de cinta

5. Localice las dos palancas de bloqueo de cinta a ambos lados del cartucho. Cada una tiene un pin de montaje lateral. Sitúe los pines en el soporte de la cinta de modo que ésta quede entre el cabezal de impresión y la guía de impresión de plástico.

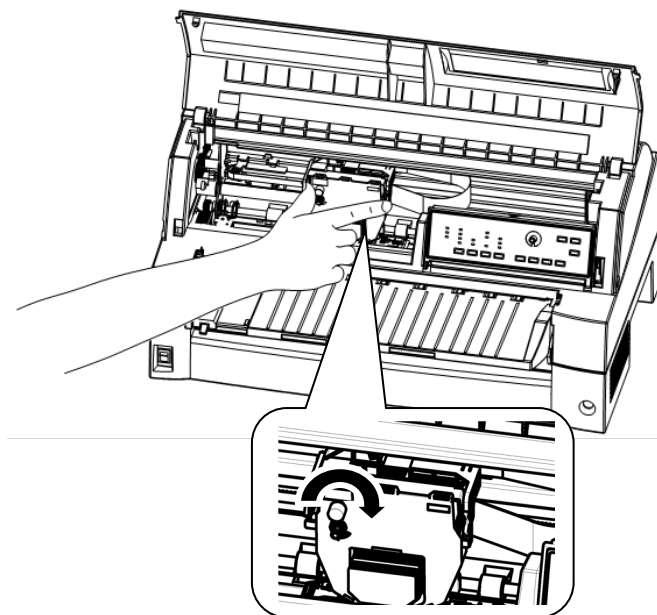

Instalación del cartucho de cinta

6. Presione las palancas de bloqueo de la cinta hacia dentro hasta que los pines de montaje encajen en los orificios de los soportes de la cinta. Tire suavemente del cartucho para verificar que los pines encajan perfectamente en los orificios.
7. Gire el mando de alimentación de la cinta en el sentido de las agujas del reloj para tensar la cinta.
8. Cierre la tapa delantera.

NOTA

Se recomienda el uso de cartuchos de cinta Fujitsu. No utilice otros cartuchos porque pueden provocar problemas de uso o dañar el cabezal de impresión.

Selección de la posición de la unidad de tracción

NOTA

Esta impresora utiliza un tractor desmontable que puede utilizarse tanto en la parte delantera como trasera de la impresora. Puede colocar el tractor tanto en la parte delantera como trasera de la impresora, de acuerdo con las condiciones de instalación o funcionamiento. La impresora se suministra con el tractor colocado en la parte delantera. Puede desmontarlo de la parte delantera y después colocarlo en la parte trasera, en caso de que sea necesario.

Consulte “SELECCIÓN DEL RECORRIDO DEL PAPEL” en el Capítulo 3.

Instalación y extracción de la unidad de tracción

Unidad de tracción en la parte frontal

[Extracción de la unidad de tracción]

Levante el soporte de hojas sueltas. Mientras presiona las palancas de bloqueo de la estructura del tractor ubicadas en los laterales de la unidad de tracción, levante dicha unidad para retirarla.

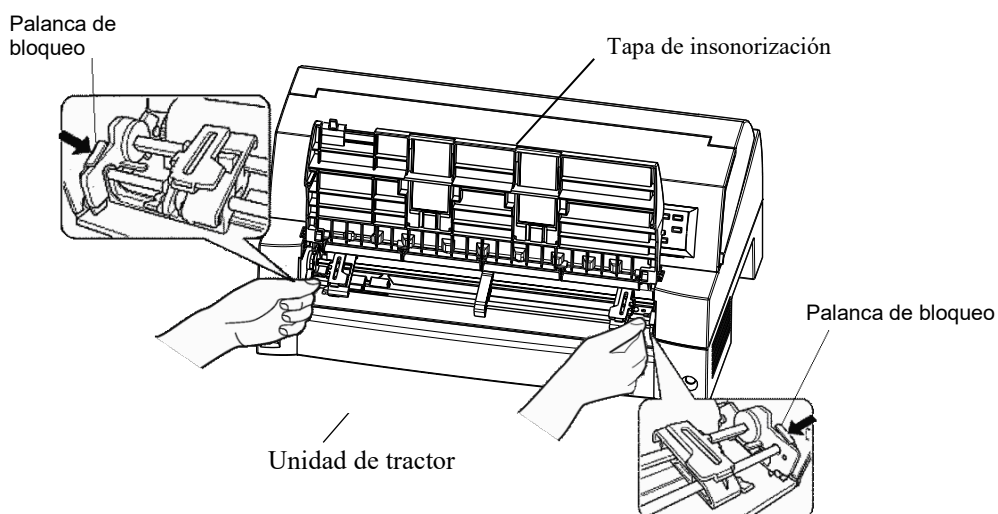

[Instalación de la unidad de tracción]

- 1) Coloque las ranuras en forma de U en ambos laterales de la unidad de tracción sobre las guías de entrada de la impresora. (Para fijar la unidad de tracción en posición, alinéela con la ranura de la guía de entrada izquierda. La guía de entrada derecha no tiene ranuras).
- 2) Empuje hacia abajo el eje ubicado en la parte frontal de la unidad de tracción hasta que se haya bloqueado (debe escuchar un 'clic'). (Mientras empuja el eje hacia abajo, no presione las palancas de bloqueo)

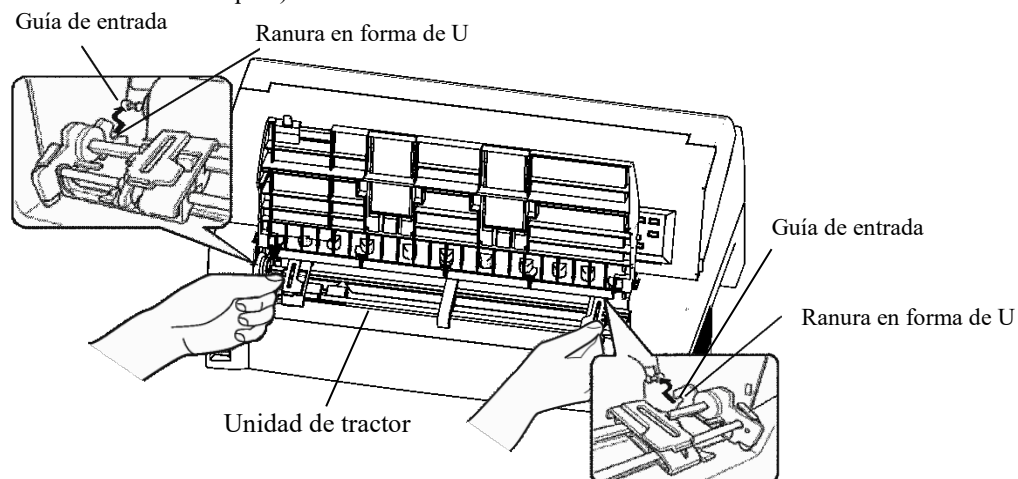

- 3) Verifique que los ganchos en ambos laterales de la unidad de tracción estén bien enganchados en la guía de entrada 2, tal como se muestra en la siguiente figura.

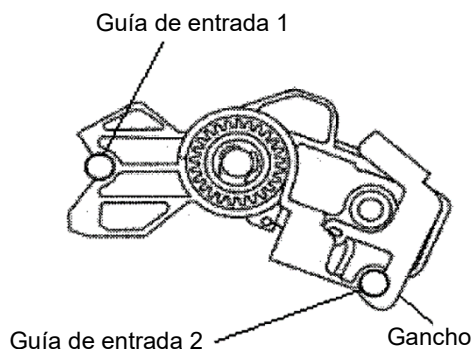

Unidad del tractor en la parte trasera

[Extracción de la unidad de tracción]

Mientras presiona las palancas de bloqueo de la estructura del tractor ubicadas en los laterales de la unidad de tracción, levante dicha unidad para retirarla.

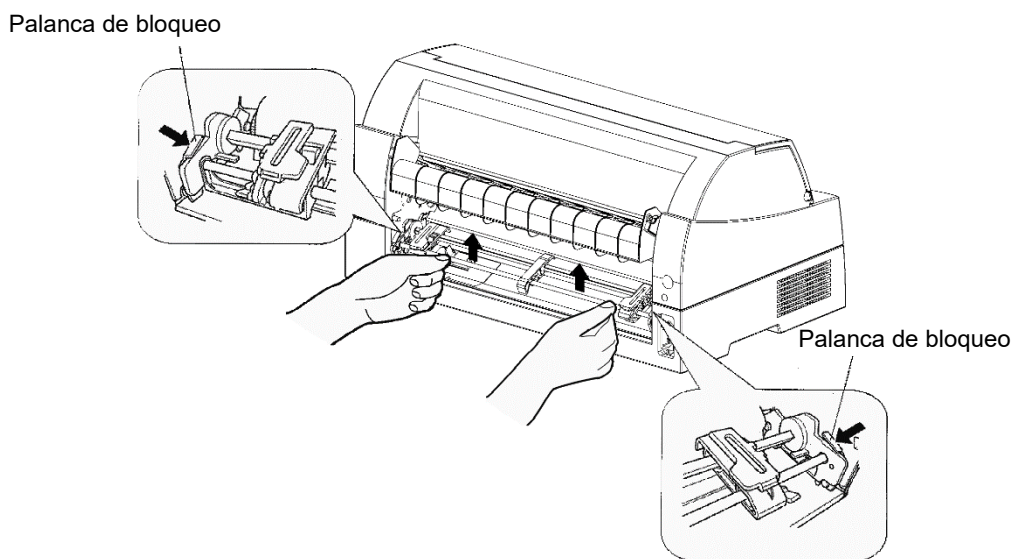

[Instalación de la unidad de tracción]

- 1) Coloque las ranuras en forma de U en ambos laterales de la unidad de tracción sobre las guías de entrada de la impresora. (Para fijar la unidad de tracción en posición, alinéela con la ranura de la guía de entrada izquierda. La guía de entrada derecha no tiene ranuras).
- 2) Empuje hacia abajo el eje ubicado en la parte frontal de la unidad de tracción hasta que se haya bloqueado (debe escuchar un 'clic'). (Mientras empuja el eje hacia abajo, no presione las palancas de bloqueo)

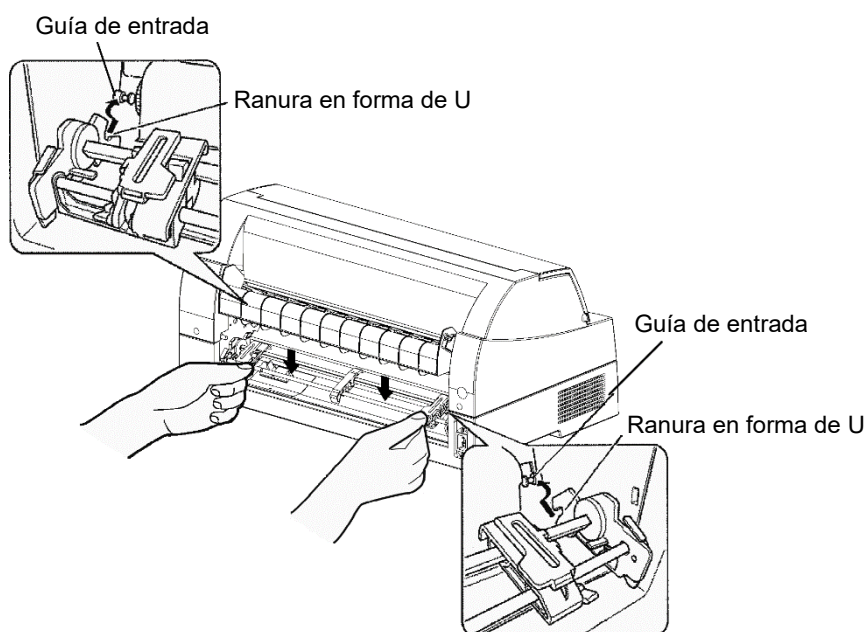

- 3) Verifique que los ganchos en ambos laterales de la unidad de tracción estén bien enganchados en la guía de entrada 2, tal como se muestra en la siguiente figura.

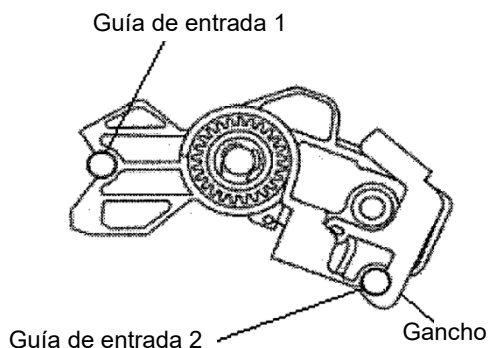

**FAMILIARIZACIÓN
CON LA
IMPRESORA**

Ahora que la impresora ya está montada, tómese unos minutos para familiarizarse con los componentes principales de la misma.

Si observa la impresora desde el extremo derecho de la parte frontal y el extremo izquierdo de la parte trasera, podrá ver los componentes de la impresora que aparecen en la figura que se muestra a continuación.

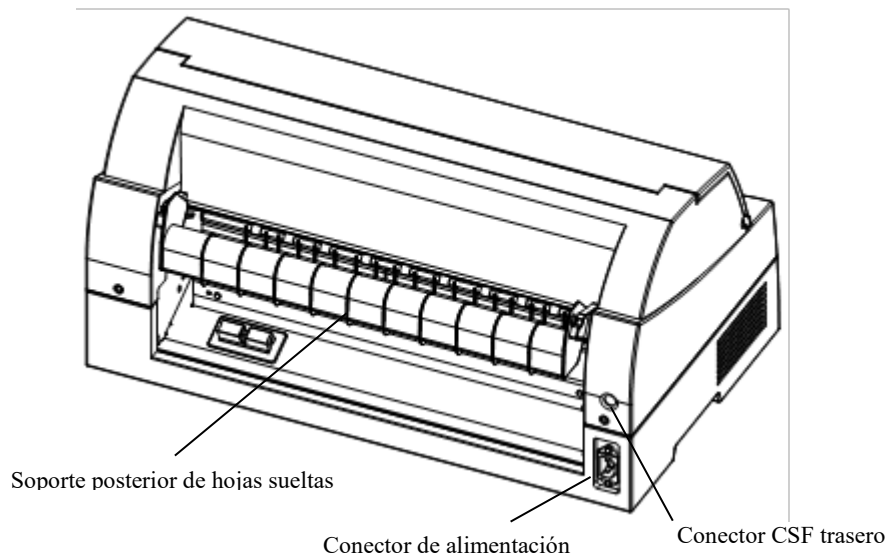
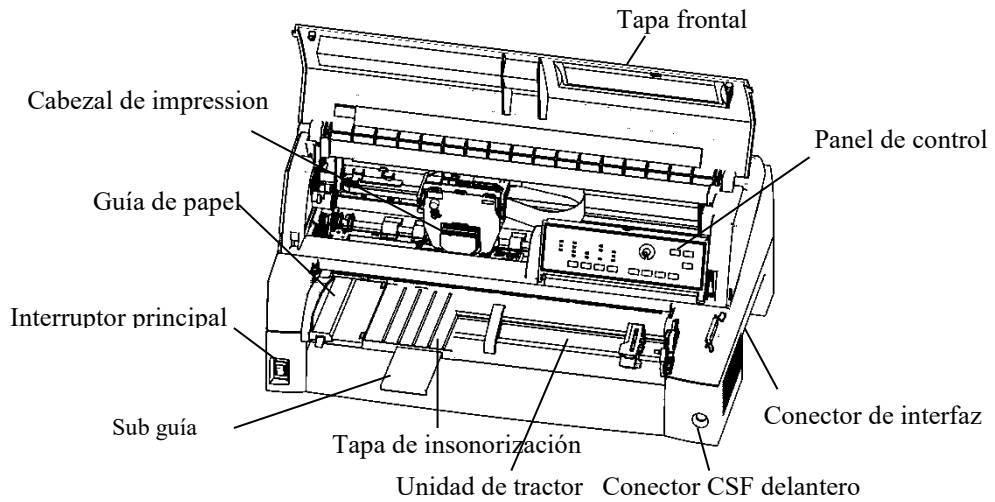

Componentes de la impresora

En el panel de control de la impresora se encuentran los botones y los indicadores utilizados para cargar y alimentar el papel (consulte el Capítulo 3) y para seleccionar las características de impresión (consulte el Capítulo 4). El panel de control también le permitirá cambiar los valores opcionales de la impresora (consulte el Capítulo 5).

Explicación de los símbolos de la impresora

• Interruptor de alimentación

Activa (condición de impresión)/desactiva (condición de no impresión) la impresora.

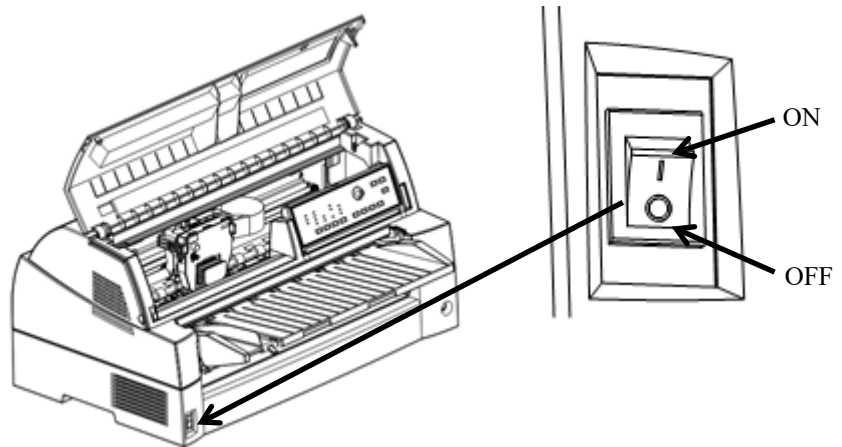

• Cabezal de impresión

El cabezal de impresión se calienta excesivamente durante el funcionamiento de la impresora y permanece en dicho estado inmediatamente después de su uso. No toque estas piezas hasta que se hayan enfriado.

De lo contrario, podría sufrir quemaduras o lesiones personales.

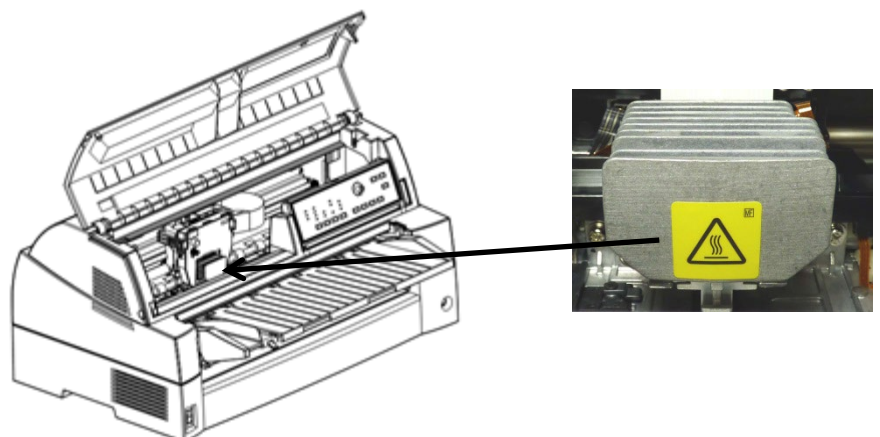

 Motor espaciador

El motor espaciador se calienta excesivamente durante el funcionamiento de la impresora y permanece en dicho estado inmediatamente después de su uso. Ne pas toucher ces pièces jusqu'à ce que suffisamment de temps soit passé pour leur permettre de refroidir.

De lo contrario, podría sufrir quemaduras o lesiones personales.

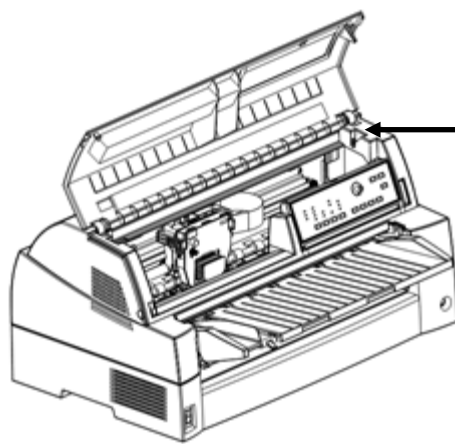

CONEXIÓN DEL CABLE DE ALIMENTACIÓN

Antes de enchufar la impresora, haga lo siguiente:

- ✓ Asegúrese de que el interruptor principal está apagado. El lado con la marca “O” debe estar bajado.
- ✓ Asegúrese de que el enchufe de la red está debidamente conectado a tierra.
- ✓ Utilice el cable de alimentación suministrado con la impresora.

Conexión del cable de alimentación:

1. Enchufe un extremo del cable en el conector que se encuentra en la parte posterior de la impresora.
2. Conecte el otro extremo del cable de alimentación a la toma de corriente. Sujete el enchufe de alimentación y conéctelo a la toma de corriente.

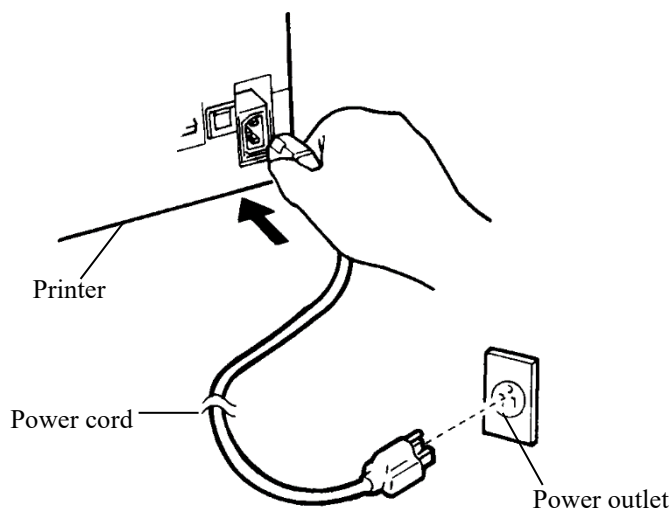

Conexión del cable de alimentación

3. Asegúrese de que el cable está correctamente enchufado.
4. Encienda el interruptor principal presionando sobre el lado con la marca “I”. Al cabo de unos instantes, se iluminará el indicador POWER del panel de control de la impresora, el cabezal se desplazará a la posición de origen y se iluminará el indicador ONLINE (verde).

Advertencia

Conecte utilizando un cable de alimentación con conexión a tierra y una toma de corriente con conexión a tierra.

NOTA

Si no carga papel, la impresora pitará y el indicador PAPER OUT aparecerá iluminado y el indicador ONLINE apagado.

PROCEDIMIENTO DE PRUEBA DE LA IMPRESORA (OFFLINE)

Una vez llegado a este punto, ya puede cargar papel y realizar el autotest de la impresora. Esta prueba permite comprobar el comportamiento de la impresora y la calidad de impresión antes de conectarla al ordenador. Para ello puede utilizar hojas sueltas o papel continuo (véase el Capítulo 3). En este apartado se describe el procedimiento utilizando hojas sueltas.

Carga de papel para el autotest

Al realizar esta prueba utilice papel de anchura superior a 215,9 mm y sitúe la guía izquierda lo más a la derecha posible para evitar que la impresión salga defectuosa. Puede utilizar papel normal tamaño carta o A4 colocado a lo largo (vertical). Tire la subguía hacia afuera lo necesario para regular el tamaño del papel.

Antes de cargar el papel, compruebe que la impresora se encuentra conectada y proceda de la siguiente forma:

1. Pulse el botón PAPER PATH del panel de control y seleccione el modo de hojas sueltas (se enciende el indicador CUT SHEET).

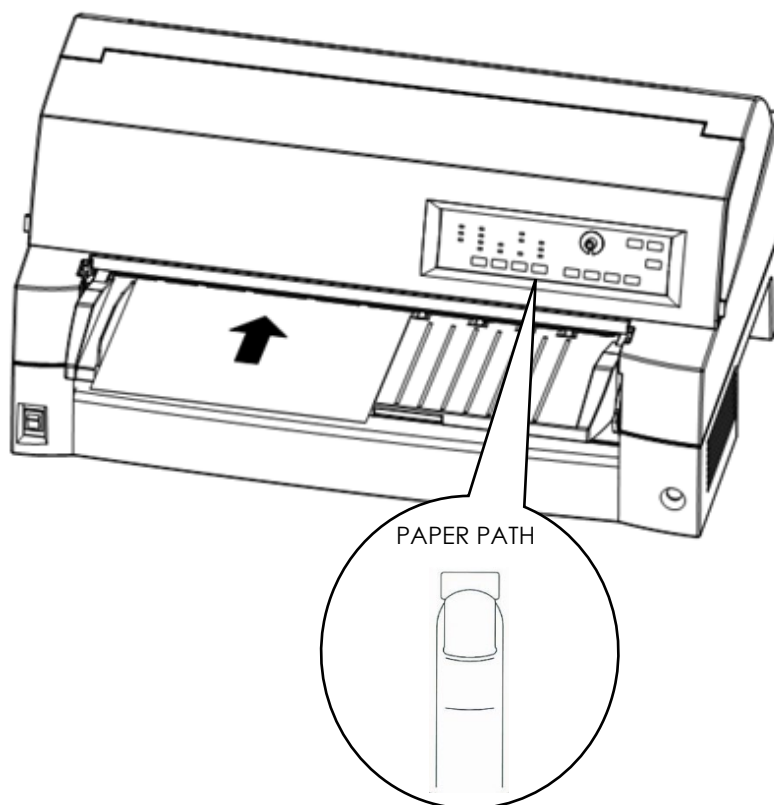

Carga de una hoja de papel

2. Coloque una hoja de papel (A4 o mayor) en la impresora, manteniéndola alineada con la guía izquierda del soporte. La hoja se alimenta automáticamente hasta la posición de inicio.

Impresión del autotest

La impresora contiene un programa de comprobación automática que imprime la versión del firmware, los nombres de las emulaciones residentes en la impresora y todos los caracteres disponibles en las emulaciones. El autotest se imprime a 80 caracteres por línea.

Compruebe que haya una hoja de papel cargada y realice el siguiente procedimiento:

1. Apague la impresora.
2. Manteniendo pulsado el botón LF/FF, encienda la impresora.

Mantenga pulsado el botón LF/FF hasta que la impresora dé un zumbido.

A continuación se iniciará la impresión.

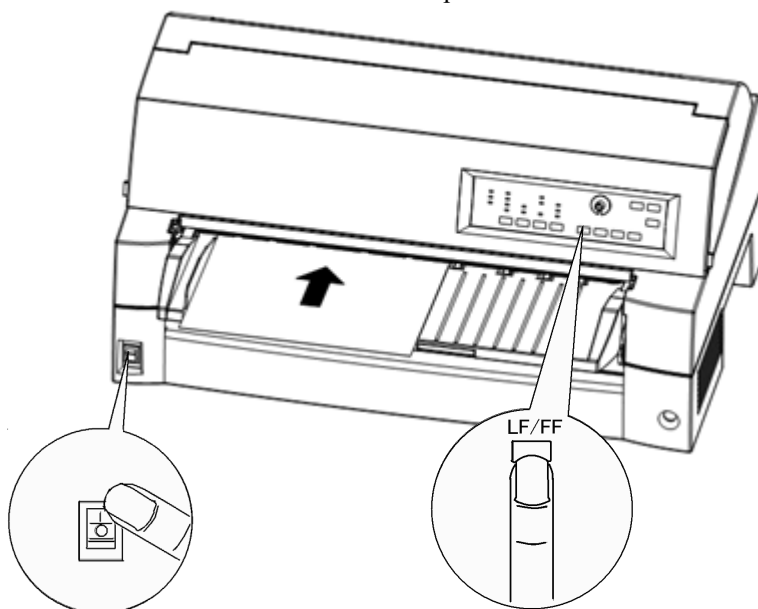

Inicio del autotest

3. Deje que repita la impresión de doce líneas o más. Para salir del modo de autotest, pulse el botón ONLINE. Tras ello, pulse LOAD para extraer la página de autotest.
4. Observe la hoja impresa. Deberá ser semejante a la que se muestra en la página siguiente.

Compruebe si la impresión es uniforme, sin que se observen zonas excesivamente claras, oscuras o emborronadas. Si la calidad de impresión es buena, pase directamente al punto 5. En caso contrario, trate de solucionar el problema de la siguiente forma:

- Compruebe si el cartucho está instalado correctamente.
- Cargue otra hoja de papel.
- Repita el procedimiento de autoverificación.

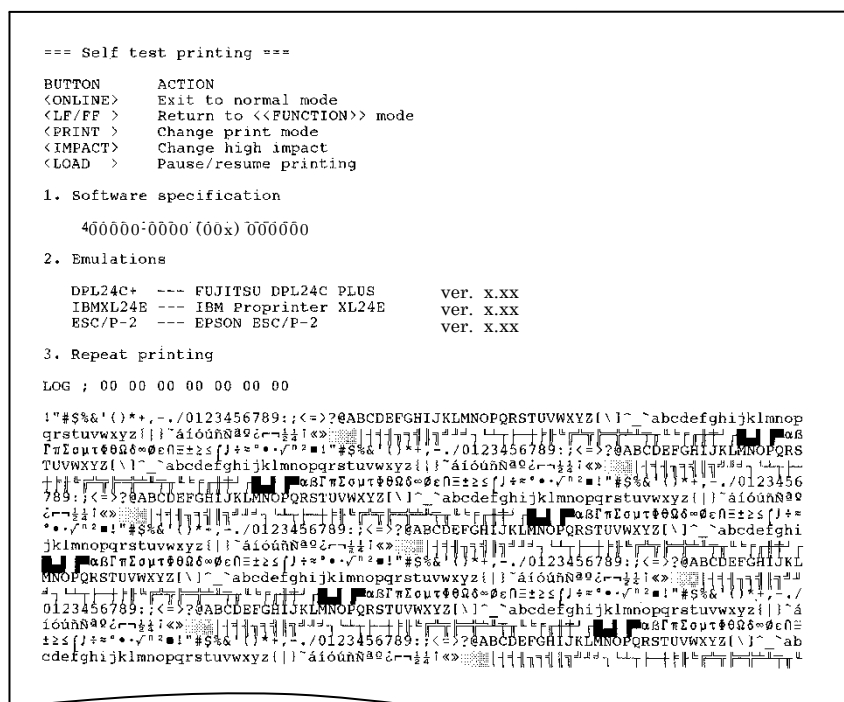

Ejemplo de página de autotest

- 5. Para salir del modo de autotest, pulse el botón ONLINE. La impresora volverá a situarse on-line.

NOTA

La impresora puede imprimir asimismo una “hoja de demostración” especial que muestra algunas de sus posibilidades. Para imprimir esta hoja de demostración:

1. Cargue una hoja del papel (A4 o mayor).
2. Apague la impresora.
3. Mientras pulsa el botón PRINT MODE, vuelva a activar la impresora.
Comenzará a imprimirse la hoja de demostración.
4. La impresión se detiene al imprimirse una hoja. Para detener o reanudar la impresión durante la demostración, pulse el botón ONLINE.
5. Para salir del modo de demostración, apague la impresora.

```

==== PRINTER FUNCTION SPECIFICATION ====

Printing technology: 24 wire dot matrix, Logic seeking
Resolution: Letter quality - 360 X 180 dots/inch
Draft quality - 120 X 180 dots/inch
High speed draft - 90 X 180 dots/inch

Standard command set: Fujitsu DPL24C PLUS Version 2.01
Resident emulations: Epson ESC/P2, IBM Proprinter XL24E
Character sets: IBM PC char.sets 1 and 2
IBM PS/2 char.sets (Codepage 437,850,851,
852,855,860,863,865,866)
ISO8859-1/ECMA 94
National character sets (USA,UK,German,
French,Italian,Spanish,Swedish,Finnish,
Norwegian,Danish 1 and 2,Hungarian 1 and 2,
Slovenia 1 and 2,Mazowia 1 and 2,PG-DHN,
Polish 1 and 2,Latin2 1 and 2,Latin P,
ISO-Latin,Kamenicky 1 and 2,Turkish 1 and 2,
ELOT927,ELOT928,Cyrillic,Lithuanian 1 and 2,
Mik,Macedonian,PG-MAC,ABG,ABY,DEC GR,Greek11,
HBR-DEC,HBR-OLD,ISO-Turkish,Korean and Legal,
Latin 9,RUSCII)
691 characters per font

Print functions: See below.

Fonts - <Bitmap> Courier 10, Pica 10, Prestige 12, Boldface PS
Compression 17, Correspondence 10, Draft 12, HI-Draft 12
OCR-B 10, OCR-A 10
<Scalable> Courier scalable Upright/Italic/Bold
Timeless PS Upright/Italic/Bold
Nimbus Sans PS Upright/Italic/Bold

Bold printing Shadow printing Italic printing Underline
Condensed superscript subscript

Double width Double height Double W & H

(The following functions are for the DPL24C PLUS only)

Underline TYPE 1 TYPE 2 TYPE 3 TYPE 4 TYPE 5 TYPE 6 Overline

Bar code print: Codabar,EAN8,EAN13, EAN example:
Code 3 of 9,
Industrial 2 of 5,
Interleaved 2 of 5,
Matrix 2 of 5,
UPC type A,Code 128

Scalable font + Screened outline:

SCALABLE

```

Hoja de demostración

CONEXION DE LA IMPRESORA AL ORDENADOR

Su impresora soporta una de las siguientes interfaces:

- Interfaz paralela Centronics + interfaz de serie RS-232C
- Interfaz paralela Centronics + interfaz USB (+LAN)

El conector de la interfaz paralelo posee dos abrazaderas de alambre y el de la interfaz serie cuenta con dos orificios roscados. Podrá adquirir cables para estos tipos de interfaz a distribuidores, fabricantes de cables y otros suministradores.

La tarjeta LAN es un accesorio instalable por el usuario. Para obtener más información, consulte el capítulo 8.

Para más información sobre las especificaciones de la interfaz véase el Apéndice D.

Selección del cable de interfaz paralelo

Para la interfaz paralelo utilice un cable que cumpla los requisitos siguientes:

- ✓ En el extremo que se conecta a la impresora utilice un conector Centronics macho blindado del tipo Amphenol DDK 57FE-30360 o equivalente. Para evitar interferencias por radiofrecuencias, la cubierta del conector debe conectarse al blindaje del cable.
- ✓ Por lo que respecta al extremo que se conecta al ordenador, la mayoría de ellos utilizan un conector DB-25P macho, aunque algunos utilizan un conector Centronics. Consulte el manual de su ordenador para determinar el tipo de conector que debe utilizar.
- ✓ La longitud del cable no debe ser superior a 3 metros (9,8 pies).

Selección del cable de interfaz serie

Para la interfaz serie utilice un cable que cumpla los requisitos siguientes:

- ✓ En el extremo que se conecta a la impresora utilice un conector macho de 25 patillas del tipo Canon DB-25P o equivalente.
- ✓ Consulte el manual de su ordenador o pregunte a su proveedor el tipo de conector que debe utilizar.
- ✓ El cable puede tener una longitud máxima de 15 metros (50 pies). Esta es la longitud necesaria para la mayor parte de las configuraciones de red y de impresoras compartidas.

Selección del Cable USB

- ✓ Cuando se utiliza la interfaz USB para conectar el ordenador principal, la interfaz paralela y de serie (opción agregada en fábrica) no pueden conectarse al mismo tiempo.
- ✓ La interfaz USB no garantiza todas las conexiones de los dispositivos soportados por USB.

Selección del Cable LAN

- ✓ Cuando la tarjeta LAN está instalada, la conexión simultánea con la interfaz USB no es posible. Si se conecta un cable USB, la interfaz LAN se desactiva.
- ✓ El cable LAN, cuando se utiliza en entornos 100BASE-TX, debe corresponder a la categoría 5 o superior.

Conexión del cable de interfaz

Para conectar el cable de interfaz:

1. Apague tanto la impresora como el ordenador.
2. Conecte el cable de interfaz al conector. No conecte simultáneamente más de un tipo de cable de interfaz a la impresora.

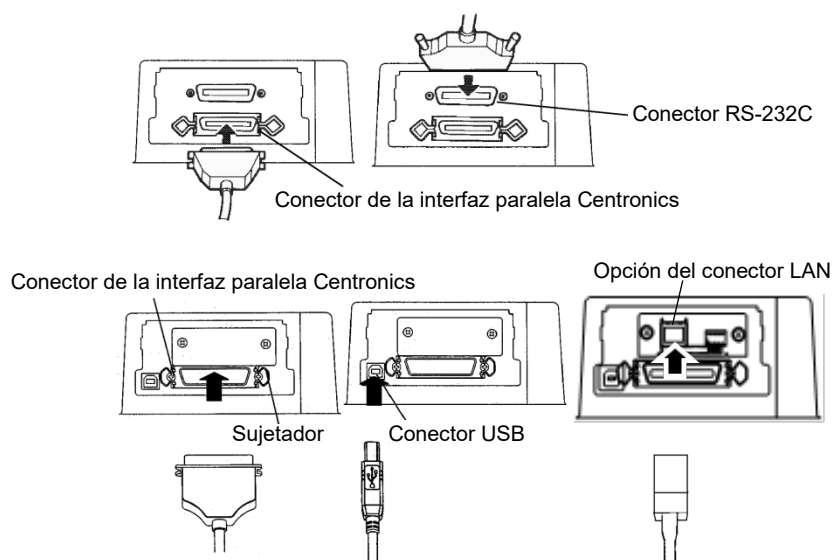

Conexión de la interfaz

NOTA

La interfaz LAN es opcional para el usuario.

Cuando instale una tarjeta LAN, retire los dos tornillos que ajustan la tapa y extraiga la tapa. Luego, inserte la tarjeta LAN y coloque nuevamente la tapa con los dos tornillos que habían sido previamente retirados. Para más detalles, Para obtener más información, consulte el capítulo 8.

3. Fije el cable. Para la interfaz paralelo, encaje las abrazaderas del conector de la impresora en las muescas del conector del cable. Para la interfaz serie apriete los tornillos del conector.
4. Enchufe el otro extremo del cable en el ordenador. Tire suavemente del cable para comprobar si se encuentra debidamente sujeto.

SELECCION DE UN MODO DE EMULACION

Antes de imprimir mediante software compruebe si ha seleccionado el modo de emulación correcto en la impresora. En este apartado se explican los distintos modos de emulación y cómo se seleccionan.

Para usuarios con experiencia:

El ajuste predeterminado de la impresora es la emulación Fujitsu DPL24C PLUS. Si es ésta la emulación que precisa, puede pasar por alto este apartado.

Por emulación se entiende un conjunto de comandos que el software utilice para comunicarse con la impresora. Existen diferentes emulaciones disponibles para las impresoras. Esta impresora cuenta con tres modos de emulación residentes.

- Fujitsu DPL24C PLUS (para impresoras Fujitsu de la serie DL).
- IBM Proprinter XL24E.
- Epson ESC/P2

Los modos de emulación residentes se almacenan en la memoria permanente de la impresora.

A continuación le ofrecemos algunos consejos para ayudarle a determinar el tipo de emulación que debe seleccionar:

- ✓ Determine los modos de emulación que admite el software de aplicación que utiliza consultando la documentación del mismo. Como la mayoría de los programas admiten esta impresora, le aconsejamos que empiece por ejecutar un programa utilizando el modo de emulación por omisión (DPL24C PLUS). Realice esta prueba aun cuando no esté seguro del modo de emulación que debe seleccionar. Para más información sobre la comunicación entre la impresora y el software consulte el Capítulo 5.

- ✓ Si utiliza varios programas de aplicación, determine qué modo de emulación admite el programa que utiliza con mayor frecuencia y selecciónelo en la impresora.
- ✓ Si el programa admite varios modos de emulación seleccione el modo DPLC24C PLUS si es posible, ya que es el que mayores posibilidades ofrece.
- ✓ Si desea utilizar un modo de emulación que no admite el software de aplicación que utiliza, póngase en contacto con el fabricante del software o con el proveedor o importador de la impresora y solicite asesoramiento. De este modo quizá pueda obtener un controlador de impresora que no se suministra normalmente con el paquete de software.

Para seleccionar un modo de emulación proceda de la siguiente forma (LED)

:

1. Encienda la impresora y cargue una hoja de papel.

Si sólo piensa modificar un parámetro de la impresora, el modo de emulación, por ejemplo, puede utilizar una hoja suelta. Si desea modificar varios parámetros, como se indica en el Capítulo 5, deberá cargar papel continuo. Para más información sobre la carga de papel, véase el Capítulo 3.

2. Entre en el modo de configuración (LED).

Pulse el botón ONLINE para situar la impresora fuera de línea. A continuación, pulse el botón SETUP hasta que la impresora emita un pitido.

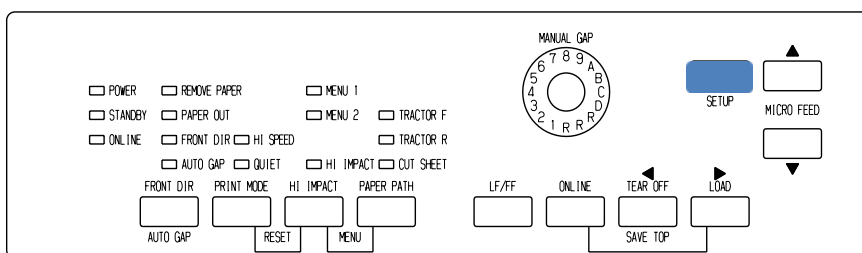

Al entrar la impresora en el modo de configuración fuera de línea se imprime la información siguiente.

NOTA

En el caso de que haya un panel de control tipo LCD. Consulte el Capítulo 5.

```

*** OFFLINE SETUP MODE ***

- The left end of the head guide indicates the option to be selected.
- The selected option is underlined.
- "SAVE&END" function must be selected to exit setup mode.
- Following list shows how buttons function in setup mode:

BUTTON | ACTION on <<FUNCTION>> menu | ACTION on <ITEM> menu
-----|-----|-----
ONLINE |Reprint <<FUNCTION>> menu |Select option & return to <<FUNCTION>> menu
MICRO↓ |Select function |Select option & print next item
MICRO↑ |Select function |Select option & print previous item
LOAD |Move cursor to the right |Move cursor right to the next option
TEAROFF|Move cursor to the left |Move cursor left to the previous option

Menú <<FUNCTION>>
Función

<<FUNCTION>>
SAVE&END MENU MENUZ HARDWRE ADJUST CONFIG GAP-ADJ DEFAULT LIST SELF-TEST
HEX-DUMP V-ALWNT INITIAL

<EMULATE> <u>MPL74</u> XL24E ESC/P2

<FONT >
<u>COUR 10</u> PRST612 COMPRSD BOLDICE PICA 10 CORRESP OCR-B OCR-A COUR-N COUR-B
COUR-1 N.SAN-N N.SAN-B N.SAN-I TIMLS-N TIMLS-B TIMLS-I DOWWLD0 DOWWLD1

<QUALITY> <u>LETTER</u> REPORT DRAFT HI-DRFT

<PITCH >
2,5CPI 3 CPI 5 CPI 6 CPI <u>10 CPI</u> 12 CPI 15 CPI 17 CPI 18 CPI 20 CPI
PROP SP

<LINE SP>
1 LPI 2 LPI 3 LPI 4 LPI 5 LPI <u>6 LPI</u> 7 LPI 8 LPI

<CHAR-W > <u>NORMAL</u> 2 TIMES 4 TIMES
<CHAR-H > <u>NORMAL</u> 2 TIMES 4 TIMES
<ATTRIB > <u>NONE</u> ITALICS CONDONS SHADOW BOLD

<PAGE LG>
11,0 IN 11,6 IN 12,0 IN 14,0 IN 18,0 IN 3,0 IN 3,5 IN 4,0 IN 5,0 IN 5,5 IN
6,0 IN 7,0 IN 8,0 IN 8,5 IN LINE

<LET-END>
1 COLM 2 COLM 3 COLM 4 COLM 5 COLM 6 COLM 7 COLM 8 COLM 9 COLM 10 COLM
11 COLM 12 COLM 13 COLM 14 COLM 15 COLM 16 COLM 17 COLM 18 COLM 19 COLM 20 COLM
21 COLM 22 COLM 23 COLM 24 COLM 25 COLM 26 COLM 27 COLM 28 COLM 29 COLM 30 COLM
31 COLM 32 COLM 33 COLM 34 COLM 35 COLM 36 COLM 37 COLM 38 COLM 39 COLM 40 COLM
41 COLM

<TOP-MRG>
1 LINE 2 LINE 3 LINE 4 LINE 5 LINE 6 LINE 7 LINE 8 LINE 9 LINE 10 LINE

<LANGUGE>
USA UK GERMAN FRENCH ITALIAN SPANISH SWEDISH DANISH1 PAGE437 PAGE850
PAGE860 PAGE863 PAGE865 ECMA94 DANISH2 FINNISH NORWESH ISO8859 PG852 #GB52-1
    
```

Impresión inicial en modo de configuración

Asegúrese de que en la parte inferior de la hoja se imprime el menú <<FUNCTION>>.

3. Seleccione la función MENU1 (LED).

Localice el cursor en el extremo izquierdo de la guía de impresión de aluminio. Inicialmente, este cursor debe encontrarse situado en la opción SAVE & END, al comienzo del menú <<FUNCTION>>. Pulse el botón LOAD varias veces para colocar el cursor en la opción MENU1, como muestra la figura siguiente:

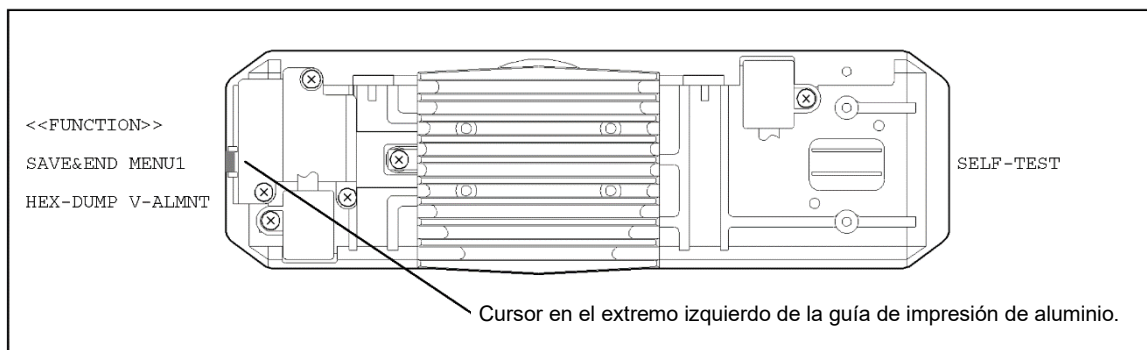

Pulse ▼ MICRO FEED para seleccionar MENU1 e imprimir las opciones de <EMULATE>.



El modo de emulación seleccionado aparece subrayado. En el ejemplo de la figura anterior se encuentra seleccionado el modo Fujitsu DPL24C PLUS.

4. Seleccione un modo de emulación (LED)

Pulse el botón LOAD varias veces para colocar el cursor en el modo de emulación que desee. Pulse el botón ▼ MICRO FEED para seleccionar el modo de emulación e imprimir la siguiente opción del MENU1.

5. Salga de MENU1 (LED).

Pulse el botón ONLINE para abandonar la función MENU1 e imprimir de nuevo el menú <<FUNCTION>>.

6. Salga del modo de configuración y almacene el modo de emulación (LED).

Para salir del modo de configuración y almacenar el nuevo modo de emulación seleccionado, compruebe que el cursor se encuentra situado en SAVE & END y, a continuación, pulse el botón ▼ MICRO FEED. La impresora seleccionará la función SAVE & END se situará nuevamente en línea.

Para modificar otros parámetros de la impresora utilizando el modo de configuración de la misma, consulte el Capítulo 5.

IMPRESION DE UNA PAGINA DE EJEMPLO (ONLINE)

Una vez que haya realizado el autotest y haya comprobado que la impresora funciona correctamente, haya una impresión de prueba utilizando sus paquetes de software para comprobar si se halla correctamente conectada al ordenador.

Si utiliza una interfaz paralelo, los caracteres se imprimirán normalmente de forma correcta. Quizá deba ajustar el formato de página o algunas de las características de la impresión mediante el software o utilizando el modo de configuración de la impresora. Sin embargo, si utiliza una interfaz serie es posible que la impresora no funcione en absoluto o que imprima una sucesión de caracteres "?", lo cual significa que los valores asignados a los parámetros de serie de la impresora no coinciden con los del ordenador o los del software. Antes de modificar estos valores, utilice el procedimiento siguiente para imprimir utilizando los valores seleccionados de fábrica.

Para comprobar el estado de la comunicación entre la impresora y el ordenador proceda de la siguiente forma:

1. Cargue una hoja de papel.
2. Compruebe que la impresora se encuentre en línea. En tal caso, el indicador ONLINE se hallará iluminado en color verde. De no ser así, pulse el botón ONLINE.
3. Realice una prueba de impresión utilizando un programa de tratamiento de textos, un lenguaje de programación u otro programa.
4. Si el formato de página o cualquier otra característica e impresión fuera incorrecto, realice los cambios necesarios utilizando los menús de selección de impresora del software o el modo de configuración de la propia impresora, como se describe en el Capítulo 5.

Si la impresora no imprime nada en absoluto o imprime caracteres erróneos, proceda de la siguiente forma:

- Compruebe si el cable de interfaz está debidamente conectado.
- Compruebe si el modo de emulación seleccionado en el software es el mismo que ha seleccionado en la impresora.
- Si utiliza una interfaz serie, compruebe si los valores de configuración de interfaz serie de la impresora coinciden con los asignados en el ordenador. Los ajustes predeterminados de la impresora son 8 bits de datos, sin paridad, 1 bit de parada, 9600 baudios y protocolo XON/XOFF.

Puede modificar los valores asignados en la impresora o en el ordenador. Para cambiar los valores en la impresora, consulte el Capítulo 5. Para cambiar los valores en el ordenador utilice los menús de selección del software o los comandos adecuados del sistema operativo del ordenador.

A continuación encontrará un ejemplo en el que se utiliza el sistema operativo MS-DOS:

Uso de MS-DOS para especificar los parámetros de la interfaz serie

Para los PC de IBM o dispositivos compatibles, use los siguientes comandos MS-DOS MODE para ajustar la configuración serial del ordenador de modo que coincida con los ajustes predeterminados de la impresora:

```
MODE COM1:9600,N,8,1,P  
MODE LPT1:= COM1
```

Para que estos valores se activen cada vez que encienda el ordenador, incluya estos comandos en el fichero AUTOEXEC.BAT. Asegúrese de que el fichero MODE.COM se encuentre en el directorio raíz.

Si aun así la impresora sigue sin funcionar, consulte a su distribuidor o a alguna persona con experiencia en comunicaciones con interfaz serie.

- Si ocurre un error cuando imprime en Windows, imprimir nuevamente la página sólo dará como resultado caracteres indescifrables. Para evitar este problema, ejecute reset desde el panel de control o apague la impresora, luego vuelva a imprimir.

De este modo se completa el procedimiento de configuración y comprobación de la impresora. Si desea familiarizarse con las operaciones normales de cada día, como la carga de papel, la selección de características de impresión o el procedimiento de impresión, consulte los capítulos 3 y 4.

INSTALACIÓN DEL CONTROLADOR DE LA IMPRESORA

Es necesario un controlador de impresora para utilizarla en un entorno Windows. Controladores de impresión especiales se proporcionan con la impresora DL7400Pro.

Para más información sobre cómo instalar los controladores de la impresora, consulte `INSTALLGUIDE_(LANG).PDF` o `Readme.txt` del controlador de la impresora a instalar.

- Estos controladores de impresora corren con la emulación DLP24C+. Asegúrese de especificar emulación DLP24C+ para el modo impresora.
- El controlador de impresora DL7400Pro es un controlador de impresora para impresión monocromática.

El resultado de la impresión de datos a color puede diferir de su vista previa o del resultado de impresión de datos en blanco y negro.

UTILIZACIÓN DEL PAPEL

En este capítulo se explica cómo utiliza el papel esta impresora.

Se explican los siguientes puntos:

- Selección de papel.
- Resumen de las operaciones que se realizan con el papel.
- Ajuste del grosor de papel.
- Utilización de hojas sueltas.
- Utilización de papel continuo mediante carga frontal y carga trasera.
- Avance y posicionamiento del papel.
- Selección del tipo de papel.

Al final del capítulo encontrará algunos consejos sobre el manejo del papel. Si utiliza papel multicopia, sobres o etiquetas, lea dicha sección.

SELECCIÓN DE PAPEL

Esta impresora puede trabajar con hojas sueltas o con papel continuo. Entre las hojas sueltas se incluyen los sobres y las hojas multicopia. En el papel continuo se incluyen las etiquetas y el papel continuo multicopia, siempre que se utilicen los tractores de papel.

Para obtener mejores resultados, utilice papel que cumpla las especificaciones que se indican en la tabla siguiente. Para mayor información, consulte el Apéndice B. Si las especificaciones del papel que va a utilizar no son suficientemente claras, haga pruebas con él y consulte a su proveedor.

Longitud	Hojas sueltas: de 70a 420 mm (de 2,76 a 16,5 pulg.) Papel continuo: 102 mm (4 pulg.) o más
Peso	Hojas sueltas: de 55 a 420 mm (de 2,16 a 16,5 pulg.) Papel continuo: de 102 a 420 mm (de 4 a 16,5 pulg.)
Grosor	0,57 mm (0,022 pulg.) como máximo de grosor total.
Copias	De 1 a 8 copias (Soporte de papel/Tractor frontal/ trasero) 1 a 5 copias (Alimentador de hojas sueltas)

Nota:

Para usar hojas sueltas que excedan los 297 mm de largo, es necesario el apilador grande opcional.

RESUMEN DE LAS OPERACIONES QUE SE REALIZAN CON EL PAPEL

La impresora dispone de los siguientes botones para manejar papel:

- Los botones LF/FF, TEAR OFF, PAPER PATH, ▲MICRO FEED, ▼MICRO FEED y LOAD del panel de control

Observe la localización de dichos botones en la figura siguiente:

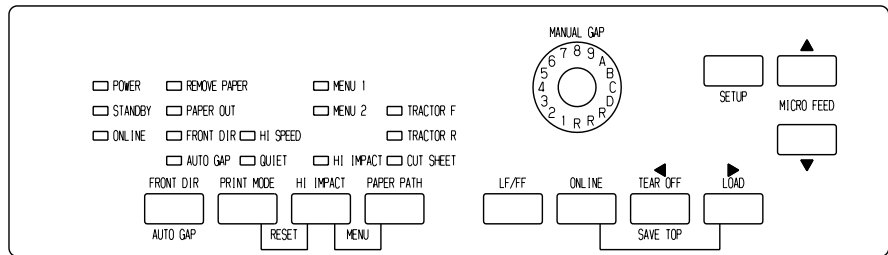

Panel de control tipo LED

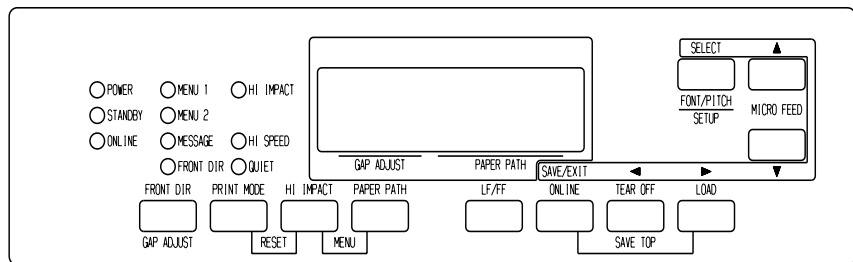

Panel de control tipo LCD

Botones de la impresora

La tabla 3.1 resume la utilización de los botones para manejar el papel. Si desea una información más detallada, consulte los restantes apartados de este capítulo.

NOTA

Para cargar y hacer avanzar el papel, la impresora debe hallarse:

- On-line pero sin recibir ni imprimir datos.
- Off-line pero no en modo de configuración.

Para realizar un microavance del papel, la impresora debe hallarse:

- On-line pero sin recibir ni imprimir datos.
- Off-line pero no en modo de configuración.

Tabla 3.1 Botones de manejo del papel

Botón /Dial	Función	Acción
ONLINE	Cambio del modo de impresión Detención/ reanudación de la impresión	Pulse ONLINE para colocar la impresora on-line o off-line. Pulse ONLINE para detener o reanudar la impresión.
LOAD	Carga/descarga del papel Almacenamiento de la posición de carga	Pulse LOAD para cargar papel o hacer retroceder el papel continuo a la "posición de aparcamiento". Pulse LOAD y ONLINE simultáneamente para almacenar de forma permanente la posición de carga ajustada mediante microavance, inmediatamente después de cargar el papel.
LF/FF	Avance de página Avance de línea	Pulse LF/FF y manténgalo pulsado para ejecutar un avance de página. La impresora alimentará el papel continuo avanzando una página y expulsará las hojas sueltas. Single sheets are ejected. Pulse LF/FF durante tres segundos para que el papel avance una línea.
TEAR OFF	Avance de papeles para desgarre	Pulse TEAR OFF para avanzar la perforación de papeles hacia el extremo de desgarre . Corte el papel y a continuación pulse cualquier botón para que retroceda el papel restante.
PAPER PATH	Selección del recorrido del papel	Pulse PAPER PATH para seleccionar el recorrido del papel: tractor frontal de arrastre, tractor posterior, alimentador de hojas sueltas.
HI IMPACT	Configurar/reconfigurar el modo HI IMPACT	Pulse HI IMPACT para configurar o reiniciar el modo de alto impacto.

Tabla 3.1 Botones de manejo del papel (Cont.)

Botón /Dial	Función	Acción
(LED) FRONT DIR/AUTO GAP (LCD) FRONT DIR/GAP ADJUST	Selección del tipo de expulsión de hojas sueltas	(LED) Pulse FRONT DIR/AUTO GAP en offline para seleccionar una dirección de expulsión de las hojas sueltas. (LCD) Pulse FRONT DIR/GAP ADJUST en offline para seleccionar una dirección de expulsión de las hojas sueltas. <ul style="list-style-type: none"> • Expulsión frontal – El indicador FRONT se ilumina. Parpadea cuando el papel es expulsado al soporte de papel solicitando al usuario que extraiga el papel. • Expulsión posterior – FRONT no está iluminado. El parámetro que se almacena en el modo de configuración se convierte en el nuevo valor por defecto, que se activa siempre que se enciende la impresora.
▲ MICRO ▼ MICRO	Microavance	Pulse ▲MICRO/▼MICRO para alimentar el papel 1/180 de pulgada en la dirección de la flecha.
(LED) GROSOR AUTOMÁTICO	Seleccionar el modo de control del grosor del papel	Seleccionar el modo de control del grosor del papel. GROSOR AUTOMÁTICO — el indicador AUTO GAP se ilumina. Grosor manual — el indicador AUTO GAP no se ilumina. El indicador de Grosor manual está activado.
(LED) INDICADOR DE GROSOR MANUAL	Seleccionar el papel Grosor en MODO MANUAL	Seleccione el grosor del papel en MODO MANUAL. Por lo general, se utiliza el Grosor automático. El Grosor automático se utiliza para imprimir sobre papel de diferentes grosores.
(LCD) GAP ADJUST	Seleccione el papel Grosor	Seleccione el grosor del papel de la siguiente manera. AUTO, GAP-1,, GAP-9, GAP-A., GAP-D

SELECCIÓN DEL RECORRIDO DEL PAPEL

Esta impresora cuenta con diversos recorridos y direcciones de avance del papel.

Recorridos y direcciones de avance del papel

Consulte los cinco casos siguientes.

-----> : Hojas sueltas

————> : Papel continuo

(n) : Entrada

[n] : Salida

Con tractor delantero

(1) Tractor delantero → Impresión → Expulsión trasera

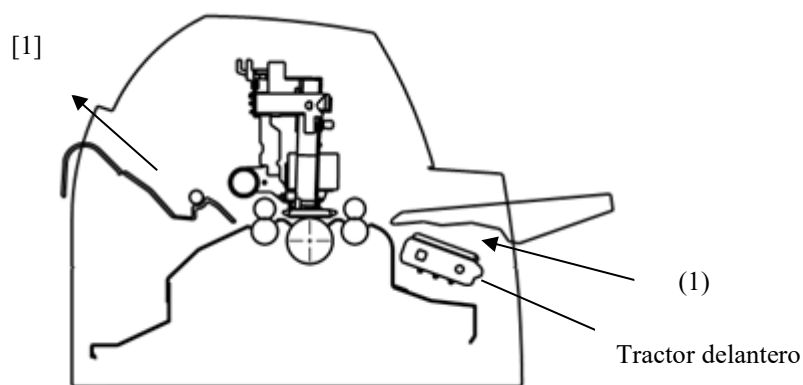

Con tractor trasero

(2) Tractor trasero → Impresión → Expulsión delantera

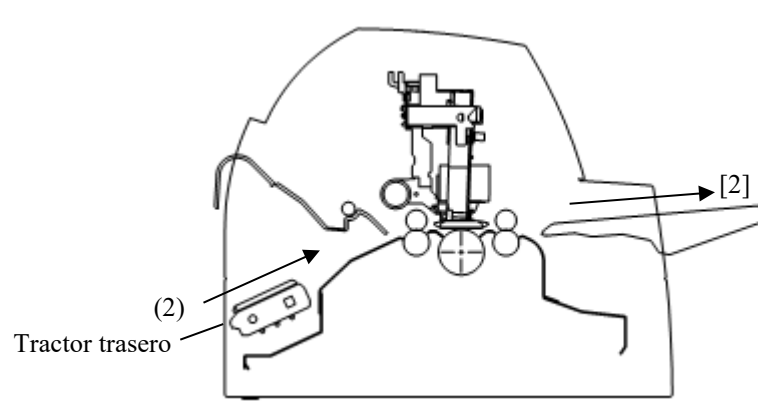

**Con tractores frontal y posterior de arrastre
(el segundo opción)**

- (1) Tractor delantero → Impresión → Expulsión trasera
- (2) Tractor trasero → Impresión → Expulsión delantera
- (3) Tapa de insonorización → Impresión → Tapa de insonorización
- (4) Tapa de insonorización → Impresión → Apilador trasero

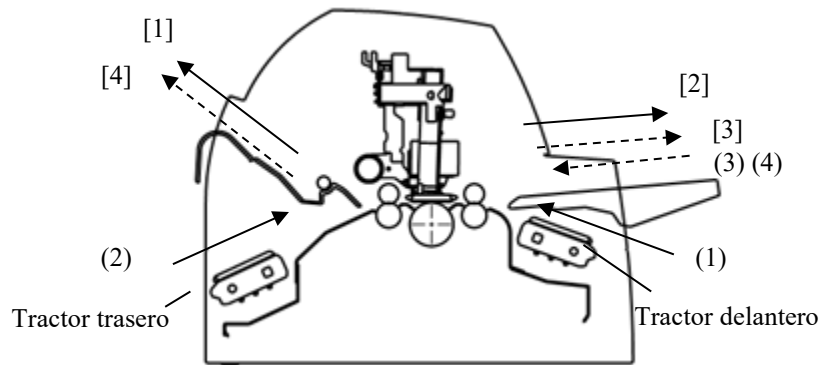

En los dos casos siguientes, el número posible de hojas sueltas apiladas en la impresora puede ser menor en función de las condiciones y entornos de impresión. Tenga en cuenta lo que se indica en las notas importantes.

Con tractor posterior, alimentador frontal de hojas sueltas opcional y una apiladora grande (opcionales)

- (2) Tractor trasero → Impresión → Expulsión delantera
- (3) Tapa de insonorización → Impresión → Tapa de insonorización
- (4) Tapa de insonorización → Impresión → Apilador trasero
- (5) Alimentador frontal → Impresión → Soporte de papel
- (6) Alimentador frontal → Impresión → Soporte posterior de hojas sueltas

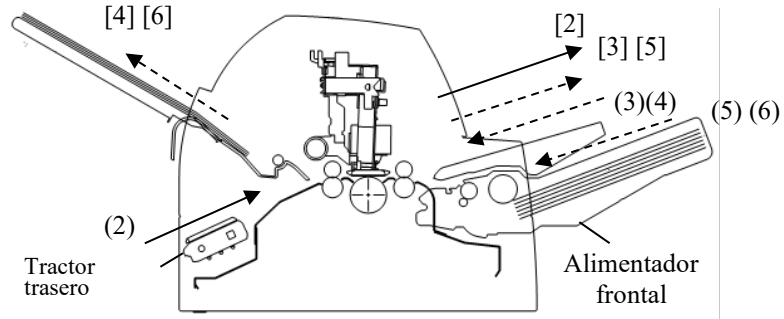

Con el tractor delantero o trasero (opcionales) y el alimentador de hojas sueltas trasero opcional y el apilador grande (opcional).

Además, pueden instalarse el tractor frontal y posterior (son opcionales).

- (1) Tractor delantero → Impresión → Expulsión trasera
- (2) Tractor trasero → Impresión → Expulsión delantera
- (3) Tapa de insonorización → Impresión → Tapa de insonorización
- (4) Tapa de insonorización → Impresión → Apilador trasero
- (7) Alimentador trasero → Impresión → Soporte de papel
- (8) Alimentador trasero → Impresión → Soporte posterior de hojas sueltas

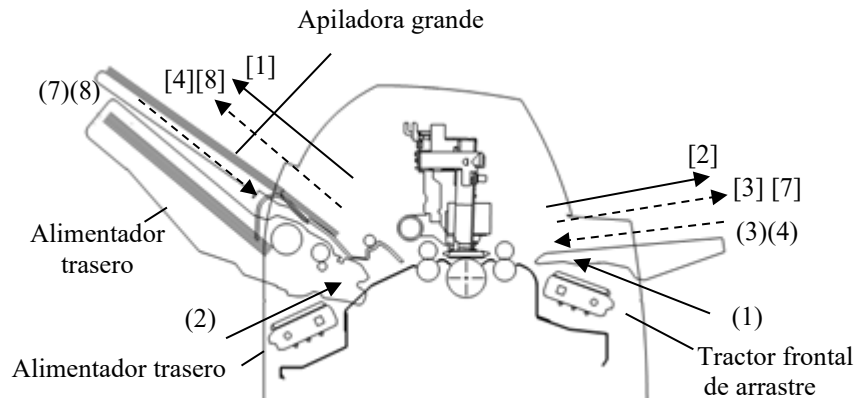

Con el tractor trasero y el alimentador de hojas sueltas opcional delantero y trasero y el apilador grande.

Además, puede montar el tractor delantero y trasero (ambos opcionales).

- (2) Tractor trasero → Impresión → Expulsión delantera
- (3) Tapa de insonorización → Impresión → Tapa de insonorización
- (4) Tapa de insonorización → Impresión → Apilador trasero
- (5) Alimentador frontal → Impresión → Tapa de insonorización
- (6) Alimentador frontal → Impresión → Apilador trasero
- (7) Alimentador trasero → Impresión → Tapa de insonorización
- (8) Alimentador trasero → Impresión → Apilador trasero

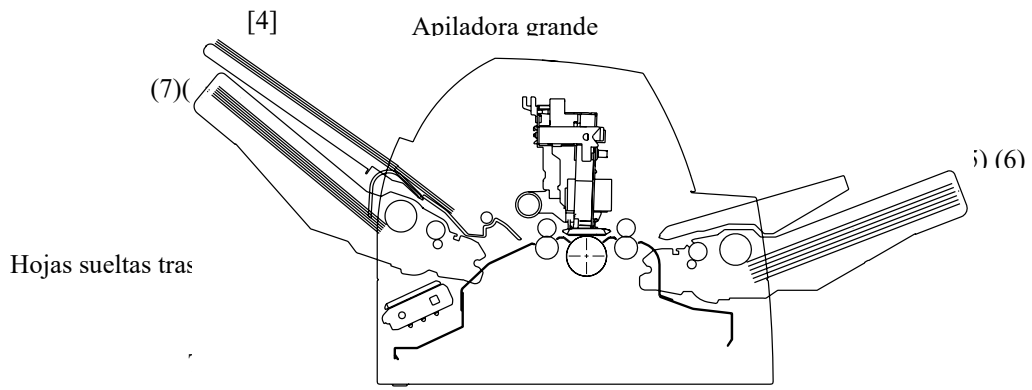

NOTA

Cuando quedan hojas sueltas expulsadas en la tapa de insonorización, el indicador REMOVE PAPER parpadea y la impresora deja de imprimir. Antes de comenzar la impresión, asegúrese de retirar las hojas sueltas.

Esto es necesario para que la impresora pueda volver a cargar una hoja suelta expulsada o bien, una hoja suelta expulsada puede empujar las hojas anteriores fuera de la impresora.

Si imprime en papel fino, papel multicopia o de gran tamaño, extraiga a menudo el papel del soporte posterior de hojas sueltas o el soporte de papel.

AJUSTE DEL GROSOR DE PAPEL (LED)

Esta impresora puede operar con papeles de distinto grosor, incluidos papeles multicopia de hasta ocho hojas (original más siete copias). Si desea especificaciones más detalladas de los grosores del papel, consulte el Apéndice B.

Esta impresora se ajusta automáticamente a los distintos grosores de papel.

Puede utilizar el INDICADOR DE GROSOR MANUAL para regular el grosor del papel manualmente en el modo manual. Para ajustar el modo manual de la impresora, pulse el botón AUTO GAP 2 segundos o más de modo que se apague la lámpara AUTO GAP.

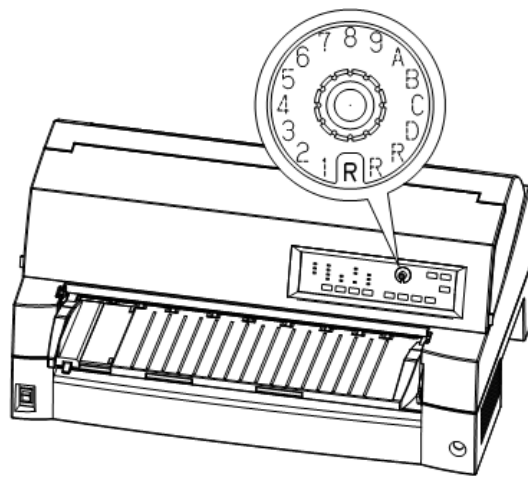

Ajuste del selector manual

Tabla 3.2 Parámetros del selector manual (LED)

Número de copias (incluido del original) *1	Parámetro *2
1 copia	1
2 copias	2
3 copias	3
4 copias	4
5 copias	5
6 copias	6
7 copias	7
8 copias	8
Sobres	A
Formularios	B, C, D
Cambio de la cinta	R

*1 Si utiliza papel-carbón intercalado, cada hoja de papel-carbón cuenta como una copia.

*2 Utilice un parámetro superior o inferior (incluidos los parámetros de **A a R**) para mejorar la impresión, especialmente para etiquetas y sobres. Utilice el parámetro **R** para cambiar la cinta y eliminar atascos de papel.

NOTA

Si la impresión es desordenada, la cinta no está alimentando correctamente o se atasca el papel, aumente el indicador de grosor manual un ajuste.

AJUSTE DEL GROSOR DE PAPEL (LCD)

Esta impresora puede funcionar con papeles de distinto grosor, incluidos papeles multicopia con hasta nueve partes (original más ocho copias). Si desea especificaciones más detalladas de los grosores del papel, consulte el Apéndice B.

Esta impresora se ajusta automáticamente a los distintos grosores de papel.

Utilice el botón GAP ADJUST para ajustar manualmente el grosor del papel. Para ajustar el modo manual de la impresora, pulse el botón AUTO GAP 2 segundos o más de modo que se apague la lámpara AUTO GAP.

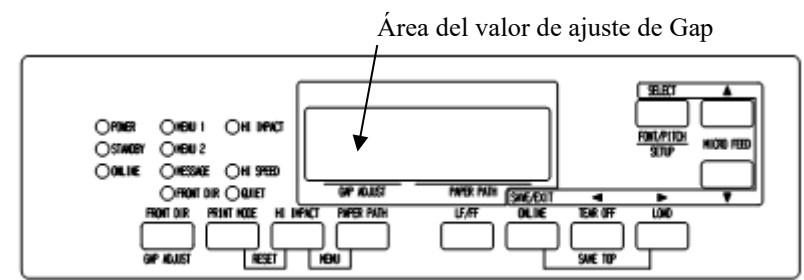

Ajuste del selector manual

Tabla 3.3 Parámetros del selector manual (LCD)

Número de copias (incluido del original) *1	Parámetro *2
1 copia	GAP-1
2 copias	GAP-2
3 copias	GAP-3
4 copias	GAP-4
5 copias	GAP-5
6 copias	GAP-6
7 copias	GAP-7
8 copias	GAP-8
9 copias, sobres	GAP-9
Formularios	GAP-A,B,C
Cambio de la cinta	GAP-D

*1 Si utiliza papel-carbón intercalado, cada hoja de papel-carbón cuenta como una copia.

*2 Utilice un parámetro superior o inferior (incluidos los parámetros de **A a D**) para mejorar la impresión, especialmente para etiquetas y sobres. Utilice el parámetro **D** para cambiar la cinta y eliminar atascos de papel.

NOTA

Si la impresión es desordenada, la cinta no está alimentando correctamente o se atasca el papel, aumente el indicador de grosor manual un ajuste.

UTILIZACIÓN DE HOJAS SUELTAS

En este apartado se explica cómo cargar el papel en el soporte de papel o en el alimentador de hojas sueltas. Con el soporte de papel podrá cargar manualmente una sola hoja cada vez. Con el alimentador de hojas sueltas el papel se carga automáticamente desde la bandeja.

Cargar una hoja de papel desde el soporte de papel.

Para cargar una hoja de papel con el soporte de papel:

1. Compruebe que la impresora esté encendida.
2. Pulse el botón PAPER PATH para seleccionar CUT SHEET (el indicador se ilumina).
3. Pulse el botón FRONT DIR para seleccionar la dirección de expulsión de las hojas sueltas.
 - Expulsión anterior — Se ilumina el indicador FRONTDIR.
 - Expulsión posterior — No se ilumina el indicador FRONTDIR.
4. Ajuste el margen izquierdo.

El lado izquierdo del soporte de papel contiene una escala graduada en unidades de 1 [mm]. Cuando la guía de papel se halla en la escala 0, el margen izquierdo es de 5 mm (0,2 pulgadas).

Empuje hacia abajo la palanca de bloqueo para fijar la guía.

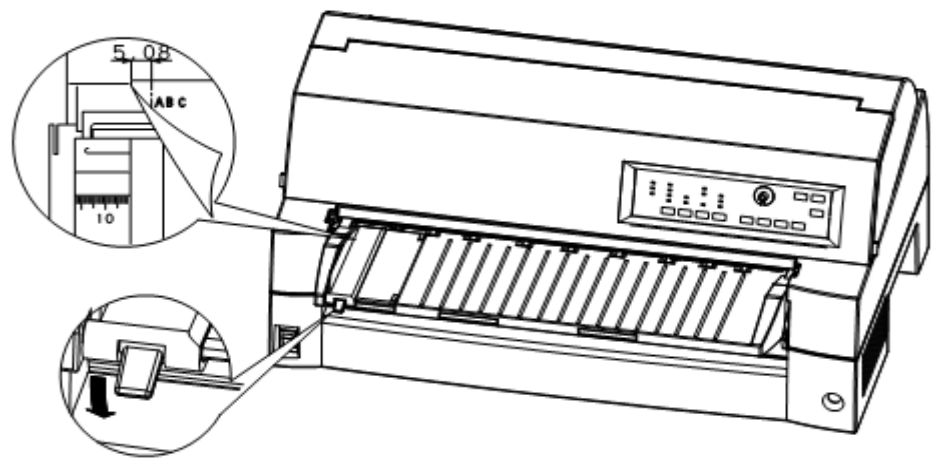

Preparación para cargar una hoja de papel

5. Extraiga la guía secundaria en conformidad con el tamaño del papel.

NOTA

Cuando utilice papel de ancho inferior a 100 mm (4 pulgadas), coloque la guía de papel en la escala 0 [mm].

6. Introduzca una hoja en el soporte de papel. Asegúrese de que el borde delantero del papel se acople bien al rodillo de alimentación.

NOTA

Si el papel se desvía al cargarlo, la impresora no imprimirá y expulsará el papel. (Puede desactivar esta función mediante un parámetro en el modo de configuración).

7. Pulse el botón LOAD. El papel avanzará hasta la posición de cabecera de página, que es la primera línea donde puede comenzar la impresión. Para ajustar ligeramente la posición del papel, pulse el botón ▲ MICRO FEED o ▼ MICRO FEED. El papel avanzará o retrocederá en incrementos de 1/180 de pulgada, respectivamente.
Una vez cargado el papel, la impresora entra en el modo on-line.

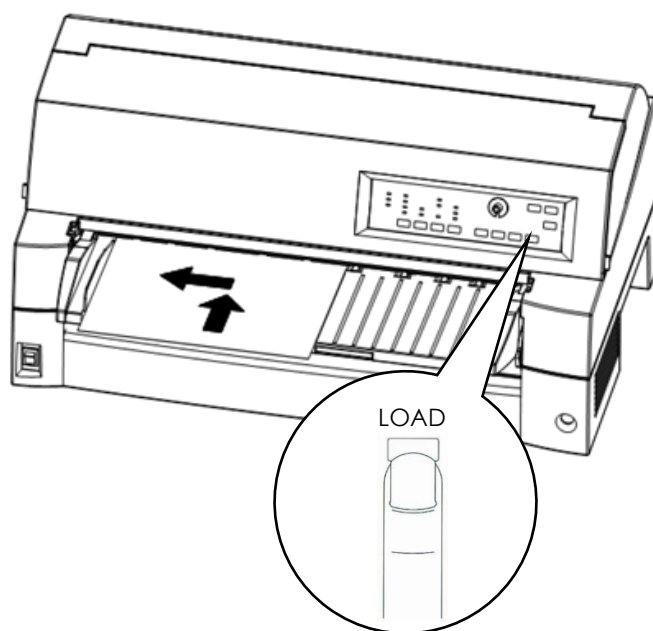

Carga de una hoja de papel

8. Imprima una página de muestra y compruebe los márgenes. Si es necesario, realice los siguientes ajustes:
 - Alineación horizontal. Reajuste la guía de papel si es preciso.
 - Parámetro de cabecera de página (consulte el Capítulo 5).
 - Parámetros de márgenes. Utilice el software o el modo de configuración de la impresora (consulte el Capítulo 5).

NOTA

No abra la tapa frontal durante la impresión. La impresora no imprimirá mientras la tapa frontal esté abierta. Para imprimir, cierre la tapa.

Carga de papel con el alimentador de hojas sueltas (opcional)

Un alimentador de hojas sueltas (SF940) permite imprimir automáticamente en hojas sueltas sin necesidad de ir las introduciendo una a una. Así puede ahorrar mucho tiempo cuando imprima archivos muy largos en hojas sueltas. Consulte el Capítulo 8 si desea más información sobre los alimentadores de hojas sueltas.

Para instalar el alimentador, consulte el manual del usuario de dicho alimentador. Cuando hay un alimentador instalado y su cable está conectado, la impresora detecta automáticamente el tipo de alimentador y lo controla en consecuencia.

1. Para las hojas largas hay disponibles prolongadores de dos medidas.

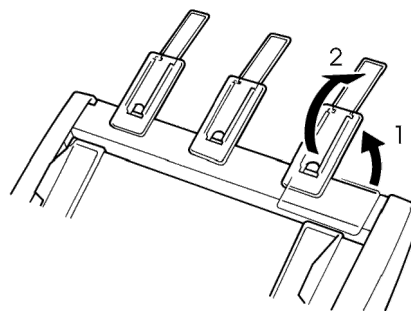

Prolongadores de dos medidas

- Ajuste el margen izquierdo.
Para facilitar la alineación de la guía de papel izquierda, utilice la regla (en pulgadas) que se encuentra detrás de las guías de papel. La regla tiene subdivisiones de 10 columnas por pulgada. Por ejemplo, si coloca la guía de papel izquierda a 12,7 mm (0,5 pulgadas) del extremo izquierdo, conseguirá un margen izquierdo de 6,3 mm (0,25 pulgadas) además del margen izquierdo que haya especificado con el software o mediante el modo de configuración de la impresora.

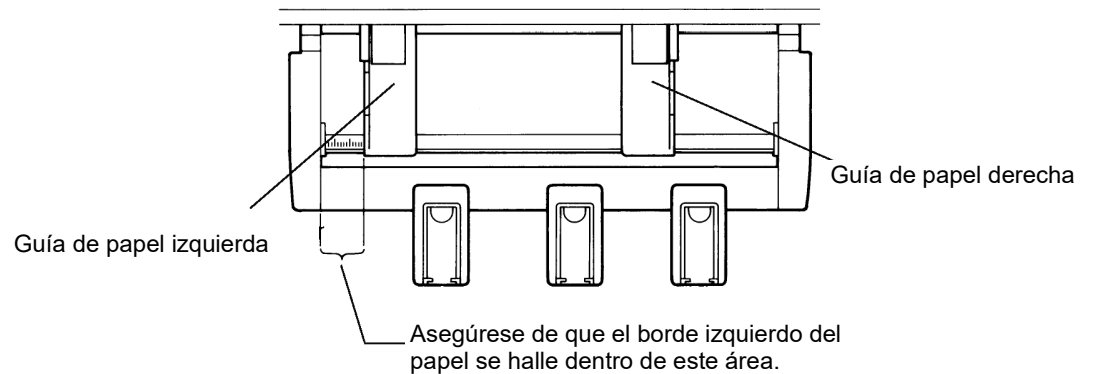

- Deslice la guía de papel derecha hasta conseguir aproximadamente el ancho de papel que va a utilizar.
- Airee manualmente la pila de papel y colóquela en la bandeja.

NOTA

Dentro de cada guía de papel hay una pequeña marca vertical que indica la capacidad máxima de la bandeja. Asegúrese de que la pila de papel no sobrepase dichas marcas verticales.

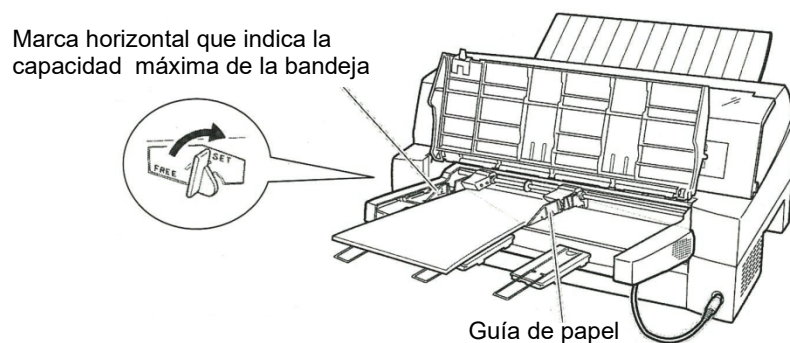

Carga del alimentador de hojas sueltas (frontal)

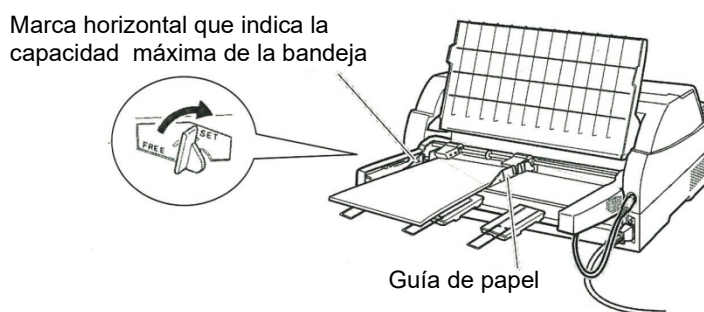

Carga del alimentador de hojas sueltas (trasero)

4. Reajuste la guía de papel derecha, dejando un pequeño espacio vacío entre la guía de papel y el extremo derecho del papel. Deslice la guía hasta el ancho aproximado del papel para que éste se cargue correctamente. Empuje hacia delante la palanca de bloqueo derecha.
5. Baje la palanca de la bandeja hasta la posición “SET”.
6. Para cargar el papel hasta la posición de cabecera de página, utilice cualquiera de los métodos siguientes:
 - Carga manual del papel. Pulse el botón LOAD. El papel avanzará hasta la posición de cabecera de página. Ajuste la posición del papel según convenga con el botón ▲MICRO o ▼MICRO (microavance).
 - Carga del papel mediante software. Pulse el botón ONLINE para poner la impresora on-line. Cargue el papel según las instrucciones de la documentación del software. La mayoría de los paquetes de software cargan automáticamente el papel.
Una vez cargado el papel, la impresora entra en el modo online.
7. Imprima una página de muestra y compruebe los márgenes. Si es necesario, realice los siguientes ajustes:
 - Alineación horizontal. Reajuste la guía de papel si es preciso.
 - Parámetro de cabecera de página (consulte el Capítulo 5).
 - Parámetros de márgenes. Utilice el software o el modo de configuración de la impresora (consulte el Capítulo 5).

NOTA

No abra la tapa frontal durante la impresión.

Expulsión de hojas sueltas

Si imprime mediante software, la impresora expulsa automáticamente cada hoja al terminar de imprimirla. Para expulsar las hojas manualmente, utilice este método:

- Pulse el botón LF/FF y manténgalo pulsado para ejecutar un avance de página.

UTILIZACIÓN DE PAPEL CONTINUO

El papel continuo, ventilador plegado en las perforaciones horizontales, es idóneo para imprimir borradores y archivos extensos y se carga en la impresora mediante los tractores para papel continuo.

Colocación de la pila de papel

Sitúe la pila de papel continuo bajo la parte anterior de la impresora o directamente bajo la parte posterior. El soporte posterior de hojas sueltas debe estar en la posición hacia abajo. Una vez instalado el papel en la impresora, deberá realizar el recorrido siguiente:

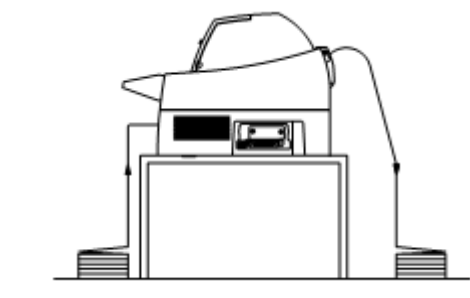

Disposición correcta

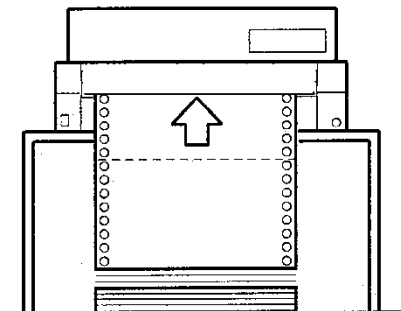

Disposición incorrecta

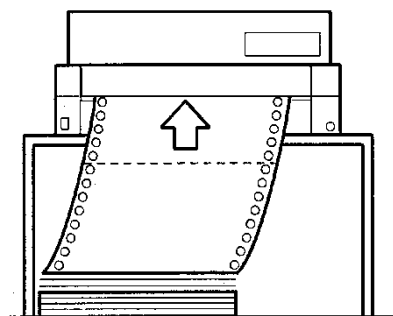

Disposición de papel continuo

Carga de papel continuo (frontal)

En este apartado se describe la utilización de papel continuo con la unidad de tractores instalada en la parte anterior de la impresora. En este tipo de instalación, los tractores empujan el papel, y es la disposición con que se suministran de fábrica las impresoras.

La unidad de tractores frontal de arrastre puede alimentar hasta 8 pliegos.

Es posible utilizar papel continuo aunque haya instalado un alimentador de hojas sueltas en la parte posterior de la impresora.

Para cargar el papel continuo:

1. Compruebe que la impresora esté encendida. En caso de que contenga alguna hoja suelta, sáquela.
2. Eleve la tapa de insonorización tal y como se indica a continuación.
3. Desbloquee los bloqueadores del tractor tirando hacia arriba(①). Abra los portapapeles del tractor. Observe la figura siguiente (②).
4. Coloque los tractores y la guía central.
5. Encaje los orificios del papel en las pins de los tractores izquierdo y derecho. Ajuste el tractor derecho al ancho del papel y cierre las pinzas de los tractores.

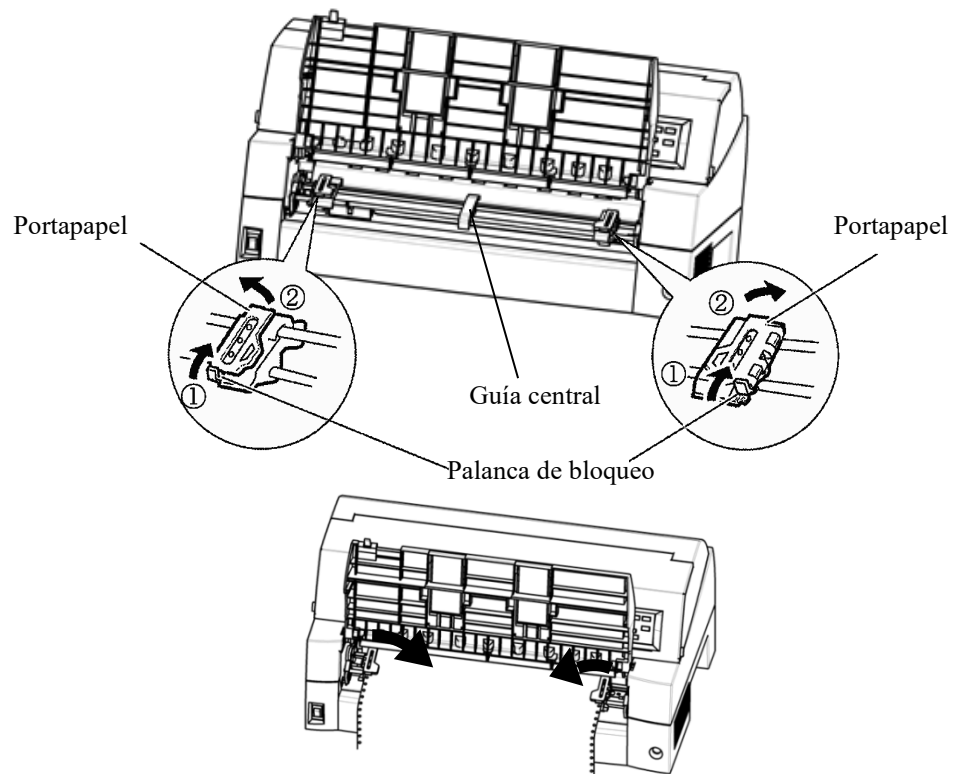

Ponga las hojas de papel en los tractores delanteros

- Ajuste el margen izquierdo.
Ajuste el margen izquierdo. Bajo el tractor izquierdo hay una pequeña regla en pulgadas graduada en 10 columnas por pulgada. Utilícela como guía para posicionar el tractor. Cuando el borde del papel se halla en la marca de cero, el margen izquierdo es de 12 mm (0,5 pulgadas) incluida la zona de perforaciones, y la flecha indica la posición del primer carácter
- Tire del tractor derecho para tensar el papel. Baje la palanca de bloqueo derecha para fijar el tractor en su sitio.

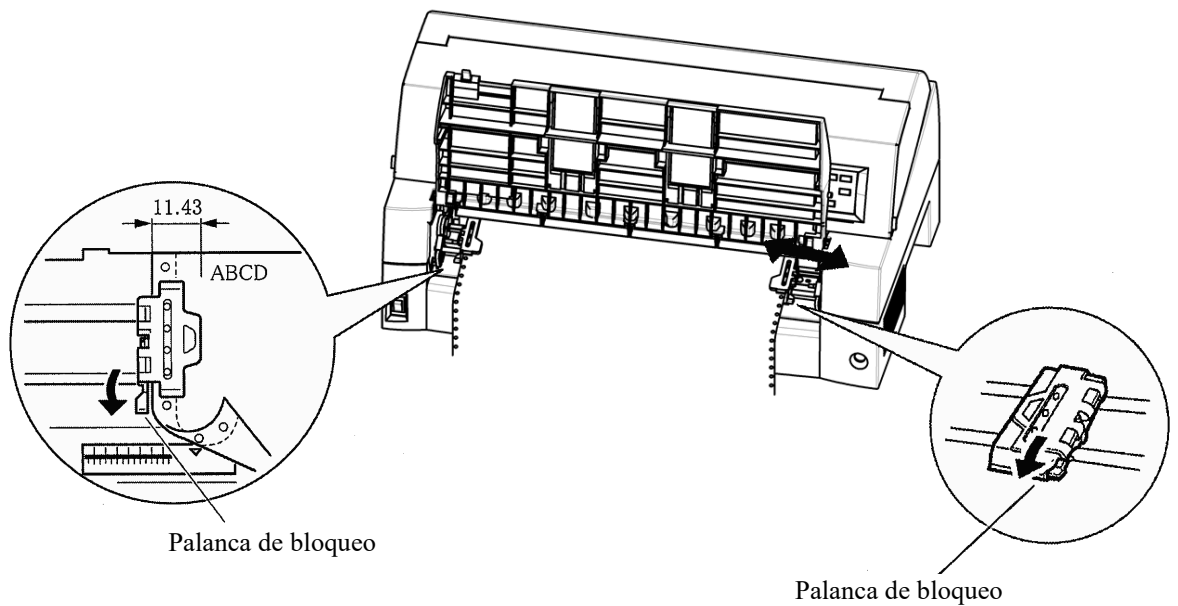

Ajuste de la posición del tractor

- Descienda la tapa de insonorización a la posición inferior (modo normal).

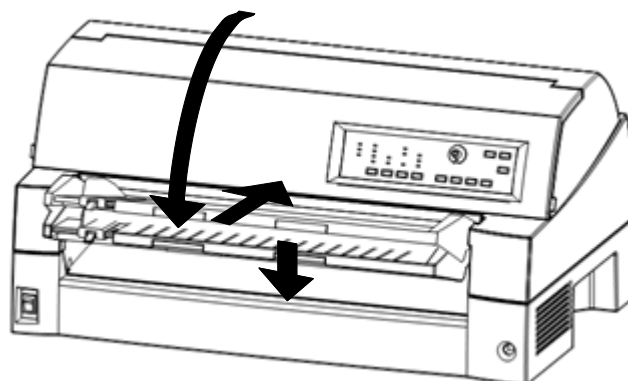

Descenso de la tapa de insonorización

AVISO

- *Antes de bajar el soporte de papel, asegúrese de que estén cerradas las pinzas de los tractores.*
Si están abiertas, pueden dañar los tractores y el soporte de papel.
- *Asegúrese de que el soporte de papel se encuentre en el modo normal. De lo contrario, pueden producirse atascos al alimentar el papel continuo.*

9. Pulse el botón PAPER PATH para seleccionar “FRONT TRACTOR” (el indicador se ilumina).
10. Pulse el botón LOAD para hacer avanzar el papel hasta la posición de cabecera de página, que es la primera línea donde puede comenzar la impresión. Una vez cargado el papel, la impresora entra en el modo on-line.
11. Imprima una página de muestra y compruebe los márgenes. Si es necesario, realice los siguientes ajustes:
 - Alineación horizontal. Mueva los tractores de papel continuo si es preciso.
 - Parámetro de cabecera de página (consulte el Capítulo 5).
 - Parámetros de márgenes. Utilice el software o el modo de configuración de la impresora (consulte el Capítulo 5).

NOTA

No abra la tapa frontal durante la impresión.

Carga de papel continuo (posterior)

Con la impresora se suministra un tractor estándar instalado en la parte anterior, pero también puede colocarse en la posterior. Además, puede adquirir una unidad de tractores para usarla como tractor posterior adicional.

Cada unidad de tractores posteriores puede alimentar un máximo de 8 pliegos.

Para instalar nuevamente la unidad de tracción para la alimentación posterior, consulte las páginas 2-11 a 2-13.

1. Levante el soporte de papel según se muestra a continuación.
2. Coloque los tractores y la guía central.
3. Encaje los orificios del papel en las pins de los tractores izquierdo y derecho. Ajuste el tractor derecho al ancho del papel y cierre las pinzas de los tractores.

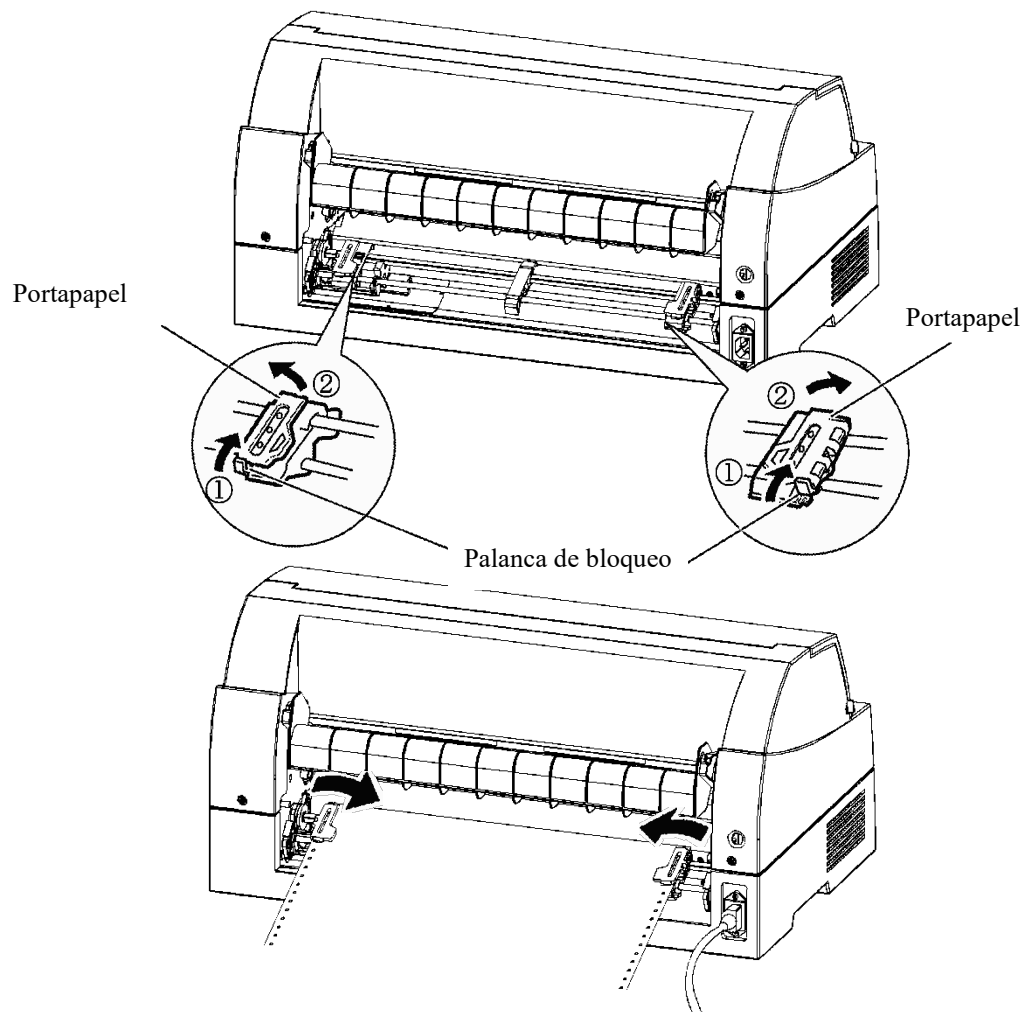

4. Ajuste el margen izquierdo.

Ajuste el margen izquierdo. Bajo el tractor izquierdo hay una pequeña regla en pulgadas graduada en 10 columnas por pulgada. Utilícela como guía para posicionar el tractor. Cuando el borde del papel se halla en la marca de cero, el margen izquierdo es de 12 mm (0,5 pulgadas) incluida la zona de perforaciones, y la flecha indica la posición del primer carácter.

5. Tire del tractor derecho para tensar el papel. Baje la palanca de bloqueo derecha para fijar el tractor en su sitio.

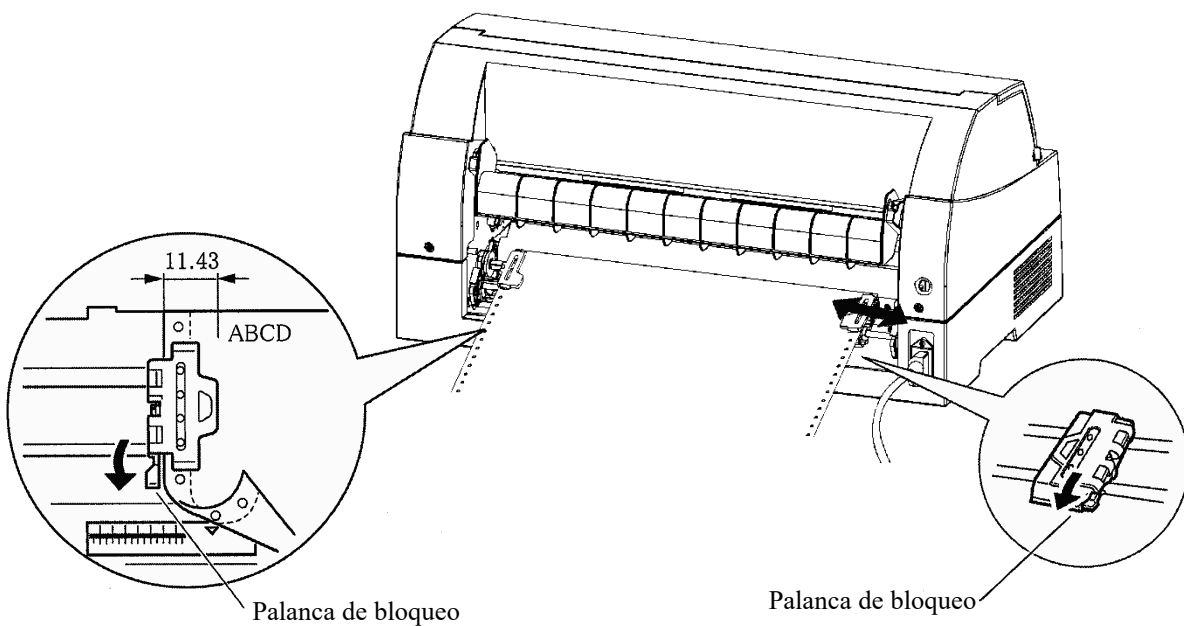

6. Pulse el botón PAPER PATH para seleccionar "FRONT TRACTOR" (el indicador se ilumina).
7. Pulse el botón LOAD para hacer avanzar el papel hasta la posición de cabecera de página, que es la primera línea donde puede comenzar la impresión. Una vez cargado el papel, la impresora entra en el modo on-line.
8. Imprima una página de muestra y compruebe los márgenes. Si es necesario, realice los siguientes ajustes:
 - Alineación horizontal. Mueva los tractores de papel continuo si es preciso.
 - Parámetro de cabecera de página (consulte el Capítulo 5).
 - Parámetros de márgenes. Utilice el software o el modo de configuración de la impresora (consulte el Capítulo 5).

Descarga de papel continuo

Para descargar el papel continuo:

1. Asegúrese de que se ilumina el indicador FRONT TRACTOR o REAR TRACTOR.
2. Pulse el botón LOAD. El papel continuo retrocede a la posición de aparcamiento. Si el papel continuo no queda aparcado en una sola operación, siga pulsando el botón LOAD hasta que quede aparcado.

NOTA

La impresora puede hacer retroceder el papel continuo hasta un máximo de 55,8 cm (22 pulgadas) por operación.

3. Para extraer el papel continuo, levante las pinzas de los tractores y saque el papel.

NOTA

Si se el papel continuo se descarga sin interrupción, puede salirse de los tractores.

Corte del papel continuo

La impresora dispone de una función de corte especial que permite separar las páginas impresas sin malgastar papel. Hay filos de corte en la parte anterior y posterior de la impresora.

Para cortar el papel continuo con el filo de corte:

1. Pulse el botón TEAR OFF. La línea de perforaciones inferior de la última página avanza hasta el filo de corte. Si ha especificado TEAR OFF: AUTO con la función HARDWARE del modo de configuración, el papel avanzará automáticamente hasta el filo de corte al terminar cada tarea de impresión (o cuando estén impresos todos los datos recibidos).

NOTA

Si las perforaciones inferiores del papel no se sitúan en el filo de corte, tal vez no haya especificado correctamente la longitud del papel mediante el software o con el modo de configuración de la impresora.

Compruebe si ha indicado la longitud adecuada. Si desea más información sobre la especificación de la longitud de página mediante el modo de configuración, consulte el Capítulo 5.

2. Corte el papel por las perforaciones.

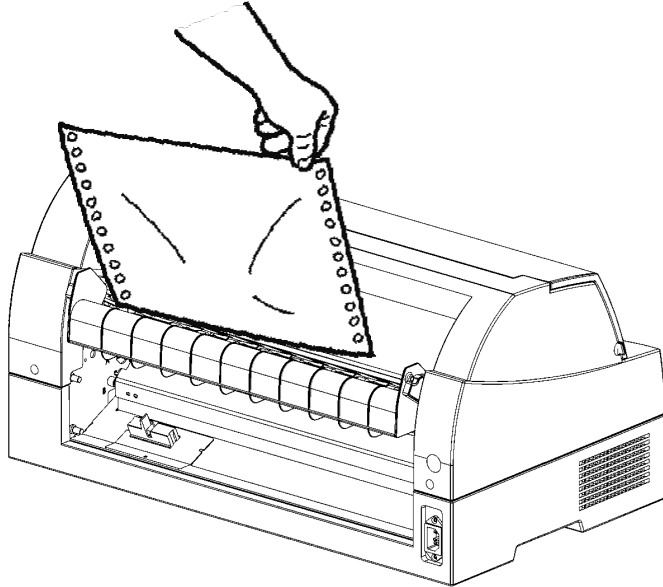

Corte de papel continuo (alimentación frontal)

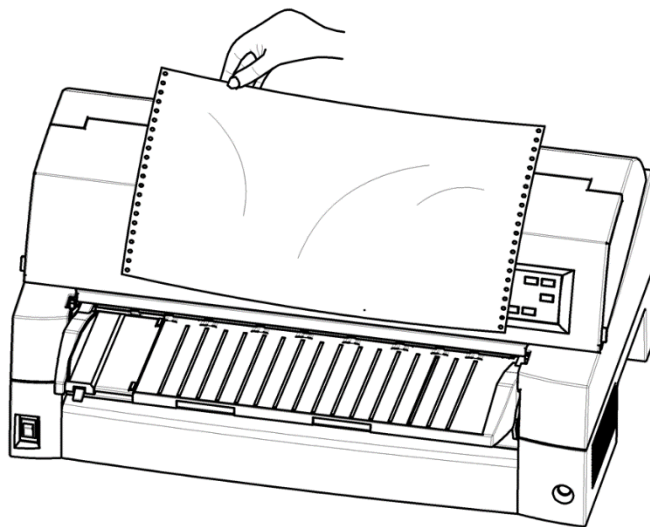

Corte de papel continuo (alimentación posterior)

3. Pulse cualquier botón para que el papel vuelva a retroceder a la posición de cabecera de página.

AVANCE Y POSICIONAMIENTO DEL PAPEL

Las funciones siguientes están disponibles con la impresora en on-line y off-line.

Avance de línea/Avance de página

Utilice la función de avance de línea/avance de página para hacer avanzar el papel.

- Si mantiene pulsado el botón LF/FF, se cargará una hoja de papel.
- Si pulsa el botón LF/FF una sola vez, el papel avanzará una línea (no mantenga pulsado el botón más de tres segundos).

Microavance

Utilice la función de microavance para ajustar con precisión la posición del papel.

- Pulse el botón ▲ MICRO para que el papel avance hacia atrás en incrementos de 1/180 de pulgada.
- Pulse el botón ▼ MICRO para que el papel avance hacia adelante en incrementos de 1/180 de pulgada.

Recuerde que el formulario superior será diferente del ajuste original.

Ajuste de la posición de carga

La función de microavance también sirve para ajustar la posición de carga del papel.

- Si pulsa el botón ▲ MICRO o ▼ MICRO justo después de pulsar el botón LOAD, la posición ajustada se mantendrá como nueva posición de carga hasta que se apague la impresora.
- Si se pulsan simultáneamente los botones ONLINE y LOAD, esta posición se almacena en la memoria permanente de la impresora.

La posición de carga se puede definir para hojas sueltas y para papel continuo, respectivamente.

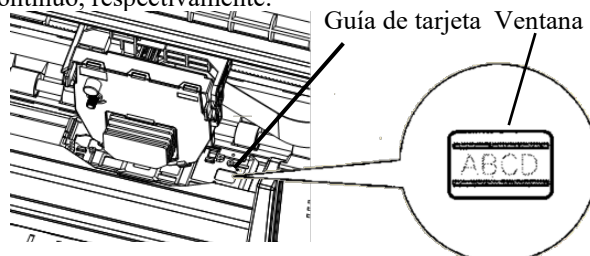

Ajuste Posición de carga mediante el uso de la ventana de la guía de tarjeta

Las líneas de la ventana del lado derecho de la guía de tarjeta indican la línea de impresión. Úselas como guía para ajustar la posición de carga.

CONSEJOS PARA MANEJO DE PAPEL

Consejos generales

- Utilice papel de calidad. No utilice papel arrugado ni doblado por los bordes.
- No utilice papel con grapas o piezas metálicas.
- No utilice papel cuyo grosor pueda variar de una zona a otra de la hoja, por ejemplo, papel multicopia en el que las copias no tengan las mismas dimensiones que el original, papel impreso en relieve u hojas de etiquetas donde quede expuesto el papel de soporte.
- Guarde el papel en un lugar limpio y seco.

Papel continuo multicopia

- Procure no usar hojas sueltas con papel-carbón intercalado, ya que la impresión tiende a desalinearse en la última hoja.
- Para garantizar el avance correcto del papel continuo multicopia cosido, levante el soporte posterior de hojas sueltas para sostener el papel.

Sobres

Para imprimir en sobres, utilice el soporte de papel, la ranura de carga manual o el alimentador de hojas sueltas. Tenga en cuenta lo siguiente:

- Cuando cargue los sobres, asegúrese de que las solapas queden hacia delante. De lo contrario pueden producirse atascos.

Etiquetas

- Compruebe las condiciones de funcionamiento cuando utilice etiquetas, ya que son muy sensibles a la temperatura y la humedad.
 - Utilice sólo etiquetas pegadas en papel continuo. No imprima etiquetas pegadas en hojas sueltas, porque tienden a deslizarse y a quedar mal impresas.
 - No haga retroceder las etiquetas con el botón LOAD del panel de control, porque pueden producirse atascos.
 - No utilice el filo de corte al imprimir etiquetas, ya que si retroceden pueden despegarse por las puntas y producir atascos.
 - Realice pruebas de impresión con etiquetas antes de empezar la impresión continuada. Si se produce algún atasco, vaya al modo de configuración,
 - Ponga el control del espesor del papel al modo manual y
 - Ponga el indicador del espesor del papel a una posición más amplia manualmente.
- Si persisten los atascos, utilice otro tipo de etiquetas.

4

IMPRESIÓN

En este capítulo se describen las siguientes operaciones cotidianas de impresión:

- Uso del papel multicopia (modo hi impact)
- Selección del modo de impresión (modo silencioso)
- Iniciar, detener o reanudar la impresión
- Recoger las páginas impresas
- Vaciar la memoria de impresión
- Selección de las funciones de impresión

PAPEL DE CALCO (MODO HI IMPACT)

Para cargar papel para imprimir, consulte el Capítulo 3.

Esta impresora está preparada para imprimir en papel de calco. Cuando sea necesaria una capacidad de copia superior, use el modo HI IMPACT. Pulse el botón HI IMPACT del panel de control de la impresora. Esta función está activa cuando se ilumina el indicador HI IMPACT.

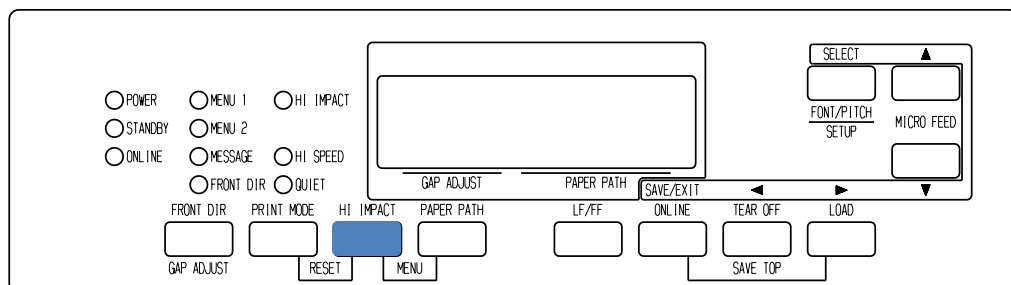
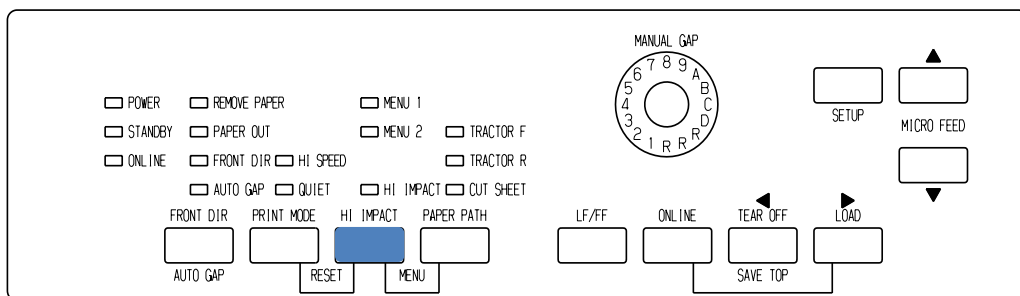

Panel de control de impresión

NOTA

- El ajuste del modo **HI IMPACT** pulsando el botón **HI IMPACT** se cancela al desactivar la impresora.
- Si desea que el modo **HI IMPACT** se encuentre ajustado durante la activación, guarde el ajuste en el modo de configuración.

**PRINT MODE(MODO
HI SPEED/MODO
SILENCIOSO)**

Esta impresora posee tres modo de impresión.

- MODO ESTÁNDAR
- MODO HI SPEED

Se omiten los puntos consecutivos horizontalmente (LQ) y la velocidad de la impresora es dos veces superior a la del MODO ESTÁNDAR.

- MODO SILENCIOSO

Los puntos consecutivos se omiten (LQ).

La velocidad de impresión es reducida a la velocidad LQ (excepto para LQ).

Omitir el espacio (no los caracteres) a velocidad más alta no funciona.

Para seleccionar el modo de impresión:

1. Si pulsa el botón PRINT MODE en el MODO ESTÁNDAR (tanto el indicador HI SPEED como el indicador QUIET están apagados), se convertirá en el MODO HI SPEED. En este momento, el indicador HI SPEED se enciende.
2. Si pulsa el botón PRINT MODE en el MODO HI SPEED, el MODO HI SPEED pasará a ser el MODO SILENCIOSO. En este momento, el indicador QUIET se enciende.
3. Si pulsa el botón PRINT MODE en el MODO SILENCIOSO, el MODO SILENCIOSO se convierte en el MODO ESTÁNDAR.

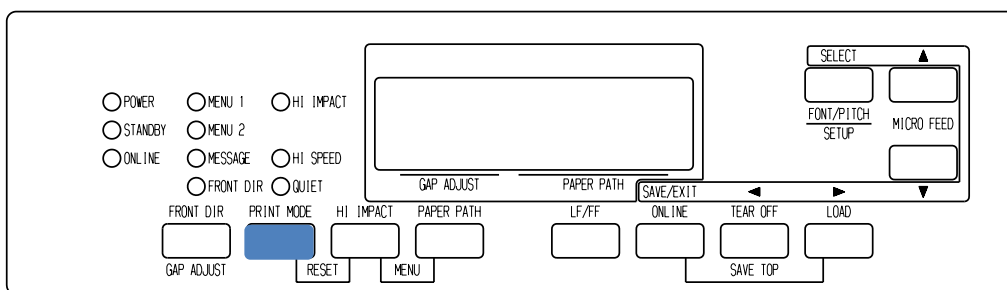
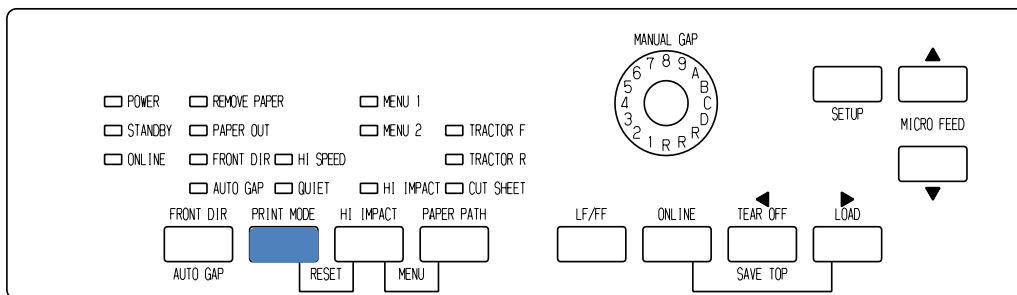

Panel de control de impresión

NOTA

- **El MODO HI SPEED solamente es válido para LQ.**
- **El MODO SILENCIOSO y HI SPEED ajustados pulsando el botón PRINT MODE se cancelan al desactivar la impresora.**
- **Si desea que el modo MODO SILENCIOSO o HI SPEED se encuentren ajustados durante la activación, guarde el ajuste en el modo de configuración.**

**INICIO Y
DETENCIÓN DE LAS
IMPRESIONES****Inicio de la impresión**

Antes de empezar a imprimir compruebe que hay papel cargado en la impresora.

Para empezar a imprimir, pulse el botón ONLINE para situar la impresora en línea y ejecute el programa de software.

Detención de la impresión

Para detener inmediatamente la impresión, pulse el botón ONLINE para situar la impresora fuera de línea. También puede detener la impresión mediante el software que esté utilizando, aunque de esta manera habrá un pequeño lapso de tiempo antes de que la impresión se detenga realmente. Todos los datos enviados al buffer de la impresora que aún no se hayan imprimido se guardarán para cuando reanude la impresión o se perderán si apaga la impresora.

Para reanudar la impresión, vuelva a pulsar el botón ONLINE. Para cancelar la impresión, utilice los comandos de cancelación del software o los comandos del ordenador. Para vaciar el buffer, sitúe la impresora fuera de línea y pulse los botones PRINT MODE y HIIMPACT. Se perderán los datos enviados al buffer de la impresora antes de la cancelación.

Reanudación después de Paper-Out (sin papel)

La impresora puede "detectar" cuándo se queda sin papel. Según cómo se haya establecido la selección PPR-OUT (sin papel) en el modo de configuración, la impresora:

- Detendrá la impresión y encenderá el indicador rojo de PAPER OUT, o
- Continuará imprimiendo hasta que no haya más datos en la impresora

Para más información sobre la asignación de valores a PPR-OUT, consulte el Capítulo 5. El valor por defecto establecido de fábrica consiste en detener la impresora cuando se termina el papel continuo y de seguir imprimiendo cuando se agotan las hojas sueltas.

Existen dos métodos para reanudar la impresión cuando la impresora se ha quedado sin papel:

Imprimir las restantes líneas de la página

Este método es muy útil para seguir imprimiendo cuando se da una condición de falta de papel, pero no es válido cuando se utiliza el alimentador de hojas sueltas.

1. Pulse el botón ONLINE. La impresora se sitúa en línea, imprime o avanza una línea y vuelve a iluminarse el indicador PAPER OUT.
2. Esta operación puede repetirse mientras el papel llegue al cabezal de impresión, pero el paso de interlínea puede ser desigual.

PRECAUCION

Cuando utilice el alimentador de hojas sueltas o aplique el método de impresión de las líneas restantes, tenga cuidado de que la impresión no se realice directamente sobre el rodillo, ya que podrían resultar dañados tanto el rodillo como el cabezal de impresión.

Reanudar la impresión una vez cargado el papel

1. Instale papel en los tractores para papel continuo, en el soporte de hojas sueltas o en la bandeja del alimentador de hojas sueltas, como se describe en el Capítulo 3.
2. Para cargar la primera hoja de papel, pulse el botón LOAD. El indicador PAPER OUT se apagará.
3. Pulse el botón ONLINE para que la impresora vuelva al estado online y reanude la impresión.

NOTA

Si utiliza papel continuo, probablemente la página en la que se detuvo la impresión y la página en la que se reanudó la misma no estarán impresas correctamente y tendrá que volver a imprimirlas.

Reanudación después de una advertencia de exceso de zona

La impresora detecta los bordes izquierdo y derecho del papel y guarda sus posiciones al cargar el papel. Si su software va a imprimir datos más allá de cualquiera de los bordes, la impresora ignorará dichos datos pero no detendrá la impresión.

El control de detección AREA OVER opera al ajustar AREACNT (control de zona) en ENABLE en el modo de configuración. Consulte el capítulo 5 para obtener información sobre el ajuste AREACNT. El valor predeterminado es no detectar los bordes. Si el papel es de color oscuro o preimpreso, la impresora podría no ser capaz de detectar correctamente los bordes. En este caso, desactive el sensor.

PARA RECOGER LAS PAGINAS YA IMPRESAS

En este apartado se describen los mejores métodos para recoger las hojas sueltas o el papel continuo una vez impresos.

Para recoger hojas sueltas

Cuando se imprime mediante software, la impresora expulsa automáticamente la hoja de papel una vez alcanzado el final de la página impresa. Para expulsar las hojas manualmente, utilice cualquiera de los métodos siguientes:

- Mantenga pulsado el botón LF/FF para ejecutar un cambio de página.

Para recoger el papel continuo

Para no malgastar papel, utilice el borde de corte de la impresora al recoger el papel continuo. Pulse el botón TEAR OFF para que la línea de perforaciones avance hasta el borde de corte. Corte el papel y a continuación pulse cualquier botón para que el papel retroceda y vuelva a la primera línea de impresión. Para más información consulte el Capítulo 3.

VACIADO DEL BUFFER DE IMPRESION

Ponga la impresora en OFFLINE. Si pulsa simultáneamente los botones PRINT MODE y HIIMPACT, desaparecerán todos los datos almacenados en el buffer de la impresora. Esta acción es muy útil si después de cancelar una operación de impresión no desea que se sigan imprimiendo los datos ya enviados a la impresora.

Sin embargo, esta acción no afecta a los valores asignados a MENU1 y MENU2, a la posición de carga de papel ni a los tipos de letra cargables.

SELECCION DE LAS CARACTERISTICAS DE IMPRESION

Las características de impresión que usted seleccione determinarán el aspecto de las páginas impresas. Dentro de las características de impresión se incluyen las siguientes funciones:

- Calidad de impresión
- Tipos de letra
- Paso (caracteres por pulgada horizontal)
- Longitud y ancho de página
- Paso de interlínea (líneas por pulgada vertical)

Para seleccionar las características de impresión, puede utilizar software comercial o el panel de control de la impresora. Todo dependerá de las posibilidades del software que utilice. Si el software dispone de la mayoría de las características de impresión que usted necesita, difícilmente, por no decir jamás, utilizará el panel de control para seleccionarlas. *De hecho, las opciones del software suelen prevalecer sobre los valores asignados a los parámetros de la impresora.*

Si el software que está utilizando tiene opciones limitadas, entonces puede utilizar el panel de control de la impresora para seleccionar las características de impresión. A veces el panel de control le permitirá seleccionar características de impresión que no podría seleccionar mediante su software. Por ejemplo, puede seleccionar tipos de letra cargables que quizá el software que está utilizando no pueda ofrecer.

Utilización del software comercial

La mayoría de los paquetes de software comercial actuales ofrecen una variedad muy amplia de características de impresión; incluso características que la impresora no ofrece. Por ejemplo, a menudo el software proporciona una gama de tamaños de tipos de letra mayor que la impresora. También permite especificar tipos de letra múltiples en una misma página.

Para decidir qué características de impresión soporta el software que está utilizando y la forma de seleccionarlas, consulte la documentación de su software.

Utilización del panel de control

Use los botones PAPER PATH y HI IMPACT para seleccionar directamente uno de los dos menús.

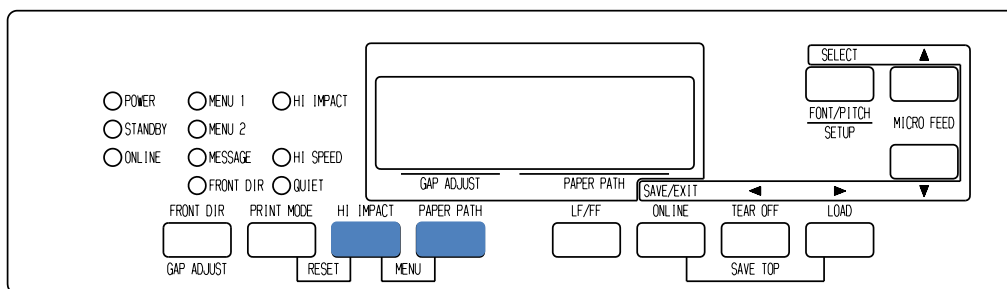
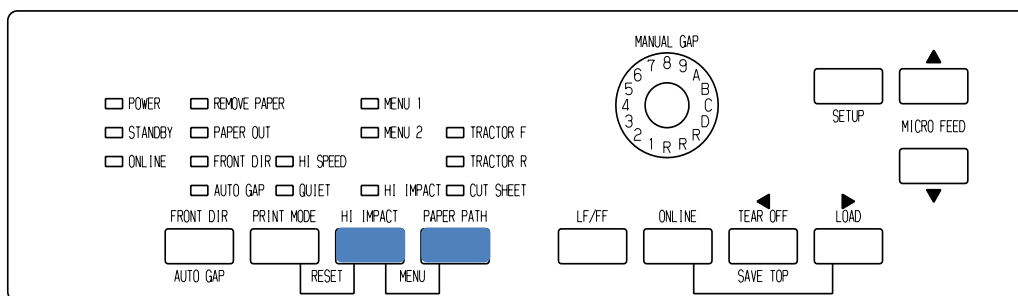

Panel de control de la impresora

Los botones PAPER PATH y HI IMPACT especifican MENU1 o MENU2, cualquiera de ellos le permite especificar distintos ajustes de opciones por adelantado. Algunas de las funciones de impresión incluyen emulación, calidad de impresión, densidad de caracteres e interlineado. Para configurar las funciones de impresión en MENU1 y MENU2, consulte el capítulo 5.

En el momento de poner en marcha la impresora se ilumina el indicador MENU1, es decir, se activan todas las características de impresión asignadas al MENU 1. No obstante, es muy fácil cambiar al MENU 2 antes de empezar a imprimir. Además, también puede seleccionar un tipo de letra residente distinto a los ya asignados al MENU 1 o al MENU 2.

NOTA

Para una consulta rápida, es una buena idea tener cerca de la impresora un lista de los valores grabados en el MENU 1 y MENU 2. Para imprimir una lista de los valores grabados consulte el apartado "Función de listado" de las opciones seleccionadas, en el Capítulo 5. Puede que también desee utilizar el espacio que se proporciona en la tabla 4.1 para apuntar los valores.

Selección del MENU1 o del MENU2

En el momento de poner en marcha la impresora, se activa el MENU 1. Para cambiar al MENU 2 o para, posteriormente, volver a cambiar al MENU 1, utilice el siguiente procedimiento:

1. Pulse el botón ONLINE para que la impresora entre en estado offline.
2. Pulse repetidamente los botones PAPER PATH y HI IMPACT. Los indicadores iluminados (1 ó 2), muestran el menú seleccionado. Cuando se cambie la selección del menú, será válido el tipo de letra (tipo de letra, paso y calidad) asignado en el menú seleccionado.

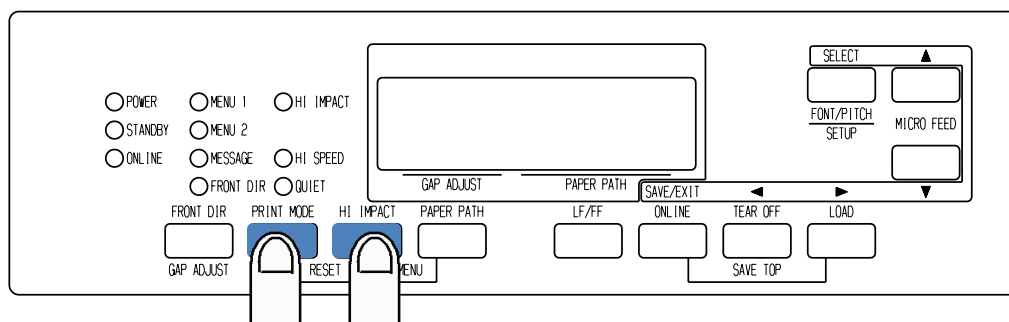
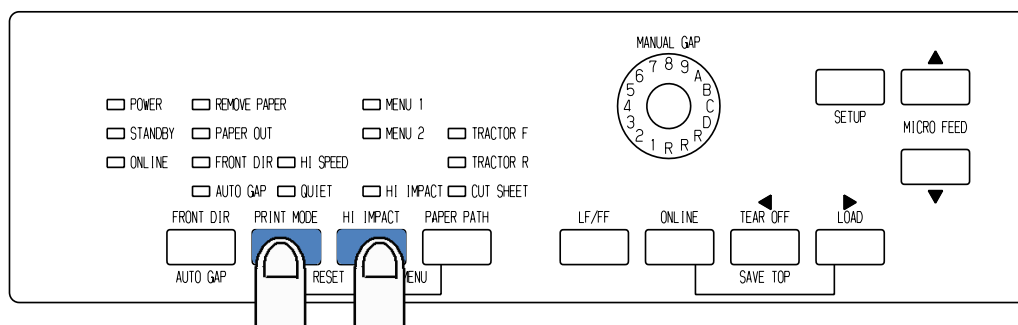

3. Pulse el botón ONLINE para volver a online. Ya puede imprimir usando el menú seleccionado.

Uso del panel de control (sólo tipo LCD)

El panel de control de tipo LCD también puede determinar características de impresión como FONT/PITCH/QUALITY asignadas actualmente por MENU1 o 2.

Para seleccionar las características de impresión acceda al menú de selección de la siguiente manera.

1. Pulse el botón ONLINE para poner la impresora en línea.
2. Pulse el botón FONT/PITCH para acceder al menú de selección.

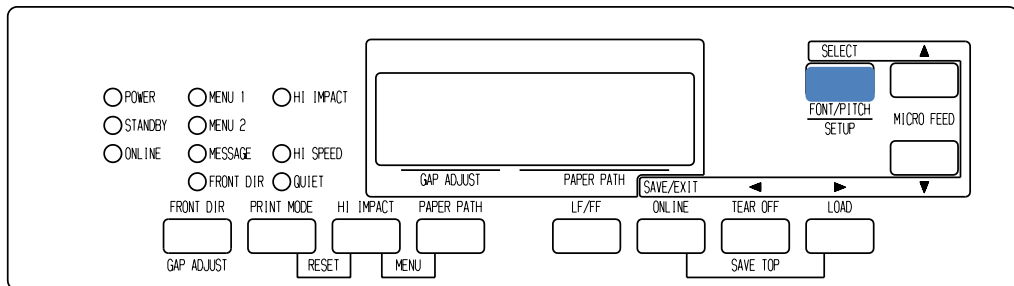

3. Para mover el layer en dirección transversal, utilice los botones ▼, ▲, ◀ y ▶.
4. Para seleccionar las características de impresión, utilice los botones ◀, ▶ y SELECT.
5. Para guardar o salir pulse los botones SAVE/EXIT.
6. Pulse los botones ▼ o ▲ para finalizar.

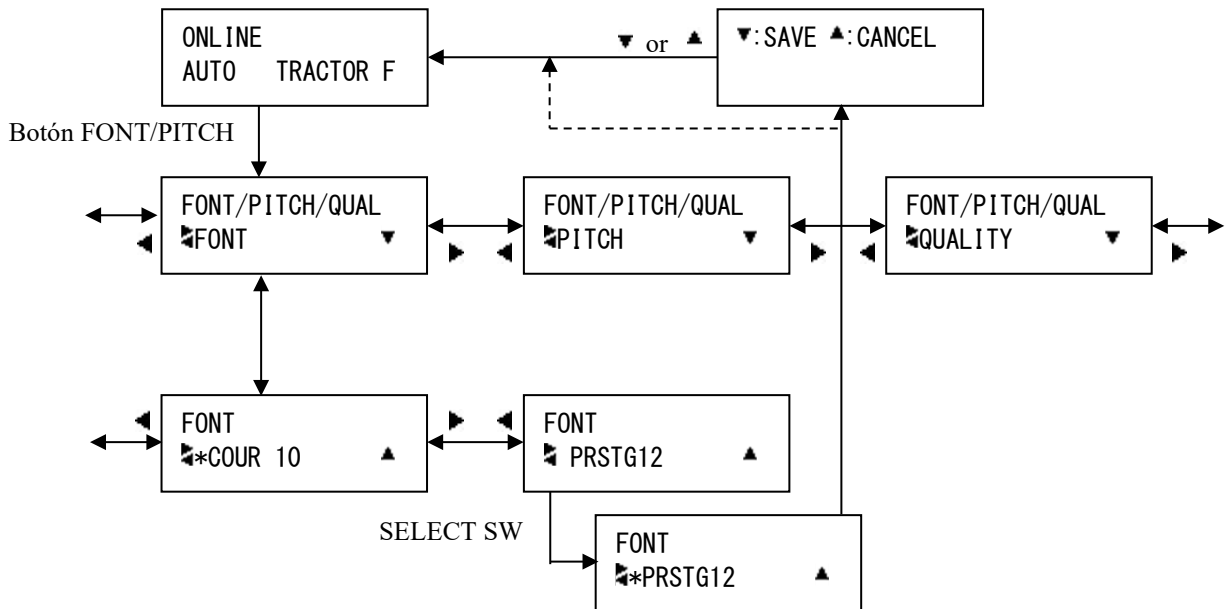

“*” se aplica a una opción seleccionada.

Modo de ajuste FONT/PITCH/QUAL.

Tabla 4.1 Valores asignados a MENU 1 y MENU 2

Valores posibles	Valores por defecto	
	<i>Para una consulta rápida marque (√) o anote sus valores por defecto en el espacio inferior.</i>	
Caract. de impresión	MENU1	MENU2
Emulación Fujitsu DPL24C PLUS IBM Proprinter XL24E Epson ESC/P2		
Schrift Courier 10 Prestige Elite 12 Compressed 17 Boldface PS Pica 10 Correspondence OCR-B 10 OCR-A 10 Courier Normal 10 (outline) Courier Bold 10 (outline) Courier Italic 10 (outline) Nimbus Sans Normal PS (outline) Nimbus Sans Bold PS (outline) Nimbus Sans Italic PS (outline) Timeless Normal PS (outline) Timeless Bold PS (outline) Timeless Italic PS (outline) Tipo de letra cargable 0 Tipo de letra cargable 1		
Calidad de impresión Carta (LETTER) Informe (REPORT) Borrador (DRAFT) Borrador alta velocidad (HIGH-SPEED DRAFT) Borrador a velocidad súper alta		
Paso 2.5, 3, 5, 6, 10, 12 15, 17, 18 o 20 cpi Paso proporcional		
Otras características:		

MODO DE CONFIGURACIÓN

5

Esta impresora tiene dos modos, el modo normal y el modo de configuración. El modo normal se utiliza para las operaciones cotidianas de la impresora y se explica en los capítulos 3 y 4.

El modo de configuración tiene dos objetivos. Le permite:

- Seleccionar los valores opcionales de la impresora
- Determinar los problemas que pueda presentar la impresora

Estas funciones del modo de configuración se pueden efectuar cuando la impresora está en estado off-line mediante el panel de control (configuración off-line) o remotamente mediante un programa de configuración efectuado en el ordenador (configuración on-line). En este capítulo se explica cómo usar el modo de configuración off-line. El modo de configuración on-line, que se menciona brevemente al final de este capítulo, es válido para todos los tipos de emulación.

Los ajustes opcionales de la impresora incluyen la emulación, fuentes, densidad, longitud de página y ancho de papel, opciones de interfaz de serie y el ajuste de la parte superior del papel. Cuando se almacenan estos valores en la memoria permanente de la impresora, se convierten en nuevos valores por defecto. Los valores por defecto se activan cada vez que pone en marcha la impresora. Por ejemplo, si ha almacenado DPL24C PLUS como valor de emulación por defecto, cada vez que ponga en marcha la impresora, se activará la emulación DPL24C PLUS.

Las funciones de diagnóstico de la impresora son SELF-TST, HEXDUMP y V-ALMNT. Estas funciones son útiles para solucionar ciertos problemas de la impresora, tal como se describe en el Capítulo 7.

FORMA DE UTILIZAR ESTE CAPÍTULO

Los apartados de este capítulo se presentan en secuencia lógica. *Si es la primera vez que utiliza una impresora, lea en primer lugar los apartados siguientes:*

- Entrada en modo de configuración
- Descripción del modo de configuración

Estos apartados le permitirán familiarizarse con el funcionamiento del modo de configuración. Cuando comprenda los principios fundamentales, consulte los apartados siguientes para seleccionar las opciones de impresora que sean compatibles con el hardware del sistema de su ordenador y con la configuración de su software:

- Impresión del listado de opciones seleccionadas
- Determinación de las opciones que deben modificarse
- Elementos y opciones de MENU1 y MENU2
- Elementos y opciones de hardware
- Elementos y opciones de ajuste de la posición de impresión
- Elementos y opciones de configuración
- Elementos y opciones de ajuste de espacio del cabezal
- Elementos y opciones de red (solo para tipo LAN y LCD)
- Salida y almacenamiento

Para restituir los valores por defecto de fábrica (o valores por defecto en el momento del encendido), consulte el apartado **Recuperación de los valores por defecto** más adelante en este capítulo.

Para más información sobre el uso de las funciones SELF-TST, HEXDUMP y V-ALMNT, consulte el apartado **Uso de las funciones de diagnóstico** más adelante en este capítulo.

Para usuarios con experiencia:

Una vez que se haya familiarizado con el modo de configuración, quizá le interese utilizar el diagrama que figura al final de este mismo capítulo. En él se recogen todas las funciones, parámetros y opciones de configuración de la impresora.

ENTRADA EN EL MODO DE CONFIGURACIÓN (LED)

Antes de entrar en el modo de configuración, cargue el papel continuo en la impresora como se explica en el Capítulo 3. Para efectuar todas las selecciones de la configuración pueden ser necesarias varias hojas de papel.

Para entrar en el modo de configuración, proceda de la siguiente forma:

1. Compruebe que se ha cargado el papel continuo delantero y pulse el botón PAPER PATH para seleccionar el recorrido de papel apropiado.
Si se introduce papel continuo desde la parte posterior o si se instala un CSF, la impresora no ingresa en el modo de CONFIGURACIÓN.
2. Pulse el botón ONLINE para situar la impresora off-line.
3. Pulse los botones SETUP hasta que la impresora emita un pitido.

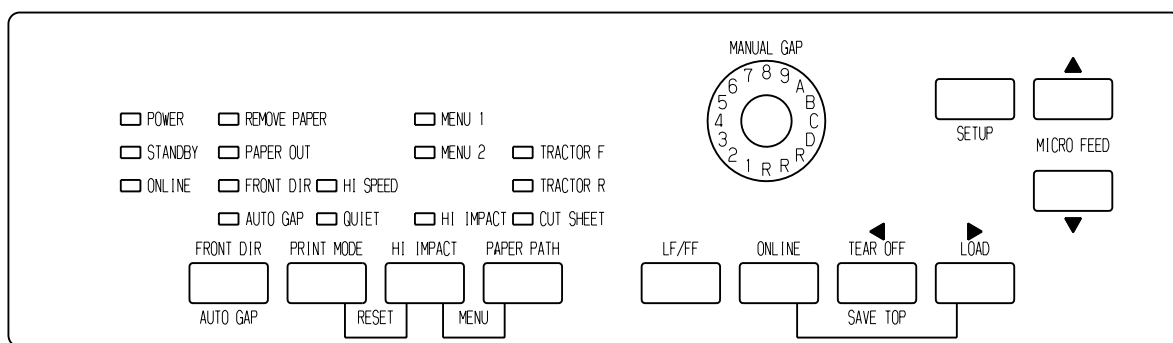

Entrada en el modo de configuración

Si no escucha este pitido breve u oye un pitido de alarma (cuatro pitidos), no ha entrado en el modo de configuración. Sitúe la impresora off-line y vuelva a intentarlo.

MODO DE CONFIGURACIÓN

4. La impresora entrará en el modo de configuración en estado offline e imprimirá la siguiente información.

```

*** OFFLINE SETUP MODE ***
- The left end of the head guide indicates the option to be selected.
- The selected option is underlined.
- "SAVE&END" function must be selected to exit setup mode.
- Following list shows how buttons function in setup mode:

BUTTON | ACTION on <<FUNCTION>> menu | ACTION on <ITEM> menu
-----|-----|-----
ONLINE | Reprint <<FUNCTION>> menu | Select option & return to <<FUNCTION>> menu
MICRO↓ | Select function | Select option & print next item
MICRO↑ | Select function | Select option & print previous item
LOAD | Move cursor to the right | Move cursor right to the next option
TEAROFF | Move cursor to the left | Move cursor left to the previous option
    
```

Botones de función en modo de configuración

Menú <<FUNCTION>>

Función

Cursor

Guía de la tarjeta (guía de impresión de aluminio (guía de la cabeza))

Impresión inicial en el modo de configuración

La impresión inicial contiene un encabezamiento, un menú de ayuda y el menú <<FUNCTION>>. El encabezamiento le indica que la impresora se encuentra fuera de línea y en modo de configuración. El menú de ayuda proporciona un resumen rápido de cómo utilizar el modo de configuración. El menú <<FUNCTION>> contiene todas las funciones disponibles en el modo de configuración. Observe que el cursor del extremo izquierdo de la guía de impresión de aluminio está situado inicialmente en la función SAVE & END.

Podrá acceder igualmente al modo de configuración desactivando la impresora y volviéndola a activar mientras pulsa el botón SETUP hasta que la impresora emita un pitido.

DESCRIPCIÓN DEL MODO DE CONFIGURACIÓN (LED)

Al entrar en el modo de configuración, se imprime el menú <<FUNCTION>> de la siguiente forma:

```
<< FUNCTION >>
SAVE&END MENU1  MENU2  HARDWRE  ADJUST  CONFIG  GAP-ADJ  DEFAULT  LIST  SELF-TST
HEX-DUMP V-ALMNT  INITIAL
```

En la Tabla 5.1 se describe brevemente la finalidad de cada función.

Tabla 5.1 Funciones de configuración

Función	Finalidad
SAVE & END	Salir del modo de configuración y almacenar los cambios realizados en dicho modo.
MENU1 y MENU2	Cambiar las opciones de MENU1 y MENU2.
HARDWRE	Cambiar las opciones de hardware de la impresora.
ADJUST	Cambiar las opciones de ajuste de la posición de impresión.
CONFIG	Cambiar las opciones de configuración.
GAP-ADJ	Ajustar el espacio entre el cabezal de impresión y el papel.
DEFAULT	Reasignar los valores por defecto de fábrica a MENU1 y MENU2.
INICIAL	Reestablece los valores por defecto de fábrica en el MENÚ 1, MENÚ 2, HARDWARE, AJUSTE, CONFIGURACIÓN, AJUSTE DE GROSOR.
LIST	Imprimir un listado de las opciones seleccionadas.
SELF-TST	Ejecutar la autocomproación.
HEX-DUMP	imprimir volcados hexadecimales.
V-ALMNT	Verificar y corregir la alineación vertical.

MODO DE CONFIGURACIÓN

Para seleccionar una de las funciones del menú <<FUNCTION>>:

1. Pulse varias veces los botones “TEAR OFF” o “LOAD” para situar el cursor del extremo izquierdo de la guía de impresión de aluminio en la función elegida.
2. Pulse el botón ▲ o ▼ para seleccionar la función. Si la función posee varios parámetros y opciones, se imprime el primer parámetro y sus opciones. Las funciones MENU1, MENU2, HARDWRE, ADJUST, CONFIG y GAP-ADJ contienen parámetros que a su vez ofrecen diferentes opciones. Las restantes funciones carecen de parámetros u opciones.

A continuación se muestran los tres primeros parámetros de la función MENU1 y sus correspondientes opciones. Los parámetros figuran entre corchetes angulares <>.

Un breve fragmento subrayado es la opción actual, la opción seleccionada es el fragmento largo subrayado.

```
< EMULATE>DPL24C+  XL24E  ESC/P2
<FONT  >
COUR 10 PRSTG12 COMPRSD BOLDfce PICA 10 CORRESP OCR-B  OCR-A  COUR-N  COUR-B
COUR-I  N.SAN-N  N.SAN-B  N.SAN-I  TIMLS-N  TIMLS-B  TIMLS-I  DOWNLD0  DOWNLD1
<QUALITY>LETTER  REPORT  DRAFT  HI-DRFT  SH-DRFT
```

Para seleccionar una opción de un <parámetro> de menú:

1. Presione repetidamente los “TEAR OFF” o “LOAD” para posicionar el cursor del extremo izquierdo de la guía de impresión de aluminio en la opción que requiera.
2. Pulse el botón ▼ para seleccionar la opción. Se imprimirá el siguiente parámetro y sus opciones. Pulse el botón ▲ para seleccionar la opción. Se imprimirá el parámetro frontal y sus opciones.
3. Una vez seleccionadas las opciones elegidas, pulse el botón ONLINE para imprimir nuevamente el menú <<FUNCTION>>.

La opción por defecto actual correspondiente a cada parámetro (la función que se ha almacenado en la memoria permanente de la impresora) aparecerá subrayada. En el ejemplo frontal, las opciones por defecto son emulación Fujitsu DPL24C PLUS, tipo de letra Courier 10 y calidad carta.

En el diagrama de la página siguiente se resume el método de selección de opciones como emulación, el tipo de letra y la calidad de impresión, así como la forma de utilizar los botones de la impresora con las funciones que carecen de opciones.

Ejemplo del modo de configuración (LED)

Pruebe el siguiente ejemplo para familiarizarse con el modo de configuración. En este ejemplo se explica cómo cambiar el tipo de letra y el paso asignados a MENU2 por Prestige Elite 12 y 12 cpi.

1. Cargue papel continuo en la impresora.

2. Entre en el modo de configuración.

Pulse el botón SETUP hasta que la impresora emita un pitido.

3. Seleccione la función MENU2.

Espere a que acabe la impresora y pulse dos veces los botones "TEAR OFF" o "LOAD" para situar el cursor del extremo izquierdo de la guía de impresión de aluminio en MENU2. Pulse el botón "▲" o "▼" para seleccionar la función MENU2 e imprimir el parámetro <EMULATE> con sus correspondientes opciones.

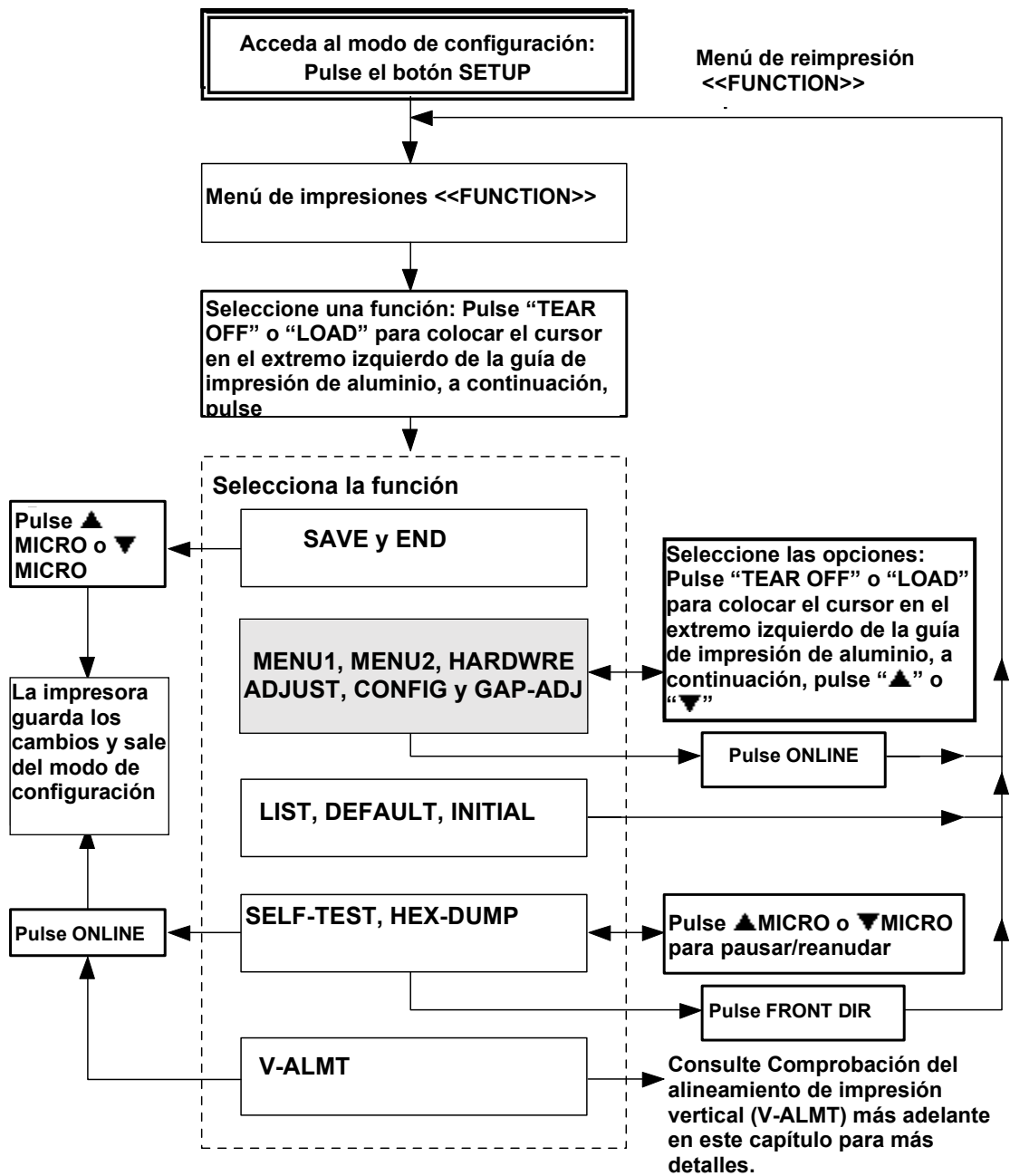

■ :Funciones con artículos y opciones

Resumen del modo de configuración

4. Seleccione el modo de emulación actual.

Como no tiene intención de cambiar el modo de emulación, pulse ▼ para seleccionar el modo de emulación actual e imprimir el parámetro siguiente, , con sus correspondientes opciones.

5. Cambie el tipo de letra a Prestige Elite 12.

Pulse el botón “TEAR OFF” o “LOAD” para situar el cursor del extremo izquierdo de la guía de impresión de aluminio en la opción PRSTG12. Pulse “▼” para seleccionar PRSTG12 e imprimir el parámetro siguiente, <QUALITY>, y sus correspondientes opciones.

6. Seleccione la calidad de impresión actual.

Como no tiene intención de cambiar la calidad de impresión, pulse ▼ para seleccionar la calidad actual e imprimir el parámetro siguiente, <PITCH> y sus correspondientes opciones.

7. Cambie el paso a 12 cpi y salga de la función MENU2.

Pulse el botón “TEAR OFF” o “LOAD” para situar el cursor del extremo izquierdo de la guía de impresión de aluminio en 12 CPI. Como no desea realizar más cambios en MENU2, pulse ONLINE para seleccionar 12 CPI y salir de MENU2. Se imprime nuevamente el menú <<FUNCTION>>.

8. Salga del modo de configuración y almacene el tipo de letra y el paso.

Como el cursor del extremo izquierdo de la guía de impresión de aluminio se halla situado en SAVE & END, pulse el botón MICRO FEED ▲ o MICRO FEED ▼ para seleccionar SAVE & END. La impresora almacenará Prestige Elite 12 y 12 cpi como valores por defecto asignados a MENU2. A continuación, saldrá del modo de configuración y se situará en línea. Estos valores seguirán vigentes hasta que se cambien de nuevo.

Algunos puntos que conviene tener presentes

- Cada vez que entre en el modo de configuración, se imprimirán unos breves menús de ayuda en la parte superior de la página. También se imprimirán menús de ayuda cuando seleccione las funciones SELF-TST, HEX-DUMP o V-ALMNT. Utilice los menús de ayuda para consultas rápidas en el modo de configuración.
- Cuando imprima los parámetros y opciones de una función, solo podrá imprimirlos de uno en uno. No obstante, puede desplazarse hacia adelante o hacia atrás en la lista. Para desplazarse hacia adelante (impresión del parámetro siguiente), pulse ▼. Para desplazarse hacia atrás (impresión del parámetro frontal), pulse ▲.
- Mientras se encuentra en el menú <<FUNCTION>> o cuando seleccione una función que contenga parámetros y opciones seleccionables, pulse el botón ONLINE para volver a imprimir el menú <<FUNCTION>>.
- El subrayado de las dos primeras letras de una opción indica que es el valor por defecto actual. Por ejemplo, 12 CPI indica que el paso por defecto es el de 12 caracteres por pulgada. Para cambiar los valores por defecto, tendrá que seleccionar y guardar un nuevo paso.
- Mientras se encuentre en el modo de configuración, tendrá la posibilidad de utilizar la función LIST para imprimir un listado de las opciones seleccionadas hasta ese momento (para más información, consulte el apartado siguiente).
- Para salir del modo de configuración y guardar permanentemente los cambios realizados, deberá seleccionar la función SAVE & END. Para más información, consulte el apartado sobre **salida y almacenamiento** más adelante en este mismo capítulo. Para salir del modo de configuración sin guardar los cambios realizados, apague la impresora. Cuando vuelva a poner en marcha la impresora se activarán de nuevo los valores por defecto de la puesta en marcha.

IMPRESIÓN DE UN LISTADO DE LAS OPCIONES SELECCIONADAS (LED)

La función LIST imprime un listado de todas las opciones de impresión seleccionadas actualmente. Es muy útil para verificar los valores asignados al entrar en el modo de configuración o al salir de él. Para imprimir el listado de opciones, cargue papel continuo en la impresora. A continuación, proceda de la siguiente forma:

1. Entre en el modo de configuración.

Pulse el botón SETUP hasta que la impresora emita un pitido. Espere a que termine la impresión y compruebe que se haya imprimido el siguiente menú <<FUNCTION>>:

```
<< FUNCTION >>
SAVE&END MENU1  MENU2  HARDWRE  ADJUST  CONFIG  GAP-ADJ  DEFAULT  LIST  SELF-TST
HEX-DUMP V-ALMNT  INITIAL
```

2. Seleccione la función LIST.

Pulse varias veces el botón “TEAR OFF” o “LOAD” para situar el cursor del extremo izquierdo de aluminio de la guía de impresión en LIST. A continuación, pulse el botón ▲ o ▼ para seleccionar la función LIST. La impresora comenzará a imprimir una lista de las opciones seleccionadas. En la página siguiente se muestran los valores preseleccionados de fábrica también llamados valores por defecto.

Al finalizar la impresión de la lista de opciones se imprimirá de nuevo el menú <<FUNCTION>>.

3. Realice una de las operaciones siguientes:

- Seleccione otra función.
- Salga del modo de configuración y almacene los cambios realizados.

Para más información sobre las restantes funciones, consulte los apartados correspondientes en este mismo capítulo. Para salir del modo de configuración y almacenar los cambios, asegúrese de que el cursor del extremo izquierdo de la guía de impresión de aluminio se encuentra en SAVE & END y pulse el botón ▲ o ▼.

MODO DE CONFIGURACIÓN

```

*** Setup Parameters ***

<< Menu 1 settings >>
-----
Func.  |Item  |Option
-----
MENU1  |EMULATE|DPL24C+
MENU1  |FONT   |COUR 10
MENU1  |QUALITY|LETTER
MENU1  |PITCH  |10 CPI
MENU1  |LINE SP|6 LPI
MENU1  |CHAR-W |NORMAL
MENU1  |CHAR-H |NORMAL
MENU1  |ATTRIB |NONE
MENU1  |PAGE LG|11.0 IN
MENU1  |LFT-END|1 COLM
MENU1  |TOP-MRG|1 LINE
MENU1  |LANGUGE|PAGE437
MENU1  |CHR-SET|SET2
MENU1  |PRF-SKP|NO-SKIP
MENU1  |WIDTH  |13.6 IN
MENU1  |ZEROFNT|NO-SLSH
MENU1  |DC3-CDE|ENABLE
MENU1  |CR-CODE|CR ONLY
MENU1  |LF-CODE|LF & CR
MENU1  |RGHTEND|WRAP
MENU1  |INT-MEC|DISABLE
MENU1  |==END==|
-----

<< Hardware settings >>
-----
Func.  |Item  |Option
-----
HARDWRE|PPR-OUT|DETECT
HARDWRE|PRT-DIR|BI-DIR
HARDWRE|BUZZER |ON
HARDWRE|WORD-LG|8 BIT
HARDWRE|BUFFER |8KBYTE
HARDWRE|SENLEVEL|100%
HARDWRE|STANDBY|1MIN
HARDWRE|INTRFCE|AUTO-2S (*1)
HARDWRE|FORMAT |8NONE 1 (*2)
HARDWRE|BAUD-RT|9600 (*2)
HARDWRE|PROTOCL|XON/XOF (*2)
HARDWRE|DSR     |IGNORE (*2)
HARDWRE|DUPLEX  |FULL (*2)
HARDWRE|CTS     |DETECT (*2)
HARDWRE|CD      |IGNORE (*2)
HARDWRE|==END==|
-----

<< Adjust settings >>
-----
Func.  |Item  |Option
-----
ADJUST |FCNTORG|1.8/6IN
ADJUST |FCNTFIN|0 /180
ADJUST |RCNTORG|1.8/6IN
ADJUST |RCNTFIN|0 /180
ADJUST |FCUTORG|1.8/6IN
ADJUST |FCUTFIN|0 /180
ADJUST |RCUTORG|1.8/6IN
ADJUST |RCUTFIN|0 /180
ADJUST |FCNTBTM|0 /180
ADJUST |RCNTBTM|0 /180
ADJUST |CUT-BTM|0 /180
ADJUST |CNT-LFT|0 /90
ADJUST |CUT-LFT|0 /90
ADJUST |FCNTADJ|0 /360
ADJUST |RCNTADJ|0 /360
ADJUST |FCNTAJL|0 /360
ADJUST |RCNTAJL|0 /360
ADJUST |CUT-ADJ|0 /360
ADJUST |FCSFADJ|0 /360
ADJUST |RCSFADJ|0 /360
ADJUST |FCNTLOR|4 /9
ADJUST |FCNTLFN|0 /90
ADJUST |RCNTLOR|4 /9
ADJUST |RCNTLFN|0 /90
ADJUST |CUTLOR |1.8/9
ADJUST |CUTLFN |0 /90
ADJUST |FCNTCUT|99 /180
ADJUST |RCNTCUT|99 /180
ADJUST |CUT-CUT|20 /180
ADJUST |FRCSLNT|28/360
ADJUST |==END==|
-----

<< Network settings >> (*5)
-----
DHCP      |DISABLE
IP ADDRESS|192.168.192.168 (*6)
SUBNET MASK|255.255.255.000 (*6)
DEFAULT GATEWAY|000.000.000.000 (*6)
-----

<< Menu 2 settings >>
-----
Func.  |Item  |Option
-----
MENU2  |EMULATE|DPL24C+
MENU2  |FONT   |COUR 10
MENU2  |QUALITY|LETTER
MENU2  |PITCH  |10 CPI
MENU2  |LINE SP|6 LPI
MENU2  |CHAR-W |NORMAL
MENU2  |CHAR-H |NORMAL
MENU2  |ATTRIB |NONE
MENU2  |PAGE LG|11.0 IN
MENU2  |LFT-END|1 COLM
MENU2  |TOP-MRG|1 LINE
MENU2  |LANGUGE|PAGE437
MENU2  |CHR-SET|SET2
MENU2  |PRF-SKP|NO-SKIP
MENU2  |WIDTH  |13.6 IN
MENU2  |ZEROFNT|NO-SLSH
MENU2  |DC3-CDE|ENABLE
MENU2  |CR-CODE|CR ONLY
MENU2  |LF-CODE|LF & CR
MENU2  |RGHTEND|WRAP
MENU2  |INT-MEC|DISABLE
MENU2  |==END==|
-----

<< Config settings >>
-----
Func.  |Item  |Option
-----
CONFIG |TEAROFF|MANUAL
CONFIG |TEARPOS|VISIBLE
CONFIG |TEAR-EN|1 SEC (*3)
CONFIG |CUTLOAD|AUTO
CONFIG |LOADTIM|1.5 SEC (*4)
CONFIG |DECODE |DIRECT
CONFIG |FCNTARE|ENABLE1
CONFIG |RCNTARE|ENABLE1
CONFIG |CUT-ARE|ENABLE1
CONFIG |CUT-ONL|ONLINE
CONFIG |CNT-ONL|ONLINE
CONFIG |LOCK   |NONE
CONFIG |//S//  |DISABLE
CONFIG |FCNT-PE|EDGE
CONFIG |RCNT-PE|EDGE
CONFIG |GATHER |DISABLE
CONFIG |CUT-CTL|SPEED
CONFIG |SKIP-PR|ENABLE
CONFIG |STATUS |DISABLE
CONFIG |BANDCTL|DISABLE
CONFIG |TOF-CTL|DRIVER
CONFIG |FCNT-SF|DISABLE
CONFIG |RCNT-SF|DISABLE
CONFIG |CUT-SF |DISABLE
CONFIG |CUTEDIR|FRONT
CONFIG |CSFEDIR|REAR
CONFIG |CUTEJCT|AUTO
CONFIG |FL-CENT |POS1
CONFIG |RL-CENT |POS1
CONFIG |SKEWCNT|PRCISIN
CONFIG |FF-CODE|EJECT
CONFIG |CSFBIN1|FRONT
CONFIG |CNT-LD |SPEED
CONFIG |CSF-LD |NORMAL
CONFIG |CSFAPTC|NORMAL
CONFIG |LF-CTL |SPEED
CONFIG |PR-MODE|NORMAL
CONFIG |HI-IMPT|DISABLE
CONFIG |DQ-MODE|MODE2
CONFIG |POW-POS|NORMAL
CONFIG |AUTO-PR|DISABLE
CONFIG |==END==|
-----

<< Gap Adjust settings >>
-----
Func.  |Item  |Option
-----
GAP-ADJ|AMOUNT |AUTO
GAP-ADJ|==END==|
-----

```

- *1 Las opciones de FORMAT a CD no se imprimen si se ha seleccionado. La impresora está equipada con RS-232C.
- *2 La opción TEAR-EN se imprime si se ha seleccionado la opción AUTO en el parámetro TEAROFF.
- *5 Solo se imprimirá cuando se instale una tarjeta LAN y sea de tipo LCD.
- *6 El valor de configuración solo se imprimirá cuando <DHCP> sea "DISABLE".

Impresión de los valores por defecto de fábrica mediante la función LIST

ACCESO AL MODO SETUP (LCD)

Para acceder al modo setup, siga los pasos siguientes:

1. Pulse el botón ONLINE para poner la impresora en línea.
2. Pulse el botón SETUP hasta que la impresora emita un pitido.

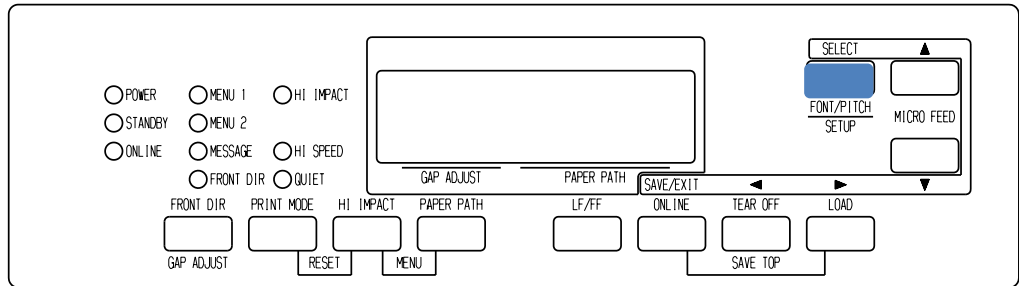

Acceso al modo setup

3. Cuando la impresora accede al modo setup offline, la visualización en la pantalla LCD cambia de la siguiente manera.

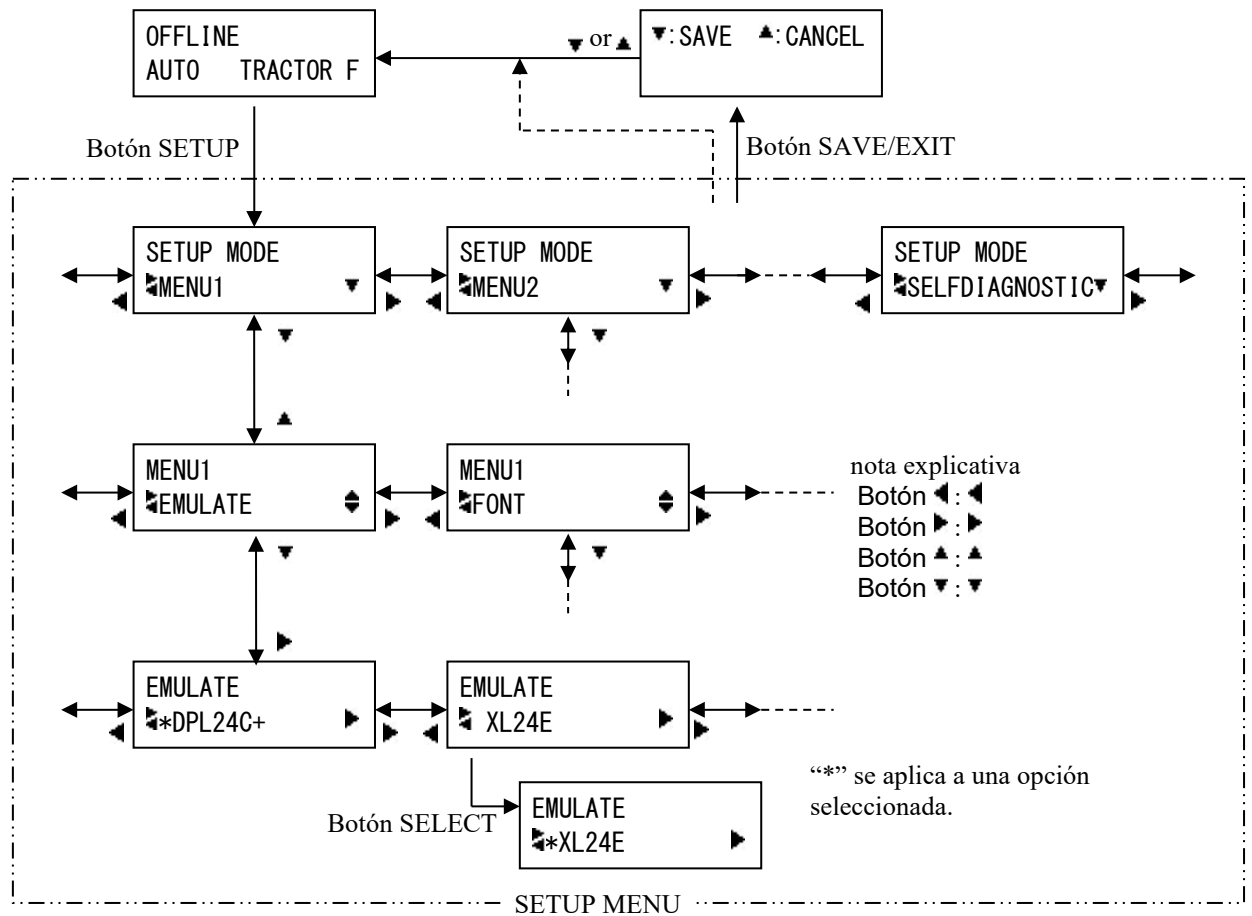

Transición del LCD SETUP MODE

Ejemplo de modo de configuración (LCD)

Para familiarizarse con el modo de configuración, intente realizar el siguiente ejemplo. Este ejemplo indica cómo cambiar la emulación en MENU2 a ESC/P2.

1. Pulse el botón ONLINE para poner la impresora en línea.
2. Pulse el botón SETUP para acceder al menú de selección. Aparece el siguiente mensaje.

```
SETUP MODE
┌MENU1  ◀
```

3. Pulse el botón ▶ hasta que aparezca el siguiente mensaje.

```
SETUP MODE
┌MENU2  ◀
```

4. Pulse los botones ◀ para mover a una capa inferior. Aparece el siguiente mensaje.

```
MENU2
┌EMULATE  ⬆
```

5. Pulse ◀, ▶ para elegir los parámetros en esta capa.

```
MENU2
┌EMULATE  ⬆
```

6. Pulse los botones ◀ para mover a una capa inferior. Aparece el siguiente mensaje.

```
EMULATE
┌*DPL24C+ ▶
```

7. Pulse ◀, ▶ para elegir las opciones en este parámetro.

```
EMULATE
┌ESC/P2 ▶
```

8. Pulse el botón SELECT para seleccionar la opción visualizada. A continuación “*” se aplica a una opción seleccionada (todavía no se ha guardado).

```
EMULATE
┌*ESC/P2 ▶
```

9. Pulse los botones SAVE/EXIT para registrar la opción seleccionada en la memoria permanente de la impresora.

```
◀:SAVE ▶:CANCEL
```

10. Pulse ◀ para finalizar.

REVISIÓN DEL MODO SETUP (LCD)

Las funciones disponibles del modo SETUP tipo LCD son las siguientes.

El cuadro 5,2 resume la finalidad de cada función.

El cuadro 5,2 Funciones del modo Setup (LCD)

Función		Finalidad
MENU1 y MENU2		Asigna las características de impresión a MENU1 y MENU2 en el panel de control de la impresora.
HARDWRE		Cambia las opciones de hardware de la impresora.
ADJUST		Cambia las opciones de ajuste de la posición de la impresora.
CONFIG		Cambia las opciones de configuración.
GAP-ADJ		Ajusta el espacio entre la cabeza de impresión y el papel.
NETWORK		Cambia las opciones de red.
SUB FUNCTION	SAVE&EXIT	Salir del modo setup y guarda los cambios realizados.
	LIST	Imprime una lista de las opciones seleccionadas.
	DEFAULT	Recupera los valores por defecto de fábrica en MENU1 y MENU2.
	INITIAL	Recupera los valores por defecto de fábrica en MENU1, MENU2, HARDWRE, ADJUST, CONFIG, GAP-ADJ.
SELFDIAGNOSTIC	SELF-TST	Realiza el autotest de demostración.
	HEX-DUMP	Impresión hexadecimal.
	V-ALMNT	Comprueba y corrige la alineación de impresión vertical.

La información de las funciones y opciones es muy parecida a la del tipo LED.

La diferencia principal del modo Setup del tipo LCD es únicamente el método SETUP.

IMPRESIÓN DE UNA LISTA DE LAS OPCIONES SELECCIONADAS (LCD)

La función LIST imprime una lista de todas las opciones seleccionadas en la impresora. Esta función es útil para comprobar la configuración de la impresora al acceder por primera vez al modo Setup o antes de salir de éste. Para imprimir una lista de opciones, cargue papel de tamaño A4 o más grande y seleccione la función List.

Nota

Si se acaba el papel sólo está disponible el botón LOAD.

DETERMINACIÓN DE LAS OPCIONES QUE DEBEN MODIFICARSE

En esta página figura una impresión de los valores de configuración por defecto. En ella, las opciones aparecen reunidas en grupos funcionales:

- Valores de Menú 1 (función MENU1)
- Valores de Menú 2 (función MENU2)
- Valores de hardware (función HARDWRE)
- Valores de ajuste de posición de impresión (función ADJUST)
- Valores de configuración (función CONFIG)
- Valores de espacio del cabezal de impresión (función GAP-ADJ)
- Valores de red (función NETWORK)

La mayoría de las opciones seleccionables afectan únicamente a características de impresión, como el estilo de letra y el formato de página. No obstante, algunas de ellas han de seleccionarse correctamente para que la impresora funcione debidamente con el hardware y el software.

En la tabla 5.3 se indican, para cada función, los parámetros cuyas opciones deben seleccionarse correctamente para facilitar la compatibilidad entre el ordenador y la impresora.

Tabla 5.3 Opciones que deben seleccionarse

Función	Parámetro	Opción
MENU1	EMULATE	El modo de emulación seleccionado en la impresora ha de ser el mismo que se ha seleccionado en el software. Si ya ha seleccionado un modo de emulación al configurar la impresora (Capítulo 2), no necesitará modificar la opción EMULATE a no ser que desee cambiar el modo de emulación. El modo asignado a MENU1 es el valor por defecto en el momento de poner en marcha la impresora. Consulte el apartado Modificación de las opciones de MENU1 y MENU2 más adelante en este capítulo.
MENU2	Ninguno	MENU2 Ninguno Si utiliza MENU2, el modo de emulación seleccionado para MENU 2 debe ser el mismo que se ha seleccionado mediante el software. Consulte el apartado Modificación de las opciones de MENU1 y MENU2 más adelante en este capítulo.

Tabla 5.3 opciones que deben seleccionarse (cont.)

Función	Parámetro	Opción
HARDWRE	FORMAT BAUD-RT PROTOCL DSR DUPLEX CTS CD	<p>Si utiliza un modelo de interfaz serie, las opciones de interfaz seleccionadas en la impresora deben coincidir con las seleccionadas mediante software o mediante el sistema operativo del ordenador. Si los valores no coinciden, la impresora no imprimirá nada en absoluto o sólo caracteres sin sentido.</p> <p>Consulte la sección Artículos y opciones de hardware más adelante en este capítulo.</p>
ADJUST	Ninguno	<p>Si no especifica mediante software el margen superior de la página, utilice el valor por defecto de la impresora (1 pulg., 25,4 mm desde el borde superior de la página). Si especifica el margen superior mediante software, cambie a 1/6 de pulg. (4,2 mm), el valor asignado por defecto.</p> <p>Consulte el apartado Ajuste de la cabecera de página más adelante en este capítulo.</p>
CONFIG	Ninguno	<p>Puede cambiar la configuración principal de la impresora.</p> <p>Consulte el apartado Modificación de las opciones de configuración más adelante en este capítulo.</p>
GAP-ADJ	Ninguno	<p>Si ajusta el espacio manualmente o lo arregla, cambie el valor.</p> <p>Consulte el apartado Ajuste del espacio del cabezal de impresión.</p>
NETWORK	Ninguno	<p>Si desea usar la impresora con una conexión LAN, configúrela adecuadamente.</p> <p>* Esta función se muestra solo cuando se instala una tarjeta LAN y es de tipo LCD.</p> <p>Consulte el apartado Modificación de las opciones de red más adelante en este capítulo.</p>

MODIFICACIÓN DE LAS OPCIONES DE MENU1 Y MENU2

Las funciones de MENU1 y MENU2 permiten cambiar las opciones asignadas a MENU1 y MENU2 en el panel de control de la impresora. En el modo normal (no configuración), podrá alternar fácilmente entre los menús para la impresión tal y como se describe en el capítulo 4.

Al encender la impresora por primera vez se activa MENU1.

Seleccione el mismo modo de emulación en la impresora y en el software porque, en caso contrario, la impresora no funcionará correctamente. Si tiene previsto utilizar regularmente dos modos de emulación distintos, asigne a MENU1 el que vaya a utilizar con más frecuencia y a MENU2 el otro. Los demás parámetros de estas funciones son opcionales. Algunos de los parámetros y opciones variarán según el modelo de emulación seleccionado.

Para determinar las características de impresión que admite el software, consulte la documentación del mismo.

En la tabla 5.4 se describen las opciones y parámetros de MENU1 y MENU2, que son los mismos para ambas. Los parámetros de la tabla 5.4 aparecen por el orden en que se imprimen. No todos los parámetros han de definirse para todas las emulaciones, y algunas opciones pueden variar con la emulación.

El procedimiento de cambio de opciones se explica en **Ejemplo del modo de Configuración**.

Tabla 5.4 Parámetros y opciones de MENU1 y MENU2

NOTAS:

- Las opciones subrayadas corresponden a los valores por defecto de fábrica.
- Los asteriscos señalan parámetros y opciones que varían para los modos de emulación IBM XL24E y Epson ESC/P2. Consulte el significado al final de la tabla.

Parámetros de MENU1 y MENU2	Opciones	Descripción
<EMULATE>	<p><u>DPL24C+</u></p> <p>XL24E</p> <p>ESC/P2</p>	<p>Selecciona el mismo modo de emulación seleccionado en el software. Para más información sobre la elección de un modo de emulación, consulte Selección de un modo de emulación en el Capítulo 2.</p> <p>Impresoras Fujitsu de la serie DL (juego de comandos DPL24C PLUS).</p> <p>Impresoras IBM Proprinter XL24E. Impresoras Epson que utilizan el juego de comandos ESC/P2.</p> <p>NOTA: Al seleccionar una nueva emulación, todas las opciones de MENU1 o MENU2 recuperan los valores por defecto de fábrica de ésta.</p>
	<p><u>COUR 10</u></p> <p>PRSTG12</p> <p>COMPRSD</p> <p>BOLDFCE</p> <p>PICA 10</p> <p>CORRESP</p> <p>OCR-B</p> <p>OCR-A</p> <p>COUR-N</p> <p>COUR-B</p> <p>COUR-I</p> <p>N.SAN-N</p> <p>N.SAN-B</p> <p>N.SAN-I</p>	<p>El paso recomendado para los tipos de letra siguientes se indica junto al nombre. Cuando cambie el tipo de letra, asegúrese de cambiar también el paso si es preciso.</p> <p><u>Courier, 10cpi</u></p> <p><u>Prestige Elite, 12cpi</u></p> <p><u>Compressed font, 15,17,and 18cpi</u></p> <p><u>Boldface, Proportional</u></p> <p><u>Pica, 10cpi</u></p> <p><u>Correspondence, 10cpi</u></p> <p><u>OCR-B, 10cpi</u></p> <p><u>OCR-A, 10cpi</u></p> <p><u>Courier Normal, 10cpi</u></p> <p><u>Courier Bold, 10cpi</u></p> <p><u>Courier Italic, 10cpi</u></p> <p><u>Nimbus Sans Normal, Prop.</u></p> <p><u>Nimbus Sans Bold, Prop.</u></p> <p><u>Nimbus Sans Italic, Prop.</u></p>

Tabla 5.4 Parámetros y opciones de MENU1 y MENU2 (Cont.)

NOTAS:

- Las opciones subrayadas corresponden a los valores por defecto de fábrica.
- Los asteriscos señalan parámetros y opciones que varían para los modos de emulación IBM XL24E y Epson ESC/P2. Consulte el significado al final de la tabla.

Parámetros de MENU1 y MENU2	Opciones	Descripción
 (cont)	TIMLS-N TIMLS-B TIMLS-I DOWNLD#	<p>Timeless Normal, Prop. Timeless Bold, Prop. <i>Timeless Italic, Prop.</i></p> <p>Tipo de letra 0 o 1 en la RAM de descarga Consulte en el Apéndice F los ejemplos de tipos de letra.</p>
<QUALITY>	<p><u>LETTER</u></p> <p>REPORT</p> <p>DRAFT</p> <p>HI-DRFT</p>	<p>Seleccione la calidad de impresión que mejor se adapte a sus necesidades.</p> <p>Calidad carta. Esta opción ofrece las más alta resolución y la menor velocidad. No puede utilizarse con tipos de letra comprimidos.</p> <p>Calidad informe. Ofrece una resolución menor que la calidad carta al doble de velocidad. Si desea alcanzar esta velocidad sin importarle los tipos de letra, utilice el tipo <i>correspondence</i>, que ofrece más resolución.</p> <p>Calidad borrador. Esta opción proporciona una resolución más baja que la de calidad de informe, sin embargo, la realiza a 3 veces la velocidad de carta.</p> <p>Calidad borrador a alta velocidad. Esta opción proporciona una resolución más baja que la de calidad de borrador, sin embargo, la realiza a 4,2 veces la velocidad de carta.</p>

Tabla 5.4 Parámetros y opciones de MENU1 y MENU2 (Cont.)

NOTAS:

- Las opciones subrayadas corresponden a los valores por defecto de fábrica.
- Los asteriscos señalan parámetros y opciones que varían para los modos de emulación IBM XL24E y Epson ESC/P2. Consulte el significado al final de la tabla.

Parámetros de MENU1 y MENU2	Opciones	Descripción
	SH-DRFT	Calidad de impresión de borrador a velocidad súper alta. Esta opción proporciona una resolución más baja que la de calidad de borrador alta, sin embargo, la realiza a 5 veces la velocidad de carta. Condición: El margen es suficiente para acelerar.
<PITCH>	## CPI PROP SP	2.5, 3, 5, 6, <u>10</u> , 12, 15, 17, 18, o 20 cpi (caracteres por pulgada horizontal) Si selecciona 15cpi en la emulación ESC/P2, se comprime el tamaño de la fuente y la impresión DQ y HDQ se realiza a la velocidad LQ. Para evitar que la velocidad disminuya, seleccione NOCMPRS en el artículo 15CPI. Espaciado proporcional (1/12 de pulgada por espacio).
<LINE SP>	## LPI	1, 2, 3, 4, 5, <u>6</u> , 7, or 8 lpi (líneas por pulgada vertical) 6 lpi 3 lpi (espaciado doble) ABCD ABCD ABCD ABCD ABCD ABCD ABCD ABCD ABCD

Tabla 5.4 Parámetros y opciones de MENU1 y MENU2 (Cont.)

NOTAS:

- Las opciones subrayadas corresponden a los valores por defecto de fábrica.
- Los asteriscos señalan parámetros y opciones que varían para los modos de emulación IBM XL24E y Epson ESC/P2. Consulte el significado al final de la tabla.

Parámetros de MENU1 y MENU2	Opciones	Descripción
<CHAR-W>	<p><u>NORMAL</u></p> <p>2 TIMES</p> <p>4 TIMES (*1)</p>	<p>Cambie asimismo el paso cuando seleccione 2 TIMES o 4 TIMES.</p> <p>Ancho original de los caracteres ABCD</p> <p>Doble ancho ABCD</p> <p>Ancho cuádruple ABCD</p>
<CHAR-H>	<p><u>NORMAL</u></p> <p>2 TIMES</p> <p>4 TIMES (*1)</p>	<p>En caso necesario, cambie asimismo el paso cuando seleccione 2 TIMES o 4 TIMES.</p> <p>Ancho original de los caracteres. ABCD abcd</p> <p>Doble ancho. ABCD abcd</p> <p>Ancho cuádruple. ABCD abcd</p>

Tabla 5.4 Parámetros y opciones de MENU1 y MENU2 (Cont.)

NOTAS:

- Las opciones subrayadas corresponden a los valores por defecto de fábrica.
- Los asteriscos señalan parámetros y opciones que varían para los modos de emulación IBM XL24E y Epson ESC/P2. Consulte el significado al final de la tabla.

Parámetros de MENU1 y MENU2	Opciones	Descripción
<ATTRIB>	<p><u>NONE</u></p> <p>ITALICS</p> <p>CONDNSD (*1)</p> <p>SHADOW</p> <p>BOLD</p>	<p>Selecciona distintos atributos para mejorar la presentación de los documentos.</p> <p>Sólo puede seleccionarse un atributo cada vez.</p> <p>Standard characters (no attributes)</p> <p><i>Italic printing</i></p> <p>Condensed printing</p> <p>Double printing with a slight horizontal offset</p> <p>Double printing at the same position</p>
<PAGE LG>	<p>## IN</p> <p>LINE</p>	<p>Especifica la longitud de página en pulgadas.</p> <p>Para los modos de emulación DPL24C PLUS e IBM XL24E:</p> <p>3.0, 3.5, 4.0, 5.0, 5.5, 6.0, 7.0, 8.0, 8.5, <u>11.0</u> (tamaño carta), 11.6 (tamaño A4), 12.0, 14.0, 18.0 pulg., o LINE.</p> <p>Para los modos de emulación Epson ESC/P2: 4.0, 4.5, 5.0, ..., <u>11.0</u>, 11.5, ..., 22.0 pulgadas.</p> <p>Selección del largo del papel especificando el número de líneas por página (por defecto: 66 líneas por página). Si se selecciona esta opción, se visualiza <PG LX10> y <PG LX1>. Utilice en combinación <PG LX10> para fijar el valor decimal de la configuración de líneas por página, y <PG LX1> para fijar el valor de unidad de la configuración de las líneas por página.</p>

Tabla 5.4 Parámetros y opciones de MENU1 y MENU2 (Cont.)

NOTAS:

- Las opciones subrayadas corresponden a los valores por defecto de fábrica.
- Los asteriscos señalan parámetros y opciones que varían para los modos de emulación IBM XL24E y Epson ESC/P2. Consulte el significado al final de la tabla.

Parámetros de MENU1 y MENU2	Opciones	Descripción
<PG LX10>	La configuración del valor decimal para fijar el número de líneas por página.	0 LINE, 10 LINE, 20 LINE, 30 LINE 40 LINE, 50 LINE, <u>60 LINE</u> , 70 LINE 80 LINE, 90 LINE <ul style="list-style-type: none"> • La configuración de LINE depende de la configuración del espaciado 'LINE SP'. • Cuando se fija 0 LINE, el valor del espaciado es 11.0 pulg. (sólo cuando ambos 'PG LX10' = '0 LINE' y 'PG LX1' = '0 LINE' son fijados).
<PG LX1>	La configuración del valor de unidad para configurar el número de líneas por página.	0 LINE, 1 LINE, 2 LINE, 3 LINE 4 LINE, 5 LINE, <u>6 LINE</u> , 7 LINE 8 LINE, 9 LINE <ul style="list-style-type: none"> • La configuración de LINE depende de la configuración del espaciado 'LINE SP'. • Cuando se fija 0 LINE, el valor del espaciado es 11.0 pulg. (sólo cuando ambos 'PG LX10' = '0 LINE' y 'PG LX1' = '0 LINE' son fijados).
<LFT-END>	## COLM	Especifica la columna inicial del margen izquierdo. La impresión se inicia en la posición correspondiente a esta columna más el margen izquierdo especificado en el software. Columna <u>1</u> , 2, 3, ..., 41 

Tabla 5.4 Parámetros y opciones de MENU1 y MENU2 (Cont.)

NOTAS:

- Las opciones subrayadas corresponden a los valores por defecto de fábrica.
- Los asteriscos señalan parámetros y opciones que varían para los modos de emulación IBM XL24E y Epson ESC/P2. Consulte el significado al final de la tabla.

Parámetros de MENU1 y MENU2	Opciones	Descripción
<TOP-MRG>	## LINE	<p>Especifica el margen superior expresado en líneas. El margen resultante es igual al valor de <TOP-MRG> menos 1 línea.</p> <p>El margen superior total es la suma del valor anterior más estos otros dos: La cabecera de página =(por defecto, 1 pulgada) y el =margen superior especificado en el software. Si especifica el margen superior por medio de software deberá asignar a <TOP-MRG> el valor por defecto (1 línea).</p> <p><u>1</u>, 2, 3,4, 5, 6, 7, 8, 9, or 10 líneas.</p> 

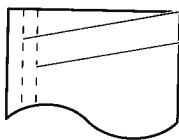
Tabla 5.4 Parámetros y opciones de MENU1 y MENU2 (Cont.)

NOTAS:

- Las opciones subrayadas corresponden a los valores por defecto de fábrica.
- Los asteriscos señalan parámetros y opciones que varían para los modos de emulación IBM XL24E y Epson ESC/P2. Consulte el significado al final de la tabla.

Parámetros de MENU1 y MENU2	Opciones	Descripción
<LANGUGE>		<p>Selecciona el juego de caracteres correspondiente a un idioma. Consulte en el Apéndice E los correspondientes juegos de caracteres.</p> <p>Doble pasada significa que los símbolos diacríticos se imprimen independientemente de los caracteres correspondientes, que a su vez se imprimen sin reducción alguna.</p> <p>La primera lista es común para todas las emulaciones y en ella no figuran las opciones específicas de cada una de ellas. Consulte las listas siguientes (*2) y (*3).</p>
	USA	Inglés americano (Igual que página de códigos 437)
	UK	Inglés británico
	GERMAN	Alemán
	SWEDISH	Sueco
	<u>PAGE437</u>	Página de códigos 437
	PAGE850	Página de códigos 850
	PAGE860	Página de códigos 860
	PAGE863	Página de códigos 863
	PAGE865	Página de códigos 865
	ECMA94	ECMA 94
	ISO8859	ISO 8859-1
	PG852	Página de códigos 852
	PG852-T	Página de códigos 852, doble pasada
	PG855	Página de códigos 855
	PG866	Página de códigos 866
	HUNGARY	Húngaro
HUNG-T	Húngaro, doble pasada	

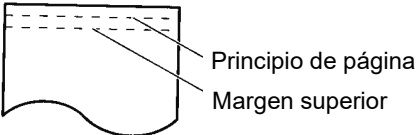
Tabla 5.4 Parámetros y opciones de MENU1 y MENU2 (Cont.)

NOTAS:

- Las opciones subrayadas corresponden a los valores por defecto de fábrica.
- Los asteriscos señalan parámetros y opciones que varían para los modos de emulación IBM XL24E y Epson ESC/P2. Consulte el significado al final de la tabla.

Parámetros de MENU1 y MENU2	Opciones	Descripción
<LANGUGE> (Cont.)	SLOV	Esloveno
	SLOV-T	Esloveno, doble pasada
	POLISH	Polaco
	POLSH-T	Polaco, doble pasada
	MAZOWIA	Mazowiano
	MAZOW-T	Mazowiano, doble pasada
	LATIN2	Latin 2
	LATIN2-T	Latin 2, doble pasada
	KAMENIC	Kaménico
	KAMEN-T	Kaménico, doble pasada
	TURKY	Turco
	TURKY-T	Turco, doble pasada
	CYRILIC	Cirílico
	IBM437	IBM 437
	IBM851	IBM 851
	ELOT928	ELOT 928
	PG-DHN	Página de códigos DHN
	LATIN-P	Latín polaco
	ISO-LTN	ISO Latin
	LITHUA1	Lituano1
	LITHUA2	Lituano2
	MIK	
	MACEDON	Macedonio
	PG-MAC	
	ELOT927	

Tabla 5.4 Parámetros y opciones de MENU1 y MENU2 (Cont.)

NOTAS:

- Las opciones subrayadas corresponden a los valores por defecto de fábrica.
- Los asteriscos señalan parámetros y opciones que varían para los modos de emulación IBM XL24E y Epson ESC/P2. Consulte el significado al final de la tabla.

Parámetros de MENU1 y MENU2	Opciones	Descripción	
<LANGUGE> (Cont.)	ABG		
	ABY		
	DEC GR		
	HBR-OLD		
	PG862		
	HBR-DEC		
	GREEK 11		
	ISO-TUK		ISO turco
	RUSCII		
	LATIN-9		
	WCP1250		Windows-1250
	WCP1251		Windows-1251
	WCP1252		Windows-1252
	(*2)		
	FRENCH		Francés
	ITALIAN		Italiano
	SPANISH		Español
	DANISH1		Danés I
	DANISH2		Danés II
	FINNISH		Finés
NORWEGN	Noruego		

Tabla 5.4 Parámetros y opciones de MENU1 y MENU2 (Cont.)

NOTAS:

- Las opciones subrayadas corresponden a los valores por defecto de fábrica.
- Los asteriscos señalan parámetros y opciones que varían para los modos de emulación IBM XL24E y Epson ESC/P2. Consulte el significado al final de la tabla.

Parámetros de MENU1 y MENU2	Opciones	Descripción
<LANGUGE> (Cont.)	DANISH1	Danés I
	ITALIAN	Italiano
	SPANSH1	Español I
	SPANSH2	Español II
	JAPAN	Japonés
	NORWEGN	Noruego
	LATIN A	Español de Latinoamérica
	FRENCH	Francés I
	DANISH2	Danés II
	KOREA	Corea
	LEGAL	Legal
<CHR-SET>	(*2)	
	SET 1	Juego 1 de caracteres IBM.
	<u>SET 2</u>	Juego 2 de caracteres IBM. Si se utiliza un tipo de letra cargable (software), el juego de caracteres de dicho tipo invalida el valor asignado a <CHR-SET>.
(*3)	<u>ITALIC</u>	Caracteres en cursiva utilizables.
	GRAPHIC	GRAPHIC Caracteres gráficos utilizables.

Tabla 5.4 Parámetros y opciones de MENU1 y MENU2 (Cont.)

NOTAS:

- Las opciones subrayadas corresponden a los valores por defecto de fábrica.
- Los asteriscos señalan parámetros y opciones que varían para los modos de emulación IBM XL24E y Epson ESC/P2. Consulte el significado al final de la tabla.

Parámetros de MENU1 y MENU2	Opciones	Descripción
<AGM> (*5)	ON OFF	Activa el comando de imagen gráfica. Desactiva el comando de imagen gráfica.
<PRF-SKP>	SKIP <u>NO-SKIP</u>	Para papel continuo. Especifica que no se imprima la última pulgada anterior a cada línea de perforaciones. Si no especifica margen inferior por medio de software, seleccione SKIP cuando utilice papel continuo multicopia de gran espesor. No se imprime la última línea anterior a la línea de perforaciones. La impresora no tiene en cuenta la línea de perforaciones y sigue imprimiendo en el margen inferior de la página.
<WIDTH>	<u>13.6 IN</u> 11.4 IN 11.0 IN 8.0 IN	anchura de página de 13,6 pulg. anchura de página de 11,4 pulg. anchura de página de 11 pulg. anchura de página de 8 pulg.
<ZEROFNT>	<u>NO-SLSH</u> SLASH	Especifica que el número cero se imprima con una barra inclinada para distinguir la letra "O" mayúscula del dígito "0". No es válido para determinados tipos de letra. 0 ø

Tabla 5.4 Parámetros y opciones de MENU1 y MENU2 (Cont.)

NOTAS:

- Las opciones subrayadas corresponden a los valores por defecto de fábrica.
- Los asteriscos señalan parámetros y opciones que varían para los modos de emulación IBM XL24E y Epson ESC/P2. Consulte el significado al final de la tabla.

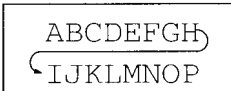
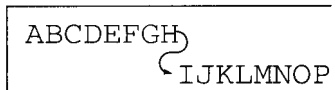
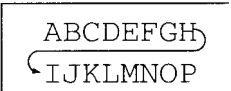
Parámetros de MENU1 y MENU2	Opciones	Descripción
<DC3-CDE> (*4)	<u>ENABLE</u> DISABLE	Activa los códigos DC1 y DC3. La impresora pasa por alto cualquier carácter recibido entre un código DC3 y el siguiente DC1. Desactiva los códigos DC1 y DC3. La impresora pasa por alto estos códigos.
<CR-CODE>	<u>CR ONLY</u> CR & LF	No se añade un avance de línea a ningún retorno de carro.  Se añade un avance de línea a cada retorno de carro. 
<LF-CODE> (*2)	LF ONLY <u>LF & CR</u>	No se añade un retorno de carro a ningún avance de línea.  Se añade un retorno de carro a cada avance de línea. 

Note

El valor predefinido de <LF-CODE> los cambios con las emulaciones seleccionadas como sigue.

"LF&CR" es un valor predefinido en las emulaciones de DPL24C+.

"LF ONLY" es un valor predefinido en las emulaciones de XL24E.

Tabla 5.4 Parámetros y opciones de MENU1 y MENU2 (Cont.)

NOTAS:

- Las opciones subrayadas corresponden a los valores por defecto de fábrica.
- Los asteriscos señalan parámetros y opciones que varían para los modos de emulación IBM XL24E y Epson ESC/P2. Consulte el significado al final de la tabla.

Parámetros de MENU1 y MENU2	Opciones	Descripción
<RGHTEND>	<u>WRAP</u>	Se activa el cambio de línea automático al final de cada línea. Se añade un avance de línea y un retorno de carro. 
	OVR-PRT	Los caracteres se superimponen al final de la línea. 
<15CPI> (*3)	<u>COMPRES1</u>	Habilita la compresión de la fuente al seleccionar 15 cpi para la emulación ESC/P2. Se comprimen los tamaños de fuente horizontal y vertical.
	COMPRS2	Habilita la compresión de la fuente al seleccionar 15 cpi para la emulación ESC/P2. Se comprime el tamaño de la fuente horizontal.
	NOCMPRS	Deshabilita la compresión de la fuente al seleccionar 15 cpi para la emulación ESC/P2. Al aceptar el comando de compresión, solo se ejecuta la compresión horizontal.

Tabla 5.4 Artículos y opciones de MENU1 y MENU2 (cont.)

NOTAS:

- Las opciones subrayadas son los valores predeterminados.
- Los asteriscos indican artículos y opciones que difieren entre las emulaciones IBM XL24E y Epson ESC/P2. Las notas se definen al final de la tabla.

Artículos de MENU1 y MENU2	Opciones	Descripción
<INT-MEC>	ENABLE	El inicio mecánico se acciona al recibir un comando de restauración.
	<u>DISABLE</u>	El inicio mecánico no se acciona al recibir un comando de restauración.
<==END==>		Indica el fin de los artículos de MENU1. Pulse el botón ▼ para imprimir el primer artículo, <EMULATE>. Pulse el botón ▲ para imprimir el artículo anterior, <INT-MEC>. Pulse el botón ONLINE para reimprimir el menú <<FUNCTION>>.

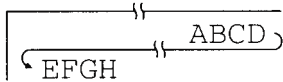
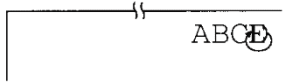
- *1 No disponible en la emulación IBM XL24E
- *2 No disponible en las emulaciones Epson ESC/P2
- *3 Solamente disponible en las emulaciones Epson ESC/P2
- *4 Solamente disponible en la emulación DPL24C+
- *5 Solamente disponible en la emulación IBM XL24E

Reestablecimiento del MENÚ 1 y MENÚ 2

Para reestablecer los valores por defecto de fábrica para el MENÚ 1 y el MENÚ 2, seleccione la función POR DEFECTO/INICIAL. Para obtener más información, consulte la sección Reestablecimiento de los valores por defecto, que se encuentra más adelante en este capítulo. La función POR DEFECTO no puede reestablecer las opciones que se utilizan en las funciones HARDWARE, AJUSTE, CONFIGURACIÓN y AJUSTE DE GROSOR. La función INICIAL puede reestablecer las opciones que se utilizan en las funciones HARDWARE, AJUSTE, CONFIGURACIÓN y AJUSTE DE GROSOR. La opción NETWORK no puede ser restablecida ni por las funciones DEFAULT ni INITIAL.

MODIFICACION DE LAS OPCIONES DE HARDWARE

La función HARDWARE define las condiciones del entorno físico de la impresora. Si utiliza la interfaz serie RS-232C opcional, es necesario que configure debidamente las opciones de interfaz serie para que la impresora funcione correctamente en combinación con el ordenador.

En la tabla 5.5 se recogen los parámetros y opciones de HARDWARE, en el mismo orden en que se imprimen. A continuación de la tabla se detalla el procedimiento de modificación de las opciones de hardware.

Tabla 5.5 Parámetros y opciones de HARDWARE

NOTA: Las opciones subrayadas indican los valores por defecto de fábrica.

Parámetros de HARDWARE	Opciones	Descripción
<PPR-OUT>		Especifica la respuesta que ha de dar la impresora cuando se queda sin papel.
	CNTONLY	Sólo detecta el final del papel continuo. La impresión se detiene y se ilumina el indicador PAPER OUT.
	<u>DETECT</u>	Detecta el final del papel continuo y de las hojas sueltas. La impresión se detiene y se ilumina el indicador PAPER OUT.
	IGNORE	No detecta en ningún caso el final del papel. La impresión continúa hasta que se terminan los datos y no se ilumina el indicador PAPER OUT.

Tabla 5.5 Parámetros y opciones de HARDWRE (Cont.)

NOTA: Las opciones subrayadas indican los valores por defecto de fábrica.

Parámetros de HARDWRE	Opciones	Descripción
<PRT-DIR>	<u>BI-DIR</u>	Impresión bidireccional. La impresión se realiza en ambas direcciones, al tiempo que la impresora localiza la siguiente dirección para acortar el tiempo de impresión.
	UNI-DIR	UNI-DIR Impresión unidireccional. Especialmente útil para imprimir las líneas verticales de las tablas, aun cuando no se haya ajustado la alineación vertical. La velocidad de impresión es menor que en modo bidireccional.
<BUZZER>	<u>ON</u>	Activa y desactiva las señales acústicas de la impresora. Señales activadas. Opción recomendada. La impresora emite un pitido cuando detecta el final del papel u otras situaciones especiales.
	ON-1	Zumbador activado (sonido de tono bajo)
	ON-2	Zumbador activado (sonido de tono agudo)
	OFF	Señales desactivadas.
<WORD-LG>		Consulte la documentación del ordenador para saber qué longitud de palabra utiliza. Seleccione 8 BIT cuando imprima gráficos.
	<u>8 BIT</u>	8 BIT Longitud de palabra: 8 bits. Es la que utilizan normalmente los ordenadores.
	7 BIT	7 BIT Longitud de palabra: 7 bits (MSB=0).

Tabla 5.5 Parámetros y opciones de HARDWRE (Cont.)

NOTA: Las opciones subrayadas indican los valores por defecto de fábrica.

Parámetros de HARDWRE	Opciones	Descripción																		
<BUFFER>	<p>NONE</p> <p>256BYTE</p> <p>2KBYTE</p> <p><u>8KBYTE</u></p> <p>24KBYTE</p> <p>32KBYTE</p> <p>96KBYTE</p> <p>128KBYT</p>	<p>Asigna memoria buffer a los datos de entrada y de tipos descargables.</p> <table border="0"> <tr> <td>Buffer de impresión</td> <td>Buffer de carga</td> </tr> <tr> <td>0 byte</td> <td>128 KB</td> </tr> <tr> <td>256 Byte</td> <td>127.75 KB</td> </tr> <tr> <td>2 KB</td> <td>126 KB</td> </tr> <tr> <td>8 KB</td> <td>120 KB</td> </tr> <tr> <td>24 KB</td> <td>104 KB</td> </tr> <tr> <td>32 KB</td> <td>96 KB</td> </tr> <tr> <td>96 KB</td> <td>32 KB</td> </tr> <tr> <td>128 KB</td> <td>0 KB</td> </tr> </table> <p>NOTA:</p> <ul style="list-style-type: none"> • La opción 0BYTE sólo se recomienda para aplicaciones gráficas. • Si se selecciona 128KB, la impresora no puede aceptar ningún dato de tipos de letra cargables. 	Buffer de impresión	Buffer de carga	0 byte	128 KB	256 Byte	127.75 KB	2 KB	126 KB	8 KB	120 KB	24 KB	104 KB	32 KB	96 KB	96 KB	32 KB	128 KB	0 KB
Buffer de impresión	Buffer de carga																			
0 byte	128 KB																			
256 Byte	127.75 KB																			
2 KB	126 KB																			
8 KB	120 KB																			
24 KB	104 KB																			
32 KB	96 KB																			
96 KB	32 KB																			
128 KB	0 KB																			
<SENLEVL>	## %	<p>El nivel del umbral del fotosensor para la detección de bordes del papel.</p> <p>Si el voltaje de salida del fotosensor no es suficiente, el nivel del umbral debe reducirse de tal modo que el sensor pueda detectar correctamente el papel.</p> <p>En general, los motivos del bajo voltaje de la salida del sensor son los siguientes.</p> <ul style="list-style-type: none"> • El color del papel es demasiado oscuro. • La preimpresión está en la zona de escaneado. <p>Nota</p> <p>El margen de luz potente desde el exterior se reducirá si selecciona un nivel de umbral inferior a 100 % (90,80,70 o 60 %).</p>																		

Tabla 5.5 Parámetros y opciones de HARDWRE (Cont.)

NOTA: Las opciones subrayadas indican los valores por defecto de fábrica.

Parámetros de HARDWRE	Opciones	Descripción
<STANDBY>	## MIN	1, 3, 5, 10, 20 o 30 MIN <ul style="list-style-type: none"> Tiempo hasta que el cambio del modo de ahorro de energía se ajuste.
<INTRFCE>	PARALEL SERIAL USB <u>AUTO-2S</u> AUTO-4S AUTO-6S AUTO10S AUTO15S AUTO20S	Selecciona el tipo de interfaz en el ordenador. Interfaz paralelo Centronics Interfaz serie RS-232 Interfaz USB Modo auto.de selección de interfaz <ul style="list-style-type: none"> Ambas interfaces están listas para comunicarse. Especifica el tiempo respecto a la interfaz seleccionada como inactiva. Para cambiar a la interfaz LAN, coloque la tarjeta LAN con el modo de configuración ajustado en "AUTO-XS" o "AUTOXXS" bajo "INTERFCE", el cual a su vez se encuentra bajo "HARDWRE". La interfaz cambiará automáticamente a la interfaz opcional LAN. Para cambiar la interfaz a otra que no sea la opcional LAN, realice cualquiera de los pasos siguientes: <ul style="list-style-type: none"> Para regresar el modo de configuración a "INTERFCE" bajo "HARDWRE", extraiga la tarjeta LAN. Para cambiar la interfaz a una interfaz fija, configure PARALELO, USB con la tarjeta colocada, y el modo de configuración configurado en "INTERFCE" bajo "HARDWRE".

Tabla 5.5 Parámetros y opciones de HARDWRE (Cont.)

NOTA: Las opciones subrayadas indican los valores por defecto de fábrica.

Parámetros de HARDWRE	Opciones	Descripción		
<p>Parámetros de la Interfaz Serie o USB. Los siguientes parámetros, desde <FORMAT> hasta <DUPLEX> no se imprimen si selecciona la opción PARALEL en el parámetro <INTRFCE>. Confirme que las opciones seleccionadas en la impresora son las mismas opciones que las seleccionadas usando el sistema operativo o el programa de su procesador. Consulte la documentación proporcionada junto con su sistema de proceso de datos o su programa.</p>				
<FORMAT>		Nº de bits de datos	Bit de paridad	Nº de bits de parada
	<u>8NONE 1</u>	8	Ninguno	1
	8NONE 2	8	Ninguno	2
	8EVEN 1	8	Par	1
	8ODD 1	8	Impar	1
	7EVEN 1	7	Par	1
	7ODD 1	7	Impar	1
	7MARK 1	7	Marca	1
	7SPACE 1	7	Espacio	1
	7EVEN 2	7	Par	2
	7ODD 2	7	Impar	2
<p>La secuencia de datos incluye un bit de arranque. El bit de paridad marca es siempre un 1 lógico. El bit de paridad espacio es siempre un 0 lógico.</p>				
<BAUD-RT>	150 300 600 1200 2400 4800 <u>9600</u> 19200	<p>La velocidad de transmisión se expresa en bps (bits por segundo). Seleccione la misma velocidad que en su ordenador o módem.</p>		

Tabla 5.5 Parámetros y opciones de HARDWRE (Cont.)

NOTA: Las opciones subrayadas indican los valores por defecto de fábrica.

Parámetros de HARDWRE	Opciones	Descripción
<PROTOCL>	<u>XON/XOF</u>	Indica el protocolo de transmisión de datos. Se utilizan los códigos DC1 y DC3.
	DTR	Se utiliza la señal DTR (Terminal de Datos Preparado).
	REV-CHL	Se utiliza la señal RC (Canal Inverso).
<DSR>	DETECT	La impresora detecta DSR.
	IGNORE	La impresora ignora DSR.
<DUPLEX>	<u>FULL</u>	Transmisión simultánea de datos en ambas direcciones.
	HALF	Transmisión en ambas direcciones, pero no de forma simultánea.
<CTS>	<u>DETECT</u>	La impresora detecta CTS.
	IGNORE	La impresora ignora CTS.
<CD>	DETECT	La impresora detecta CD.
	<u>IGNORE</u>	La impresora ignora CD.
<==END==>		(solo LED) Señala el final de los parámetros de HARDWRE. Pulse ▼ para imprimir el primer parámetro, que es <PPROUT>. Pule ▲ para imprimir el parámetro anterior. Pulse ONLINE para volver a imprimir el menu <<FUNCTION>>.

AJUSTE DE LA CABECERA DE PÁGINA

Si en alguna ocasión desea imprimir en papel pautado, tendrá que ajustar la posición de impresión para que se ajuste debidamente a las líneas impresas en la hoja. La función ADJUST le permite:

- Definición de la cabecera de página
- Ajuste preciso de la cabecera de página
- Ajuste preciso de la primera columna (izquierda) de impresión
- Compensación de los errores de interlínea acumulados en una página.

El borde superior del papel constituye el extremo físico de la página. El extremo lógico, tal como lo "entiende" la impresora en el momento de cargar el papel, corresponde a lo que se denomina la cabecera de página. La impresión se inicia en la posición que viene determinada por la suma de los tres valores siguientes:

- El valor asignado a la cabecera de página. Por omisión 1,8/6 pulg. (7,6mm)
- El margen superior especificado por el software.
- El valor asignado al parámetro TOP-MRG (margen superior) de la impresora. Por omisión 1 pulgada.

En la tabla 5.6 se recogen los parámetros y opciones de ADJUST, en el mismo orden en que se imprimen. A continuación de la tabla se detalla el procedimiento de modificación de las opciones de cabecera de página

Tabla 5.6 Parámetros y opciones de ADJUST

NOTA:

- Las opciones subrayadas son los valores predeterminados.
- Al seleccionar menos de 1/6IN, asegúrese de que los datos de impresión del software poseen los márgenes superiores necesarios para que no se impriman datos de impresión fuera del papel.

Artículos de AJUSTE	Opciones	Descripción
<FCNTORG>	-1/6 IN 0/6 IN 1/6 IN <u>1.8/6 IN</u> : 6/6 IN : 66/6 IN	Ajusta la parte superior del papel para los papeles continuos delanteros. La parte superior del papel es la distancia definida desde la parte superior del papel a la parte inferior de la línea de impresión. Se recomienda el valor predeterminado si el margen superior no está especificado por el software.
<FCNTFIN>	<u>0/180, ..., 29/180</u>	Permite ajustar con precisión la cabecera de página para el papel continuo. Aumenta la cabecera de página en incrementos de 1/180 de pulgada (0,14 mm).
<RCNTORG>	-1/6 IN 0/6 IN 1/6 IN <u>1.8/6 IN</u> : 6/6 IN : 66/6 IN	Ajusta la parte superior del papel para las hojas continuas posteriores. La parte superior del papel es la distancia definida desde la parte superior del papel a la parte inferior de la línea de impresión. Se recomienda el valor predeterminado si el margen superior no está especificado por el software.
<RCNTFIN>	<u>0/180, ..., 29/180</u>	Permite ajustar con precisión la cabecera de página para hojas sueltas. Aumenta la cabecera de página en incrementos de 1/180 de pulgada (0,14 mm).

Tabla 5.6 Parámetros y opciones de ADJUST (Cont.)

NOTA:

- Las opciones subrayadas son los valores predeterminados.
- Al seleccionar menos de 1/6IN, asegúrese de que los datos de impresión del software poseen los márgenes superiores necesarios para que no se impriman datos de impresión fuera del papel.

Artículos de AJUSTE	Opciones	Descripción
<FCUTORG>	-1/6 IN 0/6 IN 1/6 IN <u>1.8/6 IN</u> : 6/6 IN : 66/6 IN	Ajusta la parte superior del papel para las hojas sueltas delanteras. La parte superior del papel es la distancia definida desde la parte superior del papel a la parte inferior de la línea de impresión. Se recomienda el valor predeterminado si el margen superior no está especificado por el software.
<FCUTFIN>	<u>0/180, ..., 29/180</u>	Permite ajustar con precisión la cabecera de página para hojas sueltas por carga delantera. Aumenta la cabecera de página en incrementos de 1/180 de pulgada (0,14 mm).
<RCUTORG>	-1/6 IN 0/6 IN 1/6 IN <u>1.8/6 IN</u> : 6/6 IN : 66/6 IN	Ajusta la parte superior del papel para las hojas sueltas traseras. La parte superior del papel es la distancia definida desde la parte superior del papel a la parte inferior de la línea de impresión. Se recomienda el valor predeterminado si el margen superior no está especificado por el software.
<RCUTFIN>	<u>0/180, ..., 29/180</u>	Permite ajustar con precisión la cabecera de página por carga trasera para hojas sueltas. Aumenta la cabecera de página en incrementos de 1/180 de pulgada (0,14 mm).

Tabla 5.6 Parámetros y opciones de ADJUST (Cont.)

NOTA: Las opciones subrayadas indican los valores por defecto de fábrica.

Artículos de AJUSTE	Options	Description
<FCNTBTM>	-30/180, ..., <u>0/180</u> , ..., 30/180	Es posible ajustar con precisión el vacío inferior por cada 1/180 pulgadas por su cantidad (4,2 mm) del papel continuo delantero. NOTA: Este ajuste solamente es efectivo en < FCNT-PE:EDGE >.
<RCNTBTM>	-30/180, ..., <u>0/180</u> , ..., 30/180	Es posible ajustar con precisión el vacío inferior por cada 1/180 pulgadas por su cantidad (4,2 mm) del papel continuo trasero. NOTA: Este ajuste solamente es efectivo en < FCNT-PE:EDGE >.
<CUT-BTM>	-30/180, ..., <u>0/180</u> , ..., 30/180	Es posible ajustar con precisión el vacío inferior por cada 1/180 pulgadas por su cantidad (4,2 mm) del papel de hojas sueltas.

Tabla 5.6 Parámetros y opciones de ADJUST (Cont.)

NOTA: Las opciones subrayadas indican los valores por defecto de fábrica.

Artículos de AJUSTE	Opciones	Descripción
<CNT-LFT>	-10/90, ..., <u>0/90</u> , ..., 10/90	<p>Permite ajustar con precisión la posición de inicio de la impresión en el margen izquierdo para papel continuo.</p> <p>Desplaza esta posición a la derecha o a la izquierda en incrementos de 1/90 de pulgada (0,28 mm).</p> <p>NOTA: Este ajuste solamente es efectivo en < RCNT-SF: DISABLE > al usar el tractor trasero.</p> <p>< FCNT-SF: DISABLE > al usar el tractor delantero.</p>
<CUT-LFT>	-10/90, ..., <u>0/90</u> , ..., 10/90	<p>Permite ajustar con precisión la posición de inicio de la impresión en el margen izquierdo para hojas sueltas.</p> <p>Desplaza esta posición a la derecha o a la izquierda en incrementos de 1/90 de pulgada (0,28 mm).</p> <p>NOTA: Este ajuste solamente es efectivo en < CUT-SF:DISABLE >.</p>
<FCNTADJ>	-14/360, -9/360, -4/360, <u>0/360</u> , 4/360, 9/360, 14/360, GRAPHIC(*1)	<p>Compensa los errores de alimentación de papel acumulados por la alimentación frontal de papel continuo.</p>
<RCNTADJ>	-14/360, -9/360, -4/360, <u>0/360</u> , 4/360, 9/360, 14/360, GRAPHIC(*1)	<p>Compensa los errores de alimentación de papel acumulados por la alimentación posterior de papel continuo.</p>
<FCNTAJL>	-14/360, -9/360, -4/360, <u>0/360</u> , 4/360, 9/360, 14/360, GRAPHIC(*1)	<p>Compensa los errores de alimentación de papel acumulados por la alimentación frontal de papel continuo. (Última página)</p>

Tabla 5.6 Parámetros y opciones de ADJUST (Cont.)

NOTA: Las opciones subrayadas indican los valores por defecto de fábrica.

Artículos de AJUSTE	Opciones	Descripción
<RCNTAJL>	-14/360, -9/360, -4/360, <u>0/360</u> 4/360, 9/360, 14/360, GRAPHIC(*1)	Compensa los errores de alimentación de papel acumulados por la alimentación posterior de papel continuo. (Última página)
<CUT-ADJ>	-14/360, -9/360, -4/360, <u>0/360</u> 4/360, 9/360, 14/360, GRAPHIC(*1)	Permite compensar el paso de interlínea en función del error de espaciado acumulado al avanzar las hojas sueltas 10 pulgadas. Disminuye o aumenta el paso de interlínea total en incrementos de 1/360 de pulgada.
<FCSFADJ>	-14/360, -9/360, -4/360, <u>0/360</u> 4/360, 9/360, 14/360, GRAPHIC(*1)	Permite compensar el paso de interlínea en función del error de espaciado acumulado al avanzar las hojas sueltas 10 pulgadas. Disminuye o aumenta el paso de interlínea total en incrementos de 1/360 de pulgada. Esta opción se encuentra disponible sólo cuando el papel se carga con el alimentador de hojas sueltas delantero.
<RCSFADJ>	-14/360, -9/360, -4/360, <u>0/360</u> 4/360, 9/360, 14/360, GRAPHIC(*1)	Permite compensar el paso de interlínea en función del error de espaciado acumulado al avanzar las hojas sueltas 10 pulgadas. Disminuye o aumenta el paso de interlínea total en incrementos de 1/360 de pulgada. Esta opción se encuentra disponible sólo cuando el papel se carga con el alimentador de hojas sueltas trasero.

Tabla 5.6 Parámetros y opciones de ADJUST (Cont.)

NOTA: Las opciones subrayadas indican los valores por defecto de fábrica.

Artículos de AJUSTE	Opciones	Descripción
<FCNTLOR>	0/9, 1/9, 1.8/9, 2/9, 3/9, <u>4/9</u> , ..., 15/9	Es posible ajustar con precisión el vacío izquierdo del papel continuo delantero (la cantidad entre el borde izquierdo del papel y el primer punto del primer carácter). Este ajuste solamente es efectivo con el papel continuo delantero en < FCNT-SF:ENABLE >.
<FCNTLFN>	<u>0/90</u> , ..., 29/90	Es posible ajustar con precisión el vacío izquierdo del papel continuo delantero por cada 1/90 pulgadas.
<RCNTLOR>	0/9, 1/9, 1.8/9, 2/9, 3/9, <u>4/9</u> , ..., 15/9	Es posible ajustar con precisión el vacío izquierdo del papel continuo trasero (la cantidad entre el borde izquierdo del papel y el primer punto del primer carácter). Este ajuste solamente es efectivo con el papel continuo trasero en < RCNT-SF:ENABLE >.
<RCNTLFN>	<u>0/90</u> , ..., 29/90	Es posible ajustar con precisión el vacío izquierdo del papel continuo trasero por cada 1/90 pulgadas.
<CUTLOR>	0/9, 1/9, 1.8/9, 2/9, 3/9, <u>4/9</u> , ..., 15/9	Es posible ajustar con precisión el vacío izquierdo del papel de hojas sueltas (la cantidad entre el borde izquierdo del papel y el primer punto del primer carácter). Este ajuste solamente es efectivo con el papel de hojas sueltas en < CUT-SF:ENABLE >.
<CUTLFN>	<u>0/90</u> , ..., 29/90	Es posible ajustar con precisión el vacío izquierdo del papel de hojas sueltas por cada 1/90 pulgadas.

Tabla 5.6 Parámetros y opciones de ADJUST (Cont.)

NOTA: Las opciones subrayadas indican los valores por defecto de fábrica.

Artículos de AJUSTE	Opciones	Descripción
<FCNTCUT>	71 /180, 74 /180, 78 /180, 81 /180, 85 /180, 88 /180, 92 /180, 95 /180, <u>99 /180</u> , 102/180, 106/180, 109/180, 113/180, 116/180, 120/180, 124/180, 128/180, 131/180, 135/180, 138/180, 142/180	Es posible ajustar la cantidad de zona de vacío en ambos lados del papel continuo delantero. Este ajuste solamente es efectivo con el papel continuo delantero en < FCNTARE:ENABLE1 o ENABLE2>
<RCNTCUT>	71 /180, 74 /180, 78 /180, 81 /180, 85 /180, 88 /180, 92 /180, 95 /180, <u>99 /180</u> , 102/180, 106/180, 109/180, 113/180, 116/180, 120/180, 124/180, 128/180, 131/180, 135/180, 138/180, 142/180	Es posible ajustar la cantidad de zona de vacío en ambos lados del papel continuo trasero. Este ajuste solamente es efectivo con el papel continuo trasero en < RCNTARE:ENABLE1 o ENABLE2>.
<CUT-CUT>	7 /180, 10 /180, 14 /180, 17 /180, <u>20 /180</u> , 24 /180, 28 /180, 31 /180, 35 /180, 38 /180, 43 /180, 46 /180, 50 /180, 53 /180, 57 /180, 60 /180, 64 /180, 67 /180, 71 /180	Es posible ajustar la cantidad de zona de vacío en ambos lados del papel de hojas sueltas. Este ajuste solamente es efectivo con el papel de hojas sueltas en < CUT-ARE:ENABLE1 o ENABLE2>.
<FRCSLNT>	7 /360, 14/360, 21/360, <u>28/360</u> , 35/360	Es posible ajustar el umbral de detección de inclinación durante la introducción manual de papel de hojas sueltas.

Tabla 5.6 Parámetros y opciones de ADJUST (Cont.)

NOTA: Las opciones subrayadas indican los valores por defecto de fábrica.

Artículos de AJUSTE	Opciones	Descripción
<==END==>		(sólo LED) Señala el final de los parámetros de MENU1. Pulse el botón ▼ para imprimir el primer artículo, <FCNTORG>. Pulse el botón ▲ para imprimir el artículo anterior, <FRCSLNT>. Pulse el botón ONLINE para imprimir nuevamente el menú <<FUNCTION>>.

*1: Cuando se imprimen gráficos, si se selecciona "GRÁFICO", la impresión de los mismos puede resultar más nítida.

MODIFICACION DE LAS OPCIONES DE CONFIGURACION

La función CONFIG define las condiciones básicas de funcionamiento de la impresora. Puede definir las siguientes funciones para adaptar el funcionamiento de la impresora a sus necesidades

- Avance hasta la posición de corte del papel continuo
- Carga automática de hojas sueltas
- Decodificación directa de determinados comandos
- Activación del indicador AREA OVER

En la Tabla 5.7 se muestran los parámetros y opciones de CONFIG, en el mismo orden en que se imprimen. El procedimiento para cambiar las opciones de configuración se presenta luego de la Tabla 5.7.

Tabla 5.7 Parámetros y opciones de CONFIG

NOTA: Las opciones subrayadas indican los valores por defecto de fábrica.

Parámetros de CONFIG	Opciones	Descripción
<TEAROFF>	AUTO	Alimentación de desgarre automático o manual. El desgarre automático es válido solamente con los papeles continuos. La alimentación de desgarre puede realizarse igualmente usando el botón TEAR OFF.
	<u>MANUAL</u>	Al alimentación de desgarre automático es inválida y la alimentación de desgarre debe realizarse usando el botón TEAR OFF.

Tabla 5.7 Parámetros y opciones de CONFIG (Cont.)

NOTA: Las opciones subrayadas indican los valores por defecto de fábrica.

Parámetros de CONFIG	Opciones	Descripción
<TEARPOS>	<u>VISIBLE</u>	<p>Posición de desgarre.</p> <p>Seleccione esta opción cuando su software coloque las hojas al lado de la parte superior de la hoja después de imprimir los últimos datos. La impresora realiza la alimentación de desgarre sin alimentar un papel cuando la transferencia de datos se ha detenido.</p>
	ALWAYS	<p>Seleccione esta opción cuando su software se detenga después de imprimir los últimos datos. La impresora realiza la alimentación de desgarre después de alimentar un papel cuando la transferencia de datos se ha detenido.</p> <p>Nota: En ambos ajustes, el posicionamiento del desgarre fallará si el ajuste de longitud de la página no coincide con el espaciado de perforación real.</p>
<p>El parámetro siguiente, <TEAR-EN> sólo se imprime si se ha seleccionado la opción AUTO en el parámetro <TEAROFF>.</p>		
<TEAR-EN>	0 SEC	<p>Período de activación del desgarre (período de compensación).</p> <p>El período de compensación abarca desde la parada de la transferencia de datos hasta la alimentación de desgarre automático realizada por la impresora.</p>
	<u>1 SEC</u>	
	2 SEC	
	4 SEC	<p>Si la impresora vuelva a recibir datos dentro del período de compensación, la impresora no realizará la alimentación de desgarre automático.</p>
	6 SEC	

Tabla 5.7 Parámetros y opciones de CONFIG (Cont.)

NOTA: Las opciones subrayadas indican los valores por defecto de fábrica.

Parámetros de CONFIG	Opciones	Descripción
<TEAR-EN> (Cont.)		Este ajuste puede evitar una alimentación de desgarre no deseada esperando hasta un máximo de seis segundos cada vez que se detiene la transferencia de datos.
<CUTLOAD>	<u>AUTO</u> BUTTON	Carga automática de una hoja. Se carga automáticamente una hoja una vez transcurrido cierto tiempo desde que se selecciona este tipo de papel. Se carga una hoja suelta por medio del botón LOAD.
El parámetro siguiente, <LOADTIM> sólo se imprime si se ha seleccionado la opción AUTO en el parámetro <CUTLOAD>.		
<LOADTIM>	0.5, 1.0, <u>1.5</u> , 2.0 2.5, 3.0SEC	Hora de inicio de la carga automática. La carga automática comienza cuando transcurra este período de tiempo después de ajustar una hoja de papel.
<DECODE>	<u>DIRECT</u> QUEUED	Tiempo para la decodificación de comandos. La impresora decodifica determinados comandos en el momento de recibir los datos. Ejemplo: ESC SUB I, ESC CR P (DPL24C+) ESC Q # (IBM XL24E) La impresora decodifica los comandos tras almacenar todos los datos (Incluidos los comandos) en el buffer de entrada. Así se agiliza la recepción de datos, ya que la impresora no pierde tiempo en decodificar los datos.

Tabla 5.7 Parámetros y opciones de CONFIG (Cont.)

NOTA: Las opciones subrayadas indican los valores por defecto de fábrica.

Parámetros de CONFIG	Opciones	Descripción
<FCNTARE>	<u>ENABLE1</u>	Control de detección de exceso de zona para los papeles continuos delanteros. Detecta los bordes izquierdo y derecho del papel al cargar papel.
	ENABLE2	Detecta los bordes izquierdo y derecho del papel a 13 mm y 43 mm desde la parte superior del papel. Este ajuste es efectivo si los bordes izquierdo y derecho no se detectan mediante <ENABLE1> para los papeles de reimpresión, etc.
	DISABLE	Does not detect the edges. Select this option when you are using colored or preprinted paper.
<RCNTARE>	<u>ENABLE1</u>	Control de detección de exceso de zona para los papeles continuos traseros. Detecta los bordes izquierdo y derecho del papel al cargar papel.
	ENABLE2	Detecta los bordes izquierdo y derecho del papel a 13 mm y 43 mm desde la parte superior del papel. Este ajuste es efectivo si los bordes izquierdo y derecho no se detectan mediante <ENABLE1> para los papeles de reimpresión, etc.
	DISABLE	No detecta los bordes. Seleccione esta opción al usar papel de colores o reimpreso.

Tabla 5.7 Parámetros y opciones de CONFIG (Cont.)

NOTA: Las opciones subrayadas indican los valores por defecto de fábrica.

Parámetros de CONFIG	Opciones	Descripción
<CUT-ARE>	<p><u>ENABLE1</u></p> <p>ENABLE2</p> <p>DISABLE</p>	<p>Control de detección de exceso de zona para las hojas sueltas.</p> <p>Detecta los bordes izquierdo y derecho del papel al cargar papel.</p> <p>Detecta los bordes izquierdo y derecho del papel a 13 mm y 43 mm desde la parte superior del papel. Este ajuste es efectivo si los bordes izquierdo y derecho no se detectan mediante <ENABLE1> para los papeles de reimpresión, etc.</p> <p>No detecta los bordes. Seleccione esta opción al usar papel de colores o reimpreso.</p>
<CUT-ONL>	<p>OFFLINE</p> <p><u>ONLINE</u></p>	<p>Estado de la impresora tras cargar el papel en modo fuera de línea para hojas sueltas.</p> <p>Permanece como fuera de línea tras la carga del papel.</p> <p>Pasa al estado en línea tras cargar el papel.</p>
<CNT-ONL>	<p>OFFLINE</p> <p><u>ONLINE</u></p>	<p>Estado de la impresora tras cargar el papel en modo fuera de línea para papel continuo.</p> <p>Permanece como fuera de línea tras la carga del papel.</p> <p>Pasa al estado en línea tras cargar el papel.</p>

Tabla 5.7 Parámetros y opciones de CONFIG (Cont.)

NOTA: Las opciones subrayadas indican los valores por defecto de fábrica.

<LOCK>	<u>NONE</u>	Bloquea la función del modo configuración. Activa todos los botones en el panel de control.
	SETUP	Desactiva los botones relacionados con la configuración para evitar que la impresora entre en el modo de configuración mientras está fuera de línea.
	ALL	Desactiva los botones relacionados con la configuración y el botón MENU. Una vez que se ha seleccionado esta configuración, no se puede volver al modo configuración desde el panel de control. Para cancelar esta configuración, encienda la impresora y pulse, al mismo tiempo, los botones HI IMPACT, PAPER PATH y LF/FF.
</S/>	ENABLE	Eficacia del comando de selección de alimentación de hojas sueltas (/S/) Hace efectivo el comando. Nota: El comando de selección de hoja suelta (/S/) cambia la fuente de papel a la tapa de insonorización y espera la inserción manual de una hoja suelta.
	<u>DISABLE</u>	Hace inefectivo el comando.

Tabla 5.7 Parámetros y opciones de CONFIG (Cont.)

NOTA: Las opciones subrayadas indican los valores por defecto de fábrica.

Parámetros de CONFIG	Opciones	Descripción
<FCNT-PE>	TRACTOR	<p>Detección del final del papel continuo.</p> <p>El sensor de la unidad tractora detecta el final del papel.</p> <p>Zona no impresa del final del papel: Papel continuo: unos 101 mm</p>
	<u>EDGE</u>	<p>Sin tener en cuenta el borde del papel, la impresión continúa hasta cerca del borde del papel.</p> <p>Zona no imprimible del final del papel: Unos 4 mm para papel continuo</p>
<RCNT-PE>	TRACTOR	<p>Detección del final del papel posterior.</p> <p>El sensor de la unidad tractora detecta el final del papel.</p> <p>Zona no impresa del final del papel: Papel continuo: unos 157 mm</p>
	<u>EDGE</u>	<p>Sin tener en cuenta el borde del papel, la impresión continúa hasta cerca del borde del papel.</p> <p>Zona no imprimible del final del papel: Unos 4 mm para papel continuo</p>

Tabla 5.7 Parámetros y opciones de CONFIG (Cont.)

NOTA: Las opciones subrayadas indican los valores por defecto de fábrica.

Parámetros de CONFIG	Opciones	Descripción
GATHER		Configuración del control protector de la cinta en una línea de carga en papel continuo.
	ENABLE	Se ejecuta el control protector.
	<u>DISABLE</u>	No se ejecuta el control protector.
CUT-CTL		Configuración del control de retracción al cancelar TEAR OFF del papel continuo.
	PRCISIN	Se ejecuta el control de retracción de precisión. Retrae una cierta cantidad de papel (la parte superior del papel que queda fuera del TOFS), y luego vuelve a la posición en que se encontraba antes de TEAR OFF. Si TOFS detecta el final del papel cuando una cierta cantidad de papel es retraída, ejecuta la operación de ahorro de papel continuo y luego ejecuta la operación de carga del papel.
	<u>SPEED</u>	Se ejecuta el control de retracción de velocidad. Retrae el papel la cantidad de papel que avanzó.

Tabla 5.7 Parámetros y opciones de CONFIG (Cont.)

NOTA: Las opciones subrayadas indican los valores por defecto de fábrica.

Parámetros de CONFIG	Opciones	Descripción
SKIP-PR	<p><u>ENABLE</u></p> <p>DISABLE</p>	<p>Configuración del procesamiento de cambio de velocidad de impresión (salteo)</p> <p>Se ejecuta el procesamiento de salteo.</p> <p>Cuando una cierta cantidad de espacios en blanco se encuentran en una línea, se cambia la velocidad de impresión para los espacios en blanco.</p> <p>No se ejecuta el procesamiento de salteo. No cambia la velocidad de impresión para los espacios en blanco.</p> <ul style="list-style-type: none"> - Si la velocidad de impresión varía antes y después de los espacios en blanco (tales como caracteres LQ + espacios en blanco + caracteres CQ), cambia la velocidad de impresión a pesar de esta configuración.
STATUS	<p>ENABLE</p> <p><u>DISABLE</u></p>	<p>Configuración de la función de estado asincrónico.</p> <p>La información del estado se encuentra almacenada en el buffer de envío por un pedido de modo nibble.</p> <p>La información del estado no se encuentra almacenada en el buffer de envío por un pedido de modo nibble.</p>
BANDCTL	<p>ENABLE</p> <p><u>DISABLE</u></p>	<p>Configuración de reducción al máximo posible del retroceso de avances de línea. El retroceso de avances de línea ocurre con la impresión de aumento vertical de caracteres o caracteres de recorrido múltiple que implican varios recorridos de impresión para una activación de impresión.</p> <p>Se ejecuta el control de reducción.</p> <p>No se ejecuta el control de reducción.</p>

Tabla 5.7 Parámetros y opciones de CONFIG (Cont.)

NOTA: Las opciones subrayadas indican los valores por defecto de fábrica.

Parámetros de CONFIG	Opciones	Descripción
TOF-CTL	<u>DRIVER</u> SETUP	Configuración de prioridad sobre el control TOF de la especificación del controlador de la impresora o una especificación de configuración. El control TOF determina el margen superior cuando el papel es cargado en el límite izquierdo. Se le da prioridad a la especificación del controlador. Se le da prioridad a la especificación de la configuración.
<FCNT-SF>	ENABLE <u>DISABLE</u>	Se ajusta la función SET-FREE de los papeles continuos delanteros. La función SET-FREE ajusta automáticamente la posición de inicio de impresión de los datos de impresión detectando la posición del borde izquierdo del papel durante la alimentación de papel. Activa la función SET-FREE Desactiva la función SET-FREE
<RCNT-SF>	ENABLE <u>DISABLE</u>	Activa la función SET-FREE del papel continuo trasero. Activa la función SET-FREE Desactiva la función SET-FREE
<CUT-SF>	ENABLE <u>DISABLE</u>	Activa la función SET-FREE del papel de hoja suelta. Activa la función SET-FREE Desactiva la función SET-FREE

Tabla 5.7 Parámetros y opciones de CONFIG (Cont.)

NOTA: Las opciones subrayadas indican los valores por defecto de fábrica.

Parámetros de CONFIG	Opciones	Descripción
<CUTEDIR>	<u>FRONT</u> REAR	Selección de la dirección de expulsión de las hojas sueltas con alimentación manual de las mismas Expulsión por la parte delantera. Expulsión por la parte trasera.
<CSFEDIR>	FRONT <u>REAR</u>	Selección de la dirección de expulsión de las hojas sueltas utilizando un CSF Expulsión por la parte delantera. Expulsión por la parte trasera.
<CUTEJCT>	<u>AUTO</u> MANUAL	Selección de expulsión automática de hojas sueltas Expulsión automática de hojas sueltas cuando no se detecta ninguna hoja suelta No se produce la expulsión automática de hojas sueltas cuando no se detecta ninguna hoja suelta.
<FL-CENT>	<u>POSN1</u> POSN2	Selección de la posición de la portadora de la impresora cuando el papel se introduce a través de un recorrido frontal (con alimentación de papel continuo desde la parte delantera, utilizando un CSF frontal y una alimentación manual de hojas sueltas). Posición 1: Columna 31 Posición 2: Columna 42

Tabla 5.7 Parámetros y opciones de CONFIG (Cont.)

NOTA: Las opciones subrayadas indican los valores por defecto de fábrica.

Parámetros de CONFIG	Opciones	Descripción
<RL-CENT>	<u>POSN1</u> POSN2	Selección de la posición de la portadora de la impresora cuando el papel se introduce a través de un recorrido frontal (con alimentación de papel continuo desde la parte trasera y utilizando un CSF posterior). Posición 1: Columna 31 Posición 2: Columna 42
<SKEWCNT>	<u>PRCISIN</u> SPEED	Detección de alimentación torcida de papel Activa la detección de alimentación torcida de papel. Precisión es la primera prioridad. Activa la detección de alimentación torcida de papel. Velocidad es la primera prioridad.
<FF-CODE>	<u>EJECT</u> FORM-FD	La selección del método de procesamiento para el código FF se recibe en modo de hojas sueltas o para el interruptor "LF/FF". Expulsa hojas sueltas. Utiliza un salto de página.
<CSFBIN1>	<u>FRONT</u> REAR	Selección del CSF para el bin 1 si se instala tanto un CSF frontal como un CSF posterior. CSF frontal CSF posterior

Tabla 5.7 Parámetros y opciones de CONFIG (Cont.)

NOTA: Las opciones subrayadas indican los valores por defecto de fábrica.

Parámetros de CONFIG	Opciones	Descripción
<CNT-LD>		Selección de la alimentación de papel continuo.
	PRCIS-1	Precisión es la primera prioridad.
	PRCIS-2	Velocidad es la primera prioridad. Reduce la perturbación del pliegue de alargamiento de salto de línea del papel sobrealimentando durante el proceso de alimentación del papel
	<u>SPEED</u>	Velocidad es la primera prioridad.
<CSF-LD>		Selección del método de alimentación desde el CSF
	<u>NORMAL</u>	Introduce el papel directamente desde el depósito del CSF.
	SWBACK	Alimenta papel desde la tolva CSF a la tapa de insonorización utilizada con un CSF delantero o al apilador usado con un CSF trasero.
<CSFAPTC>		Detección del grosor del papel mediante un CSF
	<u>NORMAL</u>	Hoja de papel que se alimenta inmediatamente después de activar el contenedor de alimentación Detecta el grosor del papel de la 1. ^a página al imprimir continuamente desde el alimentador de hojas sueltas.
	ALWAYS	Detecta el grosor del papel de cada página al imprimir desde el alimentador de hojas sueltas.

Tabla 5.7 Parámetros y opciones de CONFIG (Cont.)

NOTA: Las opciones subrayadas indican los valores por defecto de fábrica.

Parámetros de CONFIG	Opciones	Descripción
<LF-CTL>	PRCISIN <u>SPEED</u>	Selección para el modo de LF Precisión es la primera prioridad. Velocidad es la primera prioridad.
<PR-MODE>	<u>NORMAL</u> HISPEED QUIET	Selección del modo impresión (estándar/ alta velocidad/poco ruido) Imprime en modo estándar. Imprime en el modo de alta velocidad. Imprime en modo de poco ruido.
<HI-IMPT>	ENABLE <u>DISABLE</u>	Selección del modo hi impact Imprime en el modo hi impact. Imprime en el modo de presión estándar.
<DQ-MODE >	MODE1 <u>MODE2</u> MODE3	Selección del modo de impresión de calidad borrador Imprime en modo de impresión 505CPS. Imprime en modo de impresión 360CPS. Imprime en el modo de impresión 600CPS.

Tabla 5.7 Parámetros y opciones de CONFIG (Cont.)

NOTA: Las opciones subrayadas indican los valores por defecto de fábrica.

Parámetros de CONFIG	Opciones	Descripción
<POW-POS >	<u>NORMAL</u> TEAROFF	Es posible ajustar la posición del papel en la activación. Posición actual Posición de desgarre
<AUTO-PR>	<u>DISABLE</u> ENABLE	Configure si desea comenzar a imprimir automáticamente cuando la recepción de datos se interrumpe durante 0,5 segundos mientras los datos no impresos permanecen en el búfer de la impresora. Deshabilitar la impresión automática. Habilitar la impresión automática.
<==END==>		(sólo LED) Señala el final de los parámetros de CONFIG. Pulse ▼ para imprimir el primer parámetro <TEAROFF>. Pulse ▲ para imprimir el parámetro anterior. Pulse ONLINE para imprimir nuevamente el menú <<FUNCTION>>.

AJUSTE DEL ESPACIO DEL CABEZAL DE IMPRESIÓN

La función GAP-ADJ ajusta el espacio entre el cabezal de impresión y el papel. El control automático de grosor del papel (APTC) está integrado en la impresora. Si ajusta el espacio manualmente o lo modifica, cambie la opción de la función GAP-ADJ.

El procedimiento para cambiar las opciones se explica en **Ejemplo del modo de configuración**, en este mismo capítulo.

Tabla 5.8 Parámetros y opciones de GAP-ADJ

NOTA: Las opciones subrayadas son los valores por defecto de fábrica.

Parámetros de GAP-ADJ	Opciones	Descripción
<AMOUNT>	(tipo LED) <u>AUTO</u> MANUAL	Especifica el espacio del cabezal de impresión. El espacio se define automáticamente. Gire manualmente el indicador de grosor del papel.
	(tipo LCD) <u>AUTO</u> GAP-1 GAP-2 GAP-3 GAP-4 GAP-5 GAP-6 GAP-7 GAP-8 GAP-9 GAP-A GAP-B GAP-C GAP-D	El espacio del cabezal de impresión se ajusta automáticamente. El espacio del cabezal de impresión se ajusta mediante la selección manual del espacio.
<==END==>		(sólo LED) Señala el final de los parámetros de GAP-ADJ. Pulse ▼ para imprimir el primer parámetro, que es <AMOUNT>. Pulse ▲ para imprimir el parámetro anterior. Pulse el botón ONLINE para re-imprimir el menú <<FUNCTION>>.

MODIFICACIÓN DE LAS OPCIONES DE RED

La función NETWORK define la conexión LAN.

Esta función se muestra solo cuando se instala una tarjeta LAN y es de tipo LCD.

La Tabla 5.9 describe los elementos y opciones de NETWORK. Los elementos se enumeran en el orden en que se muestran. El procedimiento para cambiar las opciones de red se describe después de la Tabla 5.9.

Tabla 5.9 Parámetros y opciones de NETWORK

NOTA: Las opciones subrayadas son los valores por defecto de fábrica.

Parámetros de NETWORK	Opciones	Descripción
<DHCP>	<u>ENABLE</u> DISABLE	Selección de configuraciones DHCP para conexión LAN. Habilitar DHCP. Deshabilitar DHCP.
<IP ADDRESS>	192.168.192.168 * Valor predeterminado.	Establecer dirección IP. * Se muestra solo cuando <DHCP> es "DISABLE".
<SUBNET MASK>	255.255.255.000 * Valor predeterminado.	Establecer máscara de subred. * Se muestra solo cuando <DHCP> es "DISABLE".
<DEFAULT GATEWAY>	000.000.000.000 * Valor predeterminado.	Establecer puerta de enlace predeterminada. * Se muestra solo cuando <DHCP> es "DISABLE".

SALIDA DEL MODO DE CONFIGURACIÓN Y ALMACENAMIENTO DE LOS VALORES ASIGNADOS

En este apartado se describe cómo salir del modo de configuración y almacenar los cambios realizados:

Para salir inmediatamente del modo de configuración, seleccione la función SAVE & END (para tipo LED) SAVE&EXIT (para tipo LCD).

Los parámetros modificados en el modo de configuración se almacenan como nuevos valores por defecto de encendido. Los nuevos valores por defecto permanecen activos hasta que vuelva a cambiarlos.

NOTA (sólo LED)

La única forma de salir del modo de configuración sin guardar los cambios consiste en apagar la impresora. Al ponerla en marcha de nuevo se activarán los antiguos valores por defecto.

Procedimiento (para tipo LED)

Para salir del modo de configuración y almacenar los cambios con SAVE/END, proceda como sigue:

1. Imprima el menú <<FUNCTION>>.

Ese menú debe ser la última línea impresa de la página. Si no se imprimiera, pulse ONLINE. Si utiliza la función SELF-TST o HEX-DUMP, pulse FRONT DIR en lugar de ONLINE. El menú <<FUNCTION>> debe imprimirse como sigue:

```
<< FUNCTION >>
SAVE&END MENU1  MENU2  HARDWRE  ADJUST  CONFIG  GAP-ADJ  DEFAULT  LIST  SELF-TST
HEX-DUMP V-ALMNT  INITIAL
```

2. Seleccione la función SAVE/END.

Compruebe que el cursor del extremo izquierdo de la guía de impresión de aluminio esté situado en SAVE & END. Pulse ▲ o ▼ para seleccionar SAVE & END. La impresora sale del modo de configuración y vuelve a estar en línea (el indicador ONLINE se ilumina en verde). Los cambios realizados en el modo de configuración se almacenan.

Procedimiento (para tipo LCD)

Para salir del modo Setup y guardar o cancelar los cambios realizados mediante la función SAVE/EXIT proceda de la siguiente manera:

1. Pulse el botón SAVE/EXIT.

Pulse el botón SAVE/EXIT, a continuación aparecerá “▼: SAVE ▲ : CANCEL” en la pantalla LCD.

2. Pulse el botón ▼ o ▲.

Pulse ▼ para guardar los cambios

Pulse ▲ para cancelar los cambios.

RECUPERACIÓN DE LOS VALORES POR DEFECTO

En este apartado se describe cómo recuperar los valores por defecto de encendido, todos los valores por defecto de fábrica o los valores por defecto de MENU1 y MENU2.

Recuperación de los valores por defecto de encendido

Los valores por defecto de encendido son los que se encuentran en la memoria permanente de la impresora. Estos valores por defecto se activan siempre que encienda la impresora. La forma más sencilla de recuperarlos es apagar y encender la impresora. Este método es útil si ha realizado cambios en el modo de configuración que no desea conservar (tipo LED).

Las opciones guardar, cancelar y tipo LCD están disponibles en el menú salida.

Recuperación de los valores por defecto de fábrica

Los valores por defecto de fábrica son los preseleccionados en fábrica. Para saber cuáles son, consulte el apartado Impresión de un listado de las opciones seleccionadas en este mismo capítulo. Para recuperar los valores seleccionados de fábrica para todas las funciones:

1. Apague la impresora.
2. Encienda la impresora mientras mantiene pulsados los botones LOAD y TEAR OFF. No deje de pulsar los dos botones hasta que la impresora emita un pitido.

Los valores de fábrica se han recuperado.

Otro método disponible es seleccionar INITIAL en el modo SETUP.

El método para realizar ajustes es igual que el método para seleccionar DEFAULT en la página siguiente, pero debe seleccionarse INITIAL en lugar de DEFAULT.

Recuperación de los valores por defecto de fábrica de MENU1 y MENU2

Este método recupera los valores por defecto de MENU1 y MENU2, listadas en la tabla 5.4, pero no recupera las opciones de hardware de la impresora, de ajuste de posición de impresión y de configuración. Para recuperar los valores por defecto de fábrica de MENU1 y MENU2:

Procedimiento (para tipo LED)

Para recuperar los valores por defecto de MENU1 y MENU2, seleccione DEFAULT en modo SETUP. A continuación, se detalla el método:

1. Entre en el modo de configuración (Tipo LED).

Pulse el botón SETUP hasta que la impresora emita un pitido. Espere a que termine de imprimirse el menú <<FUNCTION>> como se indica a continuación:

```
<< FUNCTION >>
SAVE&END MENU1  MENU2  HARDWRE  ADJUST  CONFIG  GAP-ADJ  DEFAULT  LIST  SELF-TST
HEX-DUMP V-ALMNT  INITIAL
```

2. Seleccione la función DEFAULT (Tipo LED).

Pulse varias veces “TEAR OFF” o “LOAD” para situar el cursor rojo debajo de DEFAULT. Pulse ▲ o ▼ para seleccionar esta función e imprimir el menú <<FUNCTION>>. Las funciones MENU1 y MENU2 recuperan sus valores por defecto. (no guardados).

3. Realice una de las acciones siguientes (Tipo LED):

- Seleccione nuevas opciones para MENU1 y MENU2.
- Salga del modo de configuración y almacene los valores seleccionados de fábrica.

Consulte el apartado **Modificación de las opciones de MENU1 y MENU2** para salir del modo de configuración y guardar los nuevos valores por defecto, asegúrese de que el cursor rojo se halla situado debajo de SAVE & END y pulse ▲ MICRO o ▼ MICRO.

Procedimiento (para tipo LCD)

Para recuperar los valores por defecto de MENU1 y MENU2, seleccione DEFAULT en modo SETUP. A continuación, se detalla el método:

1. Acceda al modo setup (tipo LCD).

Pulse el botón SETUP en estado offline. Compruebe que en la pantalla LCD se visualiza "SETUP MODE".

2. Seleccione la función DEFAULT (tipo LCD).

Pulse repetidamente el botón "◀" o "▶" para visualizar "SUB FUNCTION". Y, a continuación, pulse el botón "▼" para. Y, a continuación, pulse repetidamente el botón "◀" o "▶" para visualizar "DEFAULT". Y, a continuación, pulse el botón "SELECT" para recuperar los valores por defecto en MENU1 y MENU2 (no guardados).

3. Guarde los valores de recuperación (tipo LCD).

Salga del modo Setup al guardar los valores por defecto. Pulse el botón SAVE/EXIT. Compruebe que aparece "▼: SAVE ▲: CANCEL" en el panel LCD. A continuación pulse el botón "▼".

USO DE LAS FUNCIONES DE DIAGNÓSTICO

En este apartado se indica la utilización de las siguientes funciones de diagnóstico:

- SELF-TST
- HEX-DUMP
- V-ALMNT

Estas funciones se utilizan para comprobar la calidad de impresión y determinar los problemas que pueda presentar la impresora. La función HEX-DUMP es asimismo de gran utilidad para los programadores.

Impresión de la prueba de autotest

La función SELF-TST permite imprimir algunas páginas de prueba para comprobar el funcionamiento de la impresora independientemente del ordenador. Esta función no comprueba la interfaz entre el ordenador y la impresora.

El autotest imprime la versión del firmware de la impresora, los modos de emulación residentes y todos los caracteres del juego actualmente seleccionado.

Si se selecciona la emulación DPL24C PLUS para el MENÚ 1, se imprime la autoprueba utilizando las configuraciones asignadas actualmente al MENÚ 1.

Procedimiento

En este procedimiento se da por supuesto que la impresora está en modo de configuración. Para imprimir el autotest, compruebe que haya papel continuo cargado y proceda de la siguiente forma:

1. Imprima el menú <<FUNCTION>> (LED).

Ese menú debe ser la última línea impresa de la página. Si no se imprimiera, pulse ONLINE. Si utiliza la función HEX-DUMP, pulse el botón "TEAR OFF" o "LOAD" en lugar del botón ONLINE para imprimir el menú. El menú <<FUNCTION>> debe imprimirse como sigue:

```

<< FUNCTION >>
SAVE&END MENU1  MENU2  HARDWRE  ADJUST  CONFIG  GAP-ADJ  DEFAULT  LIST  SELF-TST
HEX-DUMP V-ALMNT  INITIAL
```

2. Seleccione la función SELF-TST (LED).

Pulse varias veces “TEAR OFF” o “LOAD” para situar el cursor del extremo izquierdo de la guía de impresión de aluminio en SELF-TST y, a continuación, pulse el botón “▲” o “▼”. La impresora selecciona SELF-TST e inicia la impresión. Un breve menú de ayuda será impreso en la parte superior de la página, seguido de la autoprueba. Observará que la impresora no se sitúa on-line durante la impresión del autotest.

1. Ir a MENÚ SUPERIOR del MODO SETUP. (LCD)

Pulse el botón “▲” hasta que aparezca “MODO SETUP” en el panel LCD.

2. Seleccione la función SELF-TST. (LCD)

Pulse repetidamente el botón “◀” o “▶” para visualizar “SELFDIAGNOSTIC”. Y, a continuación pulse el botón “▼” para mover la capa inferior. Y, a continuación, pulse repetidamente el botón “◀” o “▶” para visualizar SELF-TEST. Y, a continuación, pulse el botón “SELECT” para iniciar la impresión de autotest. Se imprime un breve menú de ayuda en la cabecera de la página, seguido por el autotest. Tenga en cuenta que la impresora no se encuentra en línea durante la impresión del autotest..

3. Examine la página impresa.

En el Capítulo 2 aparece una página de ejemplo de autotest. Para detener momentáneamente la impresión, pulse “LOAD”. Para reanudar la impresión, vuelva a pulsar “LOAD”.

4. Salga de la función SELF-TST.

Para ello, realice una de las operaciones siguientes:

- Para salir de SELF-TST sin salir del modo de configuración, pulse LF/FF. Se imprimirá de nuevo el menú <<FUNCTION>> (Tipo LED).
- Para salir de SELF-TST y volver a situar la impresora en línea, pulse ONLINE. La impresora almacenará de forma permanente los cambios realizados en el modo de configuración y se situará on-line.

Otra forma de realizar el autotest consiste en apagar la impresora y volver a encenderla pulsando al mismo tiempo el botón LF/FF. Como se indica en el Capítulo 2, este procedimiento es muy adecuado cuando se configura por primera vez la impresora.

Impresión de volcados hexadecimales

La función HEX-DUMP permite imprimir datos y comandos en forma de caracteres hexadecimales y códigos de control abreviados. Esta función utiliza el juego de caracteres 2 de IBM (consulte el Apéndice E) y permite comprobar si el ordenador envía a la impresora los comandos adecuados y si la impresora ejecuta los comandos correctamente. También sirve para depurar programas.

Procedimiento

Para imprimir volcados hexadecimales, compruebe que la impresora tenga cargado papel continuo y proceda de la siguiente forma:

1. Entre en el modo de configuración (LED).

Pulse el botón SETUP hasta que la impresora emita un pitido. Espere a que termine de imprimirse el menú <<FUNCTION>> como se indica a continuación:

2. Seleccione la función HEX-DUMP (LED).

```

<< FUNCTION >>
SAVE&END MENU1  MENU2  HARDWRE  ADJUST  CONFIG  GAP-ADJ  DEFAULT  LIST  SELF-TST
HEX-DUMP  V-ALMNT  INITIAL
    
```

Pulse varias veces “TEAR OFF” o “LOAD” para situar el cursor del extremo izquierdo de la guía de impresión de aluminio en HEX-DUMP y pulse ▲ o ▼ para seleccionar esta función. La impresora se sitúa en línea e imprime un encabezamiento y un breve menú de ayuda.

1. Ir a MENÚ SUPERIOR del MODO SETUP. (LCD)

Pulse el botón ▲ hasta que aparezca “MODO SETUP” en el panel LCD.

2. Seleccione la función HEX-DUMP (LCD) .

Pulse repetidamente el botón ◀ o ▶ para visualizar “SELFDIAGNOSTIC”. Y, a continuación pulse el botón ▼ para mover la capa inferior. Y, a continuación, pulse repetidamente el botón ◀ o ▶ para visualizar SELF-TEST. Y, a continuación, pulse el botón “SELECT” para iniciar la impresión de autotest. Se imprime un breve menú de ayuda en la cabecera de la página, seguido por el autotest. Tenga en cuenta que la impresora no se encuentra en línea durante la impresión del autotest..

3. Imprima el volcado hexadecimal.

Para dar inicio a la impresión, envíe a la impresora el archivo o programa correspondiente. La impresora se situará on-line e imprimirá el volcado.

Pulse “LOAD” para detener momentáneamente la impresión. Para reanudarla, pulse el botón de nuevo.

NOTA

Al detener la impresión hexadecimal, los datos menores de una línea de impresión, para imprimir los datos restantes salga del modo Hex-Dump (pulse LF/FF o ONLINE).

```

*** Hex dump printing ***

BUTTON      ACTION
<ONLINE>   Exit to normal mode
<LF/FF >  Return to <<FUNCTION>> mode
<PRINT >  Change print mode
<IMPACT>  Change high impact
<LOAD >   Pause/resume printing

0 1 2 3 4 5 6 7 8 9 A B C D E F      0123456789ABCDEF
20 21 22 23 24 25 26 27 28 29 2A 2B 2C 2D 2E 2F      !"#$%&'()*+,-./
30 31 32 33 34 35 36 37 38 39 3A 3B 3C 3D 3E 3F      0123456789:;<=>?
40 41 42 43 44 45 46 47 48 49 4A 4B 4C 4D 4E 4F      @ABCDEFGHIJKLMNO
50 51 52 53 54 55 56 57 58 59 5A 5B 5C 5D 5E 5F      PQRSTUVWXYZ[\]^_
60 61 62 63 64 65 66 67 68 69 6A 6B 6C 6D 6E 6F      `abcdefghijklmnopqrstuvwxyz{|}~
70 71 72 73 74 75 76 77 78 79 7A 7B 7C 7D 7E 7F      !"#$%&'()*+,-./:;<=>?
80 81 82 83 84 85 86 87 88 89 8A 8B 8C 8D 8E      @ABCDEFGHIJKLMNO
8F 90 91 92 93 94 95 96 97 98 99 9A 9B 9C 9D 9E      PQRSTUVWXYZ[\]^_
9F A0 A1 A2 A3 A4 A5 A6 A7 A8 A9 AA AB AC AD AE      `abcdefghijklmnopqrstuvwxyz{|}~
AF B0 B1 B2 B3 B4 B5 B6 B7 B8 B9 BA BB BC BD BE      !"#$%&'()*+,-./:;<=>?
BF C0 C1 C2 C3 C4 C5 C6 C7 C8 C9 CA CB CC CD CE      @ABCDEFGHIJKLMNO
CF D0 D1 D2 D3 D4 D5 D6 D7 D8 D9 DA DB DC DD DE      PQRSTUVWXYZ[\]^_
DF E0 E1 E2 E3 E4 E5 E6 E7 E8 E9 EA EB EC ED EE      `abcdefghijklmnopqrstuvwxyz{|}~
EF F0 F1 F2 F3 F4 F5 F6 F7 F8 F9 FA FB FC FD FE      !"#$%&'()*+,-./:;<=>?
FF 0D 0A
    
```

Ejemplo de volcado hexadecimal

4. Salga de la función HEX-DUMP.

Salga de la función HEX-DUMP de una de las formas siguientes:

- Para seguir en el modo de configuración, pulse LF/FF. Se reimprime el menú <<FUNCTION>> (Tipo LED). Para más información sobre otras funciones, consulte otras secciones de este capítulo.
- Para volver al modo on-line normal, pulse ONLINE; si lo hace mientras se imprime el volcado hexadecimal, la impresora cambia inmediatamente al modo on-line normal, pero los datos enviados a la impresora se imprimen.

Otra forma de entrar en el modo de volcado hexadecimal consiste en apagar la impresora y volverla a encender mientras se mantienen pulsados simultáneamente los botones ONLINE y LF/FF hasta que la impresora emita un pitido.

Comprobación de la alineación vertical (V-ALMNT)

La función V-ALMNT permite corregir el ligero desplazamiento vertical que a veces se da en la impresión bidireccional. Los caracteres impresos de izquierda a derecha aparecen desalineados con respecto a los impresos de derecha a izquierda, por ejemplo:

```
| Este es un ejemplo del aspecto que presentan  
| las impresiones cuando los caracteres están  
| desalineados en sentido vertical. Apreciará  
| que el margen izquierdo no es recto.
```

Si observa un desplazamiento similar en sus impresiones, aplique el siguiente procedimiento para comprobar y corregir la alineación vertical.

Procedimiento

Compruebe que la impresora tenga cargado papel continuo. Si es posible, utilice papel con una anchura de al menos 356 mm (14 pulgadas) para evitar imprimir en el rodillo. También puede utilizar papel con tamaño A4 si define el parámetro WIDTH de MENU1 como 8 pulgadas. Consulte la sección Modificación de las opciones de MENU1 y MENU2 en este mismo capítulo. Para comprobar y corregir la alineación vertical, proceda de la siguiente forma:

1. Entre en el modo de configuración (LED).

Pulse el botón SETUP hasta que la impresora emita un pitido. Espere a que termine de imprimirse el menú <<FUNCTION>> como se indica a continuación:

```
<< FUNCTION >>  
SAVE&END MENU1  MENU2  HARDWRE  ADJUST  CONFIG  GAP-ADJ  DEFAULT  LIST  SELF-TST  
HEX-DUMP V-ALMNT  INITIAL
```

2. Seleccione la función V-ALMNT (LED).

Pulse varias veces “TEAR OFF” o “LOAD” para situar el cursor en V-ALMNT y, a continuación, pulse “▲” o “▼” para seleccionar la función. La impresora imprimirá el menú de ayuda y, a continuación, varias filas de barras paralelas a la velocidad de calidad carta.

1. Acceda al modo configuración (LCD) .

Pulse el botón SETUP en estado offline. Compruebe que en la pantalla LCD se visualiza “SETUP MODE”.

2. Seleccione la función V-ALMNT (LCD) .

Pulse repetidamente el botón “◀” o “▶” para visualizar “SELFDIAGNOSTIC”. Y, a continuación, pulse el botón “▼” para. Y, a continuación, pulse repetidamente el botón “◀” o “▶” para visualizar “V-ALNMNT”. Y, a continuación, pulse el botón “SELECT”. La impresora sigue online e imprime una cabecera y un breve menú de ayuda.

Al detener la impresión hexadecimal, los datos menores de una línea de impresión, para imprimir los datos restantes salga del modo Hex-Dump (pulse LF/FF o ONLINE).

La impresora imprime el menú de ayuda y, a continuación, empieza a imprimir filas de barras paralelas mediante la velocidad de la calidad carta.

3. Ajuste la alineación vertical de calidad carta.

Observe las barras paralelas. Si aparecen alineadas (rectas) pase directamente al punto 4. Si presentan un desplazamiento hacia la izquierda, pulse varias veces el botón “▼” hasta que las barras aparezcan alineadas. Si presentan un desplazamiento hacia la derecha, pulse varias veces el botón “▲” hasta que las barras aparezcan alineadas (en la figura siguiente, la primera línea se imprime de izquierda a derecha).

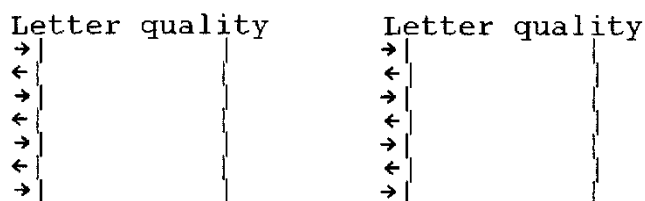

Barras desplazadas a la izquierda

Barras desplazadas a la derecha

4. Ajuste la alineación vertical a la velocidad de calidad correspondencia.

Pulse “TEAR OFF” para cambiar la velocidad carta a correspondencia.

Observe las barras paralelas y ajústelas como se ha indicado en el paso 3.

Pulse el botón HI IMPACT para ingresar al modo de Alto impacto. Realice ajustes similares.

5. Ajuste la alineación vertical a la velocidad de calidad borrador.

Pulse “TEAR OFF” para cambiar la velocidad correspondencia a borrador.

Observe las barras paralelas y ajústelas como se ha indicado en el paso 3.

Pulse el botón HI IMPACT para ingresar al modo de Alto impacto. Realice ajustes similares.

6. Ajuste la alineación vertical a la velocidad alta de borrador.

Pulse “TEAR OFF” para cambiar la velocidad de borrador a velocidad alta de borrador.

Examine las barras paralelas y ajuste la alineación de impresión vertical según lo descrito en el paso 3.

Pulse el botón HI IMPACT para ingresar al modo de Alto impacto. Realice ajustes similares.

7. **Ajuste la alineación de la impresión vertical en la velocidad de borrador súper alta.**

Pulse el botón "TEAR OFF" para pasar de velocidad de borrador alta a velocidad de borrador súper alta.

Examine las barras paralelas y ajuste la alineación de impresión vertical según lo descrito en el paso 3.

Pulse el botón HI IMPACT para acceder al modo hi impact. Realice ajustes similares en el MODO HI IMPACTO de la alineación de impresión vertical.

8. **Salga de la función V-ALMNT.**

Pulse ONLINE para salir de la función y almacenar los nuevos valores de alineación vertical. La impresora saldrá del modo de configuración y se situará on-line.

NOTA

Para salir de la función V-ALMNT, es necesario salir del modo de configuración.

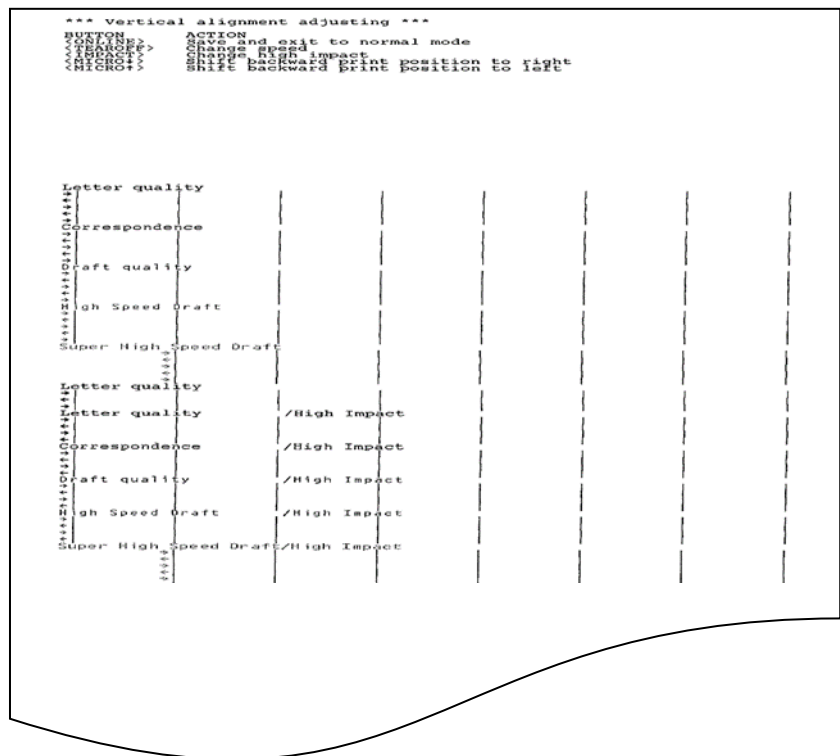

Alineación vertical correcta

MODO DE CONFIGURACIÓN

REFERENCIA DEL MODO DE CONFIGURACIÓN

El siguiente diagrama muestra la organización del modo de configuración DPL24C PLUS de Fujitsu. A continuación del diagrama se indican las diferencias con los modos de emulación IBM Proprinter XL24E y Epson ESC/P2.

Organización DPL24C PLUS

Nota:
(*)Valor por defecto de fábrica.

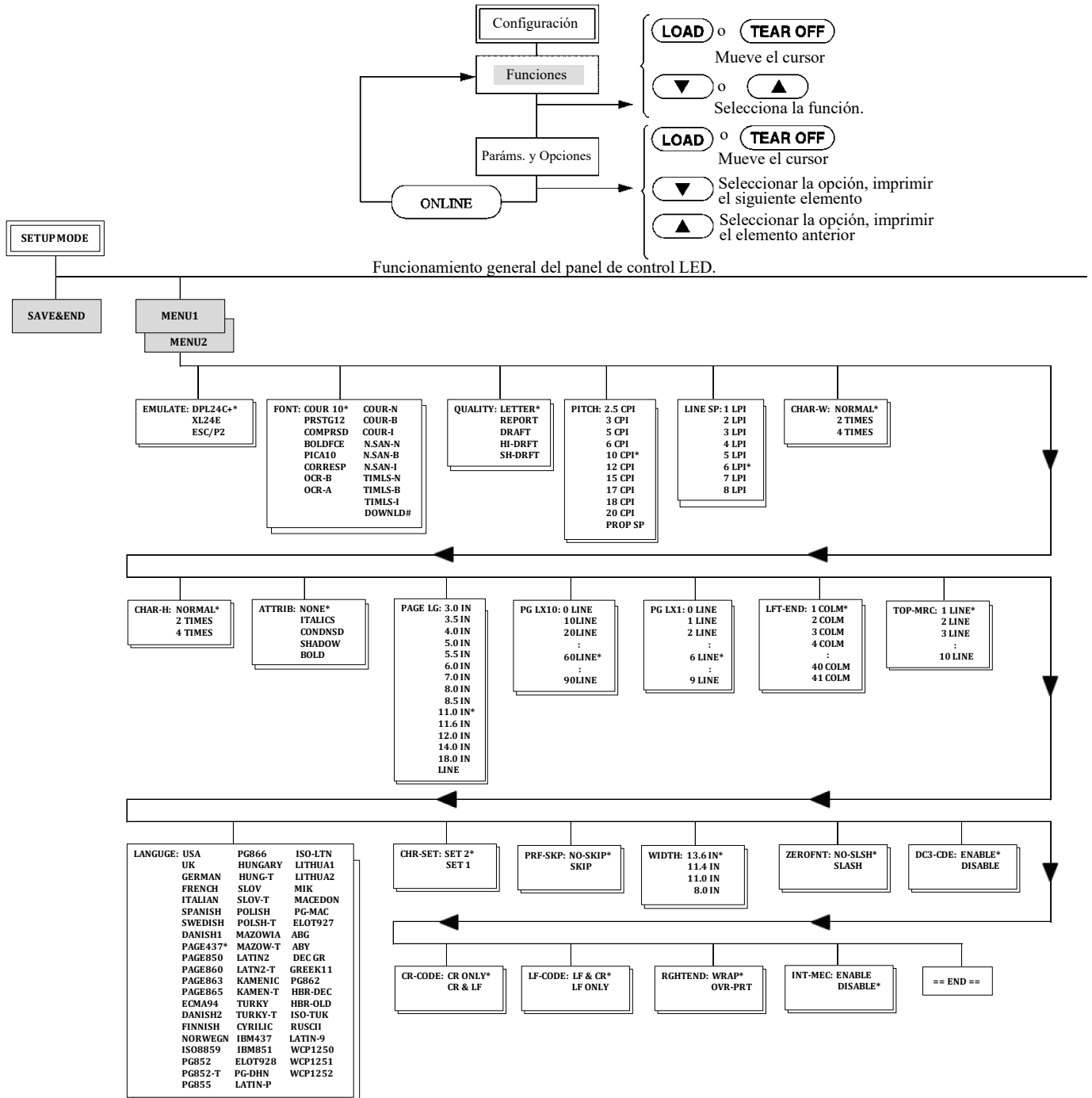

MODO DE CONFIGURACIÓN

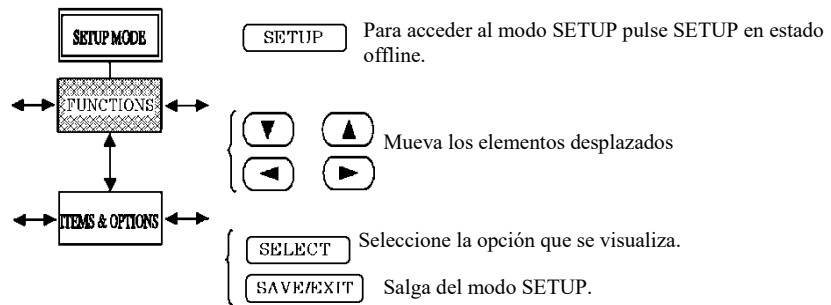

Funcionamiento general del panel de control LCD.

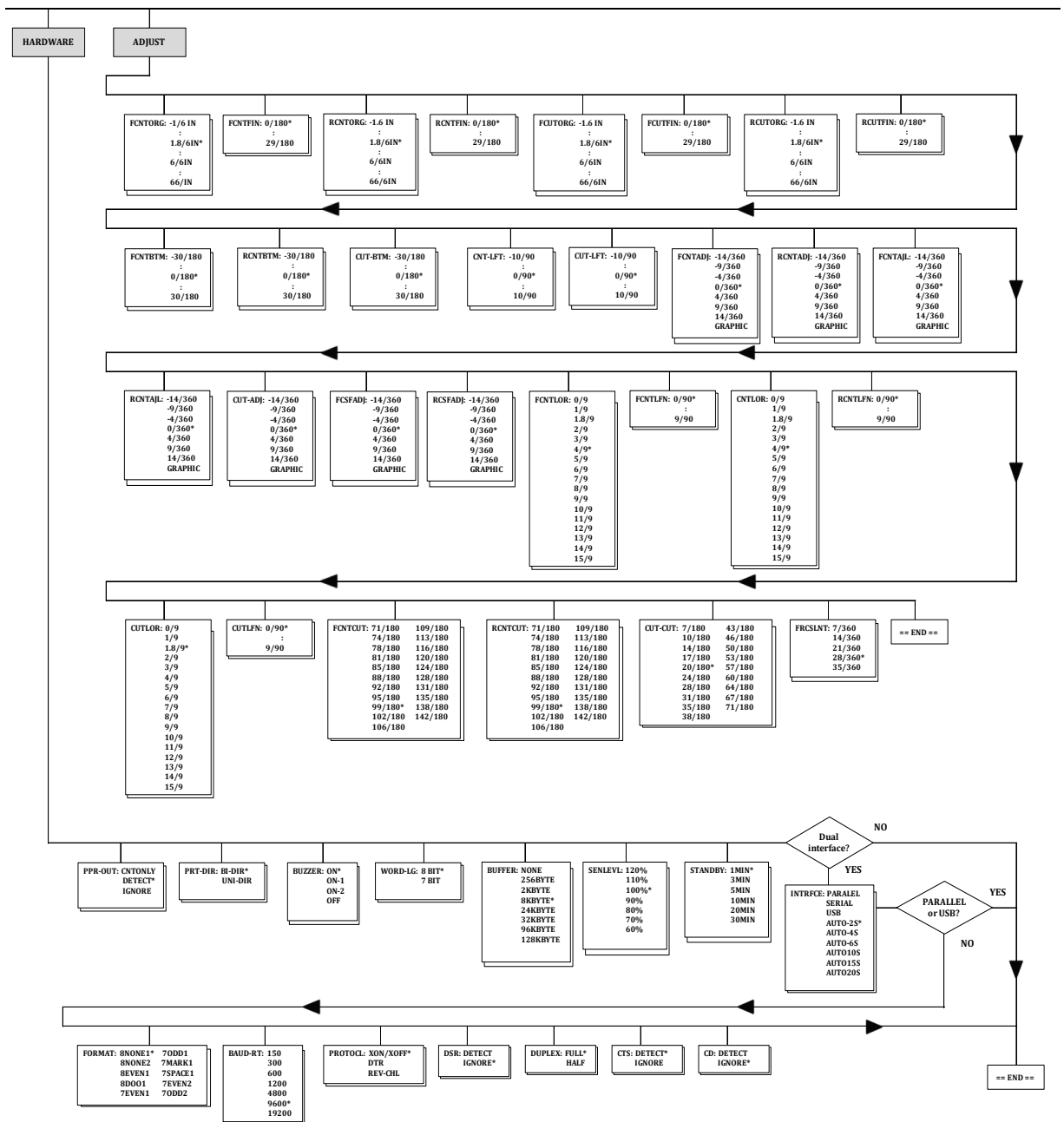

MODO DE CONFIGURACIÓN

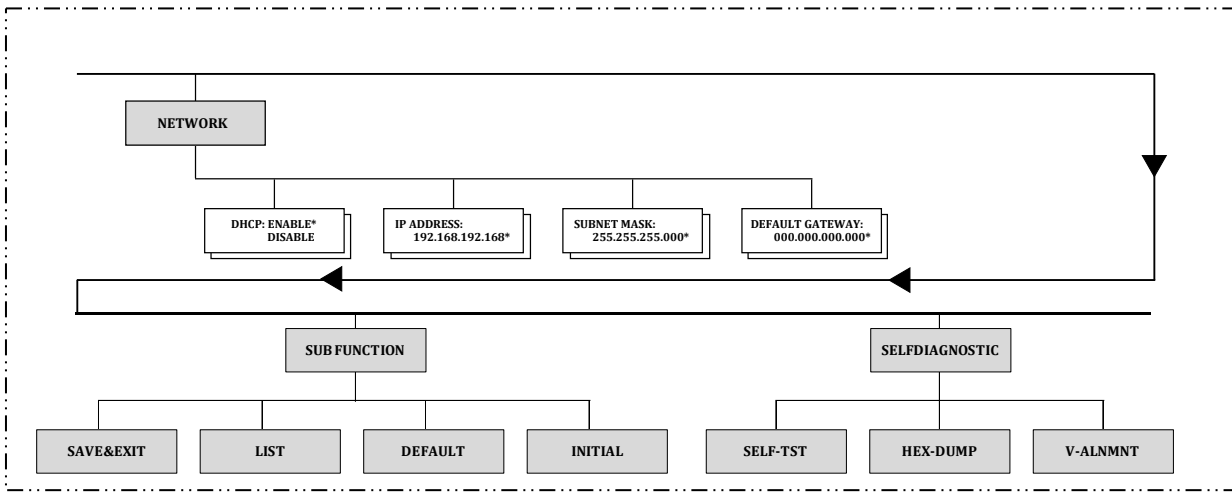

Esta área es sólo para el tipo LCD, en lugar del área siguiente.

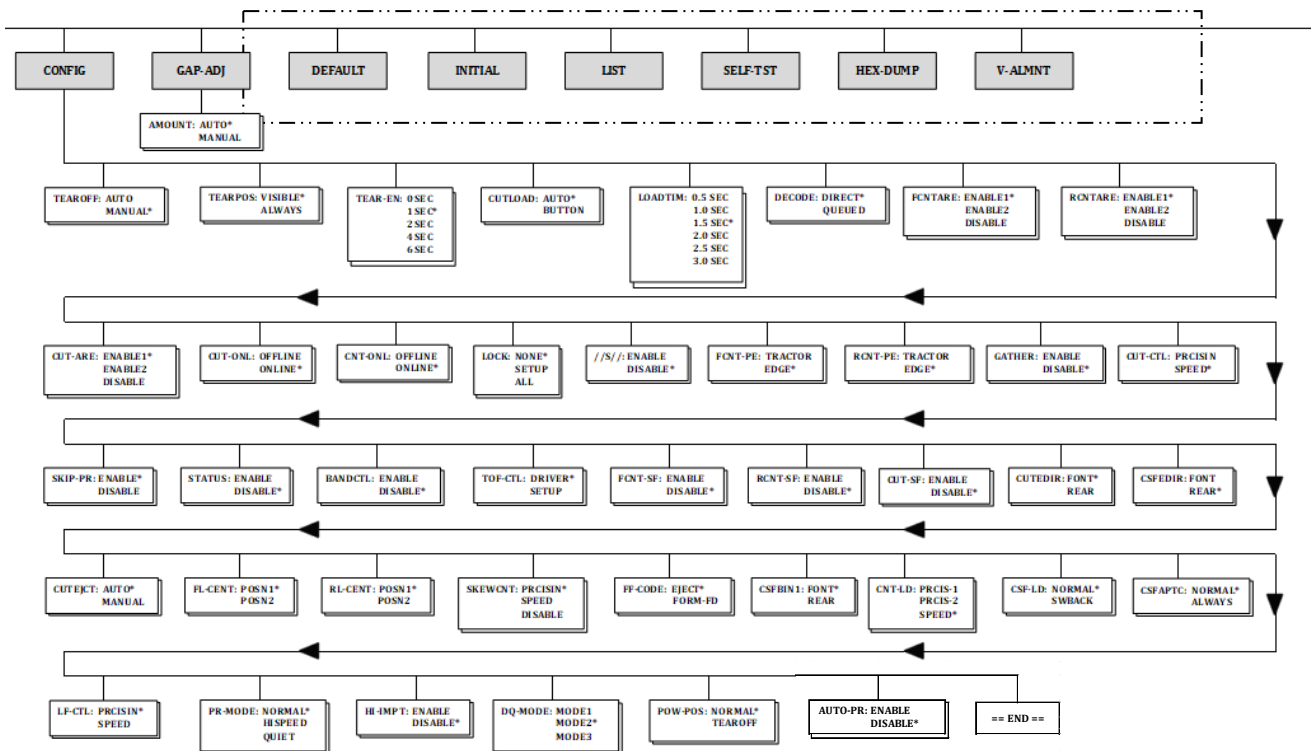

Diferencias con el modo de emulación IBM Proprinter XL24E

En el modo de emulación IBM Proprinter XL24E, MENU1 y MENU2 difieren de la emulación DPL24C PLUS en los siguientes aspectos:

- Opciones diferentes:

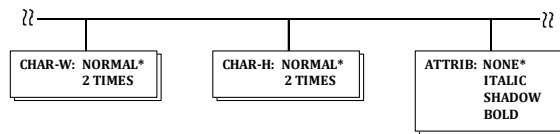

- Se incluye el parámetro AGM:

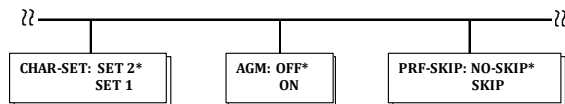

Diferencias con el modo de emulación Epson ESC/P2

En el modo de emulación Epson ESC/P2, MENU1 y MENU2 difieren de la emulación DPL24C PLUS en los siguientes aspectos:

- Los artículos LF-CODE no están definidos.
- Las siguientes opciones son diferentes:

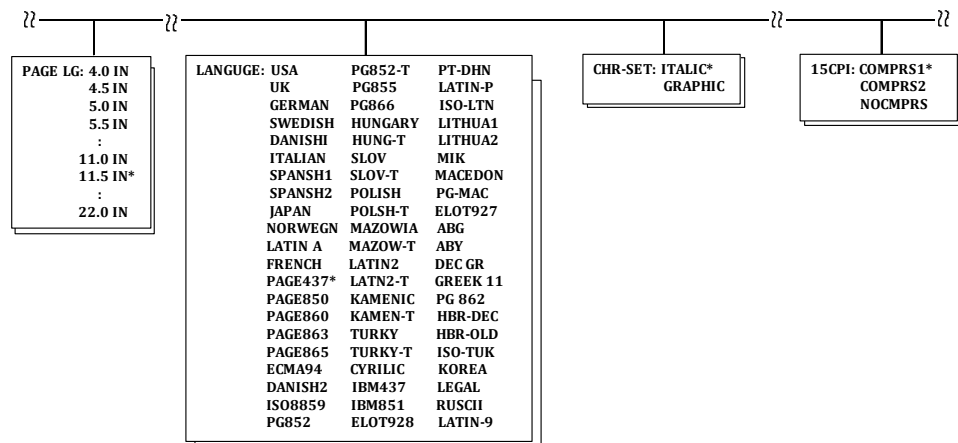

MODO DE CONFIGURACIÓN ON-LINE (ONLINE)

El procedimiento descrito en los apartados anteriores se denomina modo de configuración off-line. El modo de configuración on-line, que se describe a continuación, facilita la tediosa tarea de configurar una por una las características de la impresora desde el panel de control e imprimir y verificar las distintas opciones sobre el papel. En el modo de configuración on-line, las opciones se configuran desde el ordenador en lugar de desde el panel de control de la impresora.

Existen dos procedimientos para situar la impresora en el modo de configuración on-line:

- Apagar la impresora y volverla a encender al tiempo que se mantiene pulsado el botón TEAR OFF. No deje de pulsar este botón hasta que la impresora emita un pitido.
- Enviar el comando de impresora ESC e ONLINE en cualquier modo de emulación.

Los datos de configuración se envían desde el ordenador de una de estas tres formas posibles:

- Introduciendo los datos de configuración directamente desde el teclado del ordenador antes de iniciar el trabajo de impresión. Si trabaja en MS-DOS, pulse simultáneamente Ctrl y P. Los datos que introduzca con el teclado se envían directamente a la impresora. Una vez introducidos todos los datos, pulse de nuevo la misma combinación de teclas. Este método es especialmente recomendable cuando sólo se desea introducir unos pocos datos.
- Utilizando un editor para generar un archivo de datos de configuración y enviándolo a la impresora antes de iniciar el trabajo de impresión. Si trabaja en MS-DOS, utilice el comando COPY. Este método es especialmente recomendable cuando se utiliza repetidamente una misma configuración.
- Instale un programa que permite la entrada interactiva de datos de configuración en la pantalla. Este método es el más útil de los tres. Esta impresora está provista de un CD que contiene este programa llamado DLMENU. Ejecute "setup.exe" en la carpeta Utilidades del CD para instalarlo.

Para salir del modo de configuración on-line, envíe EXIT como último dato de configuración.

Para más información sobre los datos de configuración y el formato de los mismos, consulte los manuales del programador de cada modo de emulación.

MANTENIMIENTO

La impresora está diseñada para un funcionamiento fiable sin prestarle casi atención; basta con limpiarla ocasionalmente y sustituir el cartucho de cinta.

La lubricación de la impresora no suele ser un procedimiento necesario; si el carro del cabezal de impresión no se desplaza fluidamente de un extremo a otro, limpie la impresora como se indica en este capítulo. Si el problema persiste, póngase en contacto con su proveedor, quien decidirá si es preciso lubricarla.

LIMPIEZA

La tapa delantera, el soporte posterior de hojas sueltas y el soporte de papel de la impresora la preservan de la suciedad, el polvo y otros agentes nocivos. No obstante, el papel genera pequeñas partículas que se acumulan dentro de la impresora. En este apartado se explica cómo limpiar y aspirar la impresora y el rodillo.

Es más fácil limpiar la impresora si se quitan antes la tapa delantera y el soporte de papel.

Limpieza y aspiración de la impresora



PRECAUCIÓN

A fin de evitar cualquier riesgo de dañarse, antes de limpiar la impresora apáguela, desenchúfela y apague el ordenador.

Para limpiar y aspirar la impresora, lleve a cabo el procedimiento siguiente:

1. Quite el papel que pueda haber en la impresora, asegúrese de que esté apagada y desenchúfela.
2. Utilice un aspirador con un cepillo suave para limpiar el exterior de la impresora. No olvide limpiar las rejillas de ventilación frontales, laterales e inferiores, así como el soporte de papel, el soporte posterior de hojas sueltas y el alimentador de hojas sueltas.

3. Utilice un paño suave humedecido en detergente suave para limpiar el exterior de la impresora, incluida la tapa, el soporte de papel y el soporte posterior de hojas sueltas.

AVISO

No utilice disolventes, keroseno o productos abrasivos que pueden dañar la impresora.

4. Abra la tapa frontal de la impresora y quite el cartucho de cinta. Con un cepillo suave de aspirador, limpie cuidadosamente el rodillo, el carro del cabezal de impresión y las áreas contiguas. Con el aparato apagado es fácil desplazar el cabezal a ambos extremos. Procure no presionar demasiado el cable plano que sale del carro del cabezal de impresión.

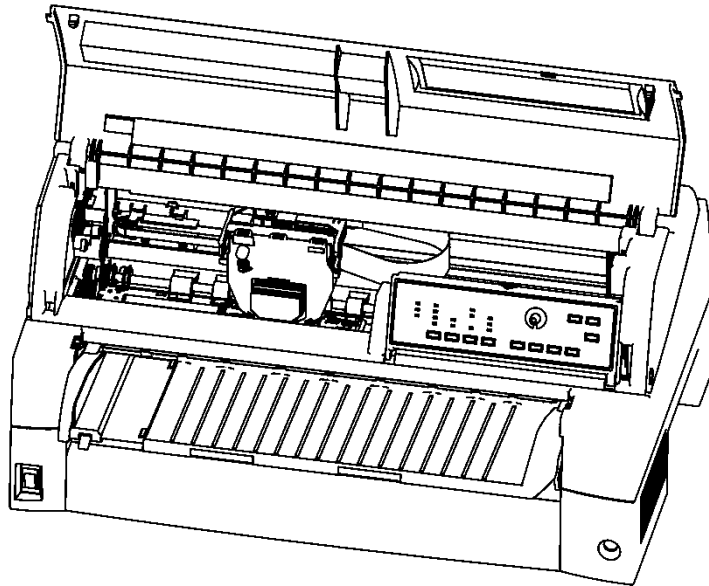

Interior de la impresora

5. Vuelva a instalar el cartucho de cinta y cierre la tapa frontal.
6. Levante el soporte de papel y el de hojas sueltas. Aspire los tractores de papel continuo y las áreas contiguas.

Limpieza del rodillo

Para eliminar el exceso de tinta del rodillo, límpielo una vez al mes. Para ello, adquiera el producto de limpieza recomendado por su proveedor y siga este procedimiento:

1. Vierta unas gotas de limpiador de rodillo en un paño suave. Evite que caiga líquido limpiador dentro de la impresora.

AVISO

No utilice alcohol para limpiar el rodillo, ya que se puede endurecer la goma.

2. Aplique el paño al rodillo.
3. Para secar el rodillo, utilice un paño seco.

CAMBIO DE LA CINTA

Existen dos maneras de cambiar la cinta: instalar un cartucho de cinta nuevo en la impresora o rellenar el antiguo con una cinta nueva de una subcasete. En el Apéndice A se enumeran los números de pedido de los cartuchos y las subcasetes de cinta. El procedimiento siguiente se aplica a los cartuchos de cinta. En el caso de las subcasetes, consulte las instrucciones adjuntas a las mismas.

Para cambiar el cartucho de cinta:

1. Apague la impresora.

Nota:

Si la unidad se desconecta durante la impresión o inmediatamente después, vuelva a conectarla. Compruebe que el cabezal de impresión se ha desplazado hasta la posición de cambio de cinta y, a continuación, vuelva a desconectar.

2. Abra la tapa frontal de la impresora. Para mayor facilidad, deslice el carro del cabezal de impresión a la posición de cambio del cartucho de cinta (indicada por la marca triangular en la parte delantera de la tapa superior).

 <p>(CALIENTE)</p>	<p>AVISO < CALIENTE ></p> <p>El cabezal de impresión y la estructura de metal se calientan durante la impresión o inmediatamente después de la misma. No los toque hasta que se hayan enfriado.</p>
---	--

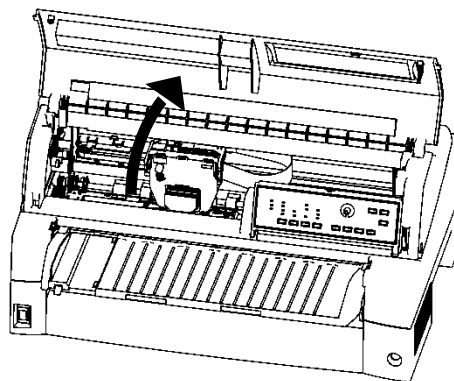

Preparación para instalar la cinta

3. Para extraer el cartucho de cinta, presione las palancas de desbloqueo de la cinta, situadas a ambos lados del cartucho, y sáquelo con cuidado de la impresora.

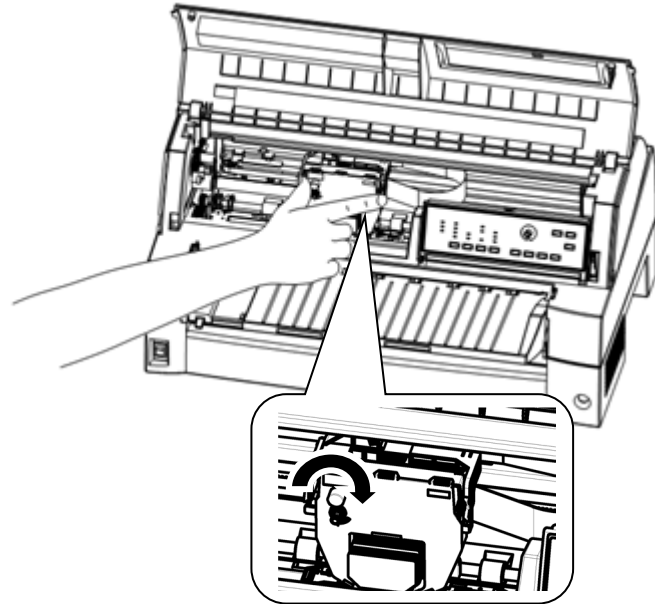

Extracción del cartucho de cinta

4. Extraiga el cartucho de cinta nuevo de su envoltorio. Presione en los lados de las lengüetas de bloqueo para que encajen en el cartucho y engrane el mecanismo de arrastre de la cinta.

Gire el mando de alimentación de la cinta en el sentido de las agujas del reloj para asegurarse de que la cinta se desliza correctamente.

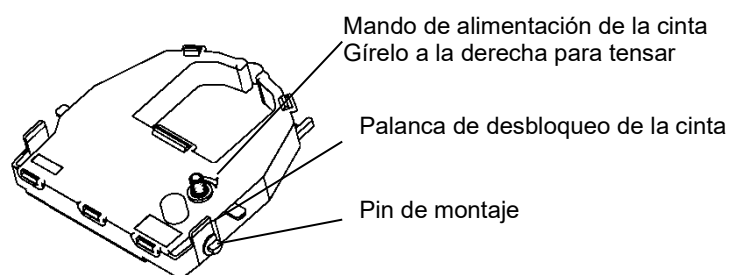

Preparación del nuevo cartucho de cinta

5. Sitúe los dos pines de montaje que hay junto a las palancas de desbloqueo de la cinta sobre los clips para la cinta que contiene el cartucho del cabezal. Introduzca la cinta entre el extremo del cabezal de impresión y la guía de impresión de plástico.

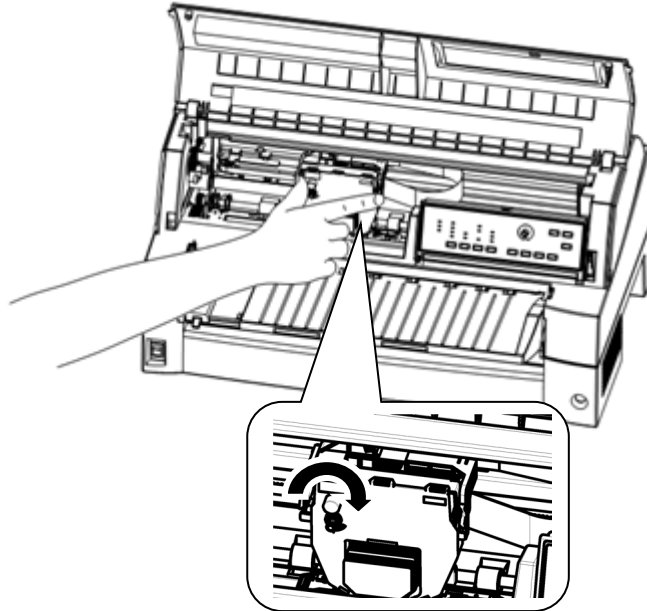

Instalación del nuevo cartucho de cinta

6. Apriete las palancas de desbloqueo de la cinta hasta que los pines de montaje encajen en los orificios de los clips para la cinta. Tire suavemente del cartucho para comprobar si los pines están bien acoplados a los orificios.
7. Gire el mando de alimentación de la cinta en el sentido de las agujas del reloj para tensar la cinta.
8. Cierre la tapa frontal de la impresora.

CÓMO ABRIR Y CERRAR EL PANEL DE CONTROL

El panel de control de esta impresora se puede bajar hacia el frente, según sea necesario, como cuando se debe retirar el papel atascado.

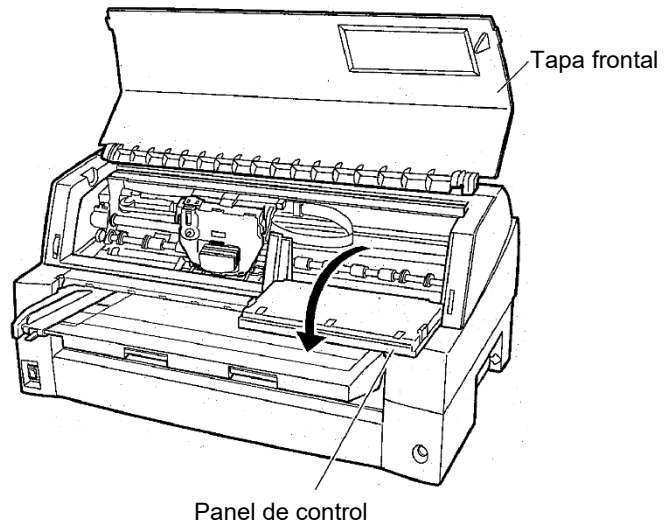

EXTRACCIÓN DE LA UNIDAD APILADORA

La unidad apiladora de esta impresora se puede retirar en caso de que se atasque papel en ella.

Mientras acciona las palancas de bloqueo de la guía del apilador hacia abajo, tire de la unidad apiladora desde la parte trasera.

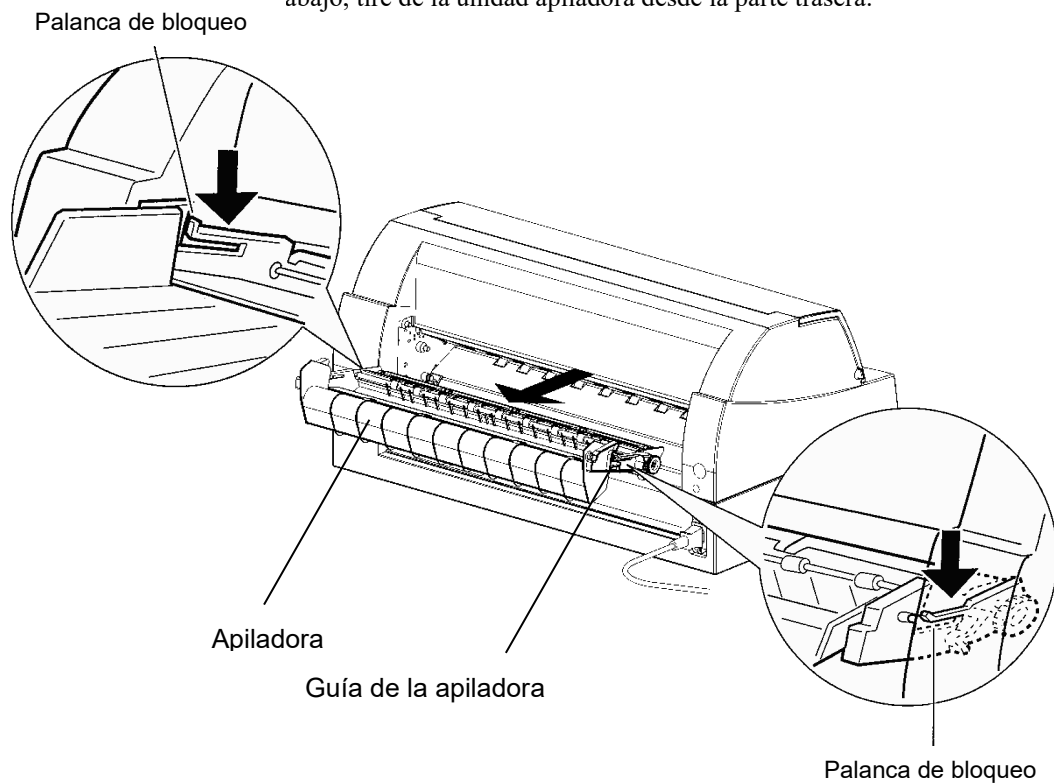

**INSTALACIÓN DE
LA UNIDAD
APILADORA**

Coloque la ranura 1 sobre la guía de entrada 1 en los laterales izquierdo y derecho de la unidad apiladora. A continuación, presione la unidad apiladora hasta que la guía de entrada 2 se enganche en la ranura 2.

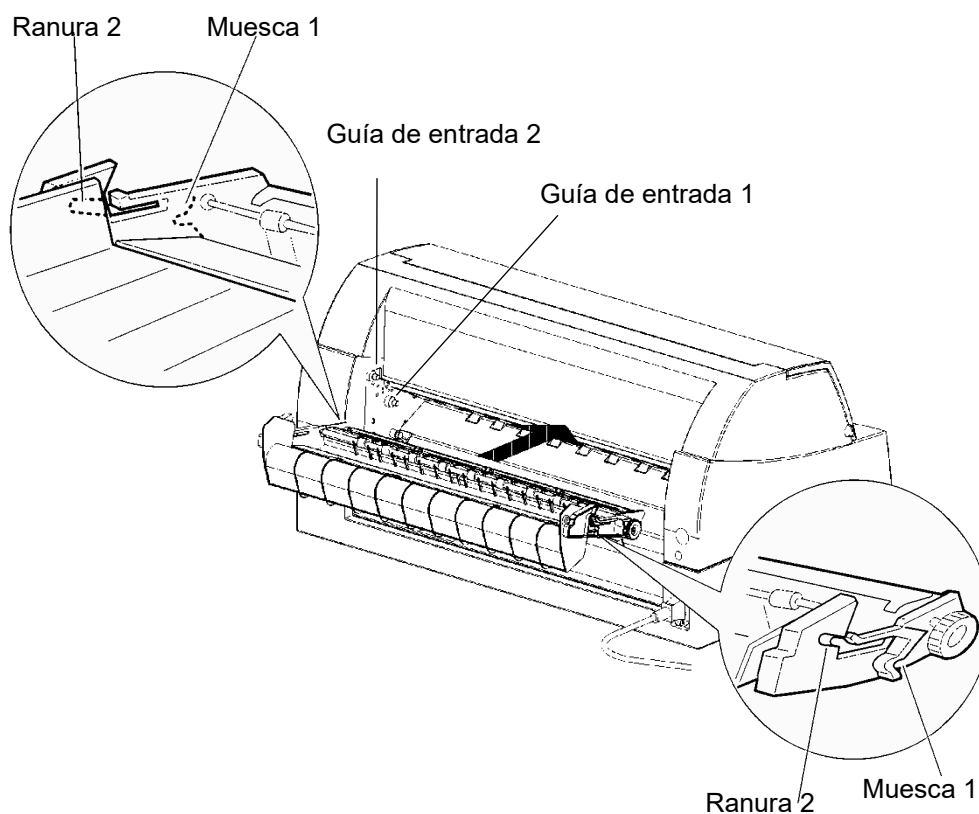

SOLUCIÓN DE PROBLEMAS

Su impresora es muy fiable, pero puede presentar problemas ocasionales. Podrá resolver la mayoría de ellos consultando este capítulo y, si encuentra alguno que no pueda resolver, póngase en contacto con su distribuidor.

Este capítulo está organizado de la forma siguiente:

- Problemas y soluciones
- Funciones de diagnóstico
- Obtención de ayuda

SOLUCIÓN DE PROBLEMAS

En las tablas de esta sección se incluyen los problemas comunes y sus soluciones. Se incluyen los tipos siguientes de problemas:

- Problemas de calidad de impresión
- Problemas de manejo del papel
- Problemas operativos
- Fallos de la impresora

Problemas de calidad de impresión

Los problemas más comunes de la impresora están relacionados con la configuración de la impresora o parámetros de software incorrectos. La pérdida gradual de calidad de impresión se debe al desgaste de la cinta. En la Tabla 7.1 se indican los problemas de impresión y sus posibles soluciones.

Tabla 7.1 Problemas de impresión y soluciones

Problema	Solución
<p>La impresión es demasiado clara, o demasiado oscura.</p>	<p>Asegúrese de que el cartucho está correctamente instalado y de que la cinta avanza correctamente. Compruebe el desgaste de la cinta, sustitúyala si es preciso.</p>
	<p>Compruebe la diferencia de grosor del medio. Si la función de ajuste automático detecta una diferencia del nivel del medio, no funcionará correctamente. En este caso, debe ajustar el grosor del papel manualmente. Consulte AJUSTE DEL GROSOR DE PAPEL en el Capítulo 3.</p>
	<p>Si ajusta el grosor del papel manualmente, hágalo de la siguiente manera. Si la impresión es muy clara, reduzca el ajuste. Si la impresión es muy oscura, aumente el ajuste. Nota La impresora acepta el valor para el grosor del papel del controlador de la impresora o programa de aplicación. En este caso, compruebe el ajuste del controlador de la impresora o programa de aplicación en su ordenador central. Y, a continuación, ajuste el valor como se indicó anteriormente.</p>
<p>Se producen manchas o borrones</p>	<p>Compruebe si el cabezal de impresión está sucio. Límpielo con un paño suave si es preciso.</p>
<p>La página sale en blanco.</p>	<p>Asegúrese de que el cartucho de cinta está correctamente instalado.</p>

Tabla 7.1 Problemas de impresión y soluciones (Cont.)

Problema	Solución
<p>Se imprimen caracteres incorrectos. Se imprimen uno o más caracteres “?”.</p>	<p>Asegúrese de que el cable de interfaz está bien conectado al ordenador y la impresora.</p> <p>Asegúrese de que ha seleccionado la emulación correcta en el modo de configuración para su aplicación. Consulte el apartado sobre selección de emulación en el Capítulo 2.</p> <p>Si utiliza la interfaz serie RS-232C, cerciórese de que los parámetros que precisa la aplicación o el ordenador son idénticos a los especificados para la impresora. Consulte el apartado sobre cambio de opciones de hardware en el Capítulo 5.</p>
<p>Los caracteres se pierden en los bordes izquierdo y derecho.</p>	<p>Si el área perdida es de unos 10mm (3mm) del extremo izquierdo al derecho de papel continuo (hoja simple), el control de área de detección funciona correctamente.</p> <p>En este caso, asegúrese de que el tamaño y la posición del papel y los márgenes derecho e izquierdo están correctamente ajustados. Consulte la sección Elementos y opciones de configuración en el Capítulo 5.</p> <p>Nota</p> <p>El área de color oscuro preimpresa, la forma del filo del corte y el papel sesgado puede provocar una detección incorrecta. No utilice un medio como éste.</p> <p>Si es absolutamente necesario que utilice un medio como éste, puede desactivar el área de detección utilizando el modo de configuración. Pero el riesgo de que se rompan los cabezales de impresión es alto.</p> <hr/> <p>La selección del tamaño de papel incorrecto del controlador de la impresora provoca que el área lateral se pierda (el controlador de la impresora divide la página por ajuste de tamaño de papel y se elimina la parte derecha de la página). Compruebe el ajuste del tamaño de papel.</p>

Tabla 7.1 Problemas de impresión y soluciones (Cont.)

Problema	Solución
La impresión no queda bien alineada verticalmente.	Utilice la función V-ALMNT para comprobar la alineación vertical de impresión. Para más información, véase el apartado sobre funciones de diagnóstico del Capítulo 5.
	Un ajuste más pequeño del grosor del papel provoca un desalineamiento vertical también. Compruebe si la impresión es muy clara o muy oscura.
El margen superior no es correcto.	<p>El margen superior es la suma del valor de la cabecera de página, el del margen superior especificado en la utilidad y el valor TOP-MRG. Compruebe lo siguiente:</p> <ul style="list-style-type: none"> • Cerciórese de que el valor de margen superior es correcto. El valor por defecto de fábrica es 25,4 mm (1 pulgada). Para más información, consulte el cambio de este valor en el Capítulo 5. • Compruebe el valor del margen superior especificado en el programa. Consulte la documentación del software. • Compruebe el valor de TOP-MRG. Para más información, consulte los apartados sobre MENU1 y MENU2 del Capítulo 5.
Las líneas se imprimen con espaciado doble en vez de sencillo	<p>Compruebe el valor del espaciado en la aplicación.</p> <p>Cambie el valor de CR-CODE a CR ONLY en el modo de configuración de la impresora. Consulte los apartados sobre MENU1 y MENU2 del Capítulo 5.</p>
Se imprimen varias líneas sobre la misma línea.	<p>Cambie el valor de CR-CODE a CR & LF</p> <p>Consulte los apartados sobre MENU1 y MENU2 del Capítulo 5.</p>

Tabla 7.1 Problemas de impresión y soluciones (Cont.)

Problema	Solución
La línea siguiente continúa donde termina la frontal, en lugar de en el margen izquierdo.	Cambie el valor de LF-CODE a LF & CR Consulte los apartados sobre MENU1 y MENU2 del Capítulo 5.
La cabecera de la página del papel continuo se desplaza gradualmente.	La variación de la cabecera de la página se satura en unas pocas páginas y el desplazamiento es de 1 mm o menos. En este caso, existe un valor de ajuste preconfigurado en el modo de configuración. Compruebe Parámetros y opciones de ADJUST y busque <FCNTADJ> o <RCNTADJ>.
	La variación de la cabecera de la página no está saturada. En este caso, la configuración de la longitud de la página no es correcta. Asegúrese de que la configuración de la longitud de la página corresponde exactamente a la longitud de la página real. En general, la longitud de la página de un papel continuo es 0,5 mm. No ajuste la longitud de página del papel continuo utilizando como unidad de medida los mm.

Problemas de manejo del papel

La tabla 7.2 muestra los problemas más frecuentes en el manejo del papel y su solución. Para más información sobre carga y utilización de papel, consulte el Capítulo 3.

Tabla 7.2 Problemas de manejo del papel y soluciones

Problema	Solución
El papel no se puede cargar o no avanza.	<p>Cerciórese de que el indicador de recorrido del papel (FRONT TRACTOR, REAR TRACTOR, CUT SHEET) muestra la opción correcta.</p> <p>Pulse el botón PAPER PATH para seleccionar el recorrido del papel.</p> <p>Asegúrese de que el papel cubre el sensor de papel, es decir, que el borde izquierdo del papel se encuentra dentro del margen de 52 mm (hojas sueltas) o 41 mm (papel continuo) desde el extremo izquierdo del rodillo. Ese problema no se presentará si utiliza la unidad de tractores o carga una hoja suelta con el borde izquierdo en contacto con la guía de papel.</p> <p>Asegúrese de que la unidad de tractores está bien instalada y de que el engranaje de eje del tractor activa el engranaje de eje del rodillo.</p> <p>Si utiliza un alimentador de hojas sueltas, asegúrese de que la palanca de la bandeja (en el lado izquierdo del alimentador) está en la posición "CLOSED".</p> <p>Si utiliza un alimentador de hojas sueltas, asegúrese de que el alimentador está bien montado en la impresora y de que el cable está bien conectado.</p>
El papel cargado manualmente es expulsado sin imprimir	Si está utilizando la detección del desvío del papel (opción), ajuste la guía del soporte de papel en la posición de inicio de impresión y deslice correctamente la hoja en la guía.

Tabla 7.2 Problemas de manejo del papel y soluciones (Cont.)

Problema	Solución
<p>El papel se atasca durante la carga.</p>	<p>Apague la impresora y quite el papel atascado. Elimine las obstrucciones del recorrido del papel.</p> <p>Si utiliza un alimentador de hojas sueltas, asegúrese de que la palanca de la bandeja (en el lado izquierdo del alimentador) está situada en la posición “CLOSED”.</p> <p>Compruebe que el papel no esté doblado, arrugado o roto.</p> <p>Vuelva a cargar el papel.</p> <p>Asegúrese de que la bandeja de papel está en modo normal. Coloque la bandeja en modo normal.</p>
<p>El papel se atasca durante la impresión.</p>	<p>Apague la impresora y quite el papel atascado. Elimine las obstrucciones del recorrido del papel.</p> <p>Si el papel es continuo, asegúrese de que las pilas de papel entrante y saliente están colocadas correctamente. El papel ha de alimentarse recto.</p> <p>Asegúrese de que el soporte de papel está en modo normal. Coloque el soporte en modo normal.</p> <p>Si utiliza un alimentador de hojas sueltas, asegúrese de que la palanca de la bandeja (en el lado izquierdo del alimentador) está situada en la posición “CLOSED”.</p> <p>Vuelva a cargar el papel.</p>
<p>El papel se sale del tractor, o bien las perforaciones del papel se rompen durante la impresión.</p>	<p>Compruebe que los tractores están conectados correctamente de acuerdo con el ancho del papel y que los pines encajan directamente dentro de los orificios del papel.</p>

Problemas operativos

La tabla 7.3 muestra los problemas operativos más frecuentes y su solución. Si no puede resolver algún problema, póngase en contacto con su proveedor.

Tabla 7.3 Problemas operativos y soluciones

Problema	Solución
La impresora no se enciende.	<p>Asegúrese de que la marca “I” del interruptor de la impresora esté hacia abajo.</p> <p>Asegúrese de que el cable de alimentación está enchufado en ambos extremos y que el enchufe de alimentación funciona correctamente.</p> <p>Apague la impresora, espere 30 segundos y enciéndala otra vez. Si sigue sin encenderse, póngase en contacto con su proveedor.</p>
La impresora se enciende, pero no imprime.	<p>Asegúrese de que está on-line.</p> <p>Compruebe que el cable de interfaz esté debidamente conectado a la impresora y al ordenador.</p> <p>Si se enciende el indicador PAPER OUT, cargue papel.</p> <p>Ejecute el autotest (consulte el Capítulo 5). Si se realiza normalmente, el problema se deberá a la interfaz, al ordenador, a valores de impresora incorrectos o a valores de software incorrectos.</p> <p>Asegúrese de que el modo de emulación seleccionado en el software es el mismo que en la impresora. Consulte el apartado Selección de un modo de emulación en el Capítulo 2.</p> <p>Si utiliza una interfaz serie RS 232C, compruebe que los valores de configuración del software o el ordenador son idénticos a los de la impresora. Consulte el apartado Modificación de las opciones de hardware en el Capítulo 5.</p>
El alimentador de hojas sueltas no funciona.	<p>Compruebe si el alimentador está debidamente instalado en la impresora.</p> <p>Asegúrese de que el cable está bien enchufado.</p>
El indicador FRONT DIR parpadea.	<p>Extraiga una hoja de papel impresa del soporte de papel.</p>

Fallos de la impresora

Normalmente, no podrá resolver ningún problema de este tipo. Cuando detecta un fallo irresoluble, la impresora:

- Se detiene
- Emite cuatro pitidos
- Se apaga el indicador ONLINE

En el panel de control se visualizan las alarmas. El significado de las alarmas puede consultarse en la siguiente tabla.

Función del indicador de alarma (LED)

Esta impresora posee una función que sirve para diferenciar alarmas mediante el parpadeo de luces individuales en el panel de control.

Dependiendo de la combinación de luces parpadeantes en un estado de alarma, es posible determinar el significado de cada alarma, tal como lo muestra el siguiente cuadro.

Luz Nombre de la alarma	PAPER OUT	REMOVE PAPER	FRONT DIR	QUIET	AUTO GAP	HI SPEED	HI IMPACT	TRACTOR F	TRACTOR R	CUT SHEET	MENU1	MENU2	ONLINE	Condición del suceso
Alarma de LRES	⊙	⊙						⊙						No se pudo detectar LRES durante el funcionamiento inicial de espaciado.
Alarma de problema de espaciado	⊙	⊙							⊙					El tablero de pantalla no se puede detectar normalmente mediante el sensor LRES.
Alarma del ventilador	⊙	⊙								⊙				El ventilador de refrigeración no podría rotar.
Alarma de fuego Motor SP	⊙	⊙									⊙			Se ha detectado una corriente alta no habitual en la unidad de motor.
Alarma de HCPP (cambio entre hojas sueltas o papel continuo)	⊙		⊙						⊙					No es posible alternar entre hojas sueltas y papel continuo.
Alarma de fuego Motor LF	⊙		⊙							⊙				Se ha detectado una corriente alta no habitual en la unidad de motor.
Alarma de sobrecarga	⊙			⊙				⊙						Ocurrió una sobrecarga durante la impresión y se realizó una impresión en tres partes. Sin embargo, no se reestableció el voltaje de la fuente de alimentación.
Alarma de bajo voltaje	⊙			⊙					⊙					El voltaje de la fuente de alimentación disminuyó por debajo del nivel indicado cuando no se realizaba ninguna impresión.
Alarma de fuego Cabeza de impresión	⊙			⊙						⊙				Se ha detectado un movimiento excesivo de la cabeza de impresión no habitual.
Alarma de sobrevoltaje	⊙			⊙							⊙			Se ha detectado sobrevoltaje en la fuente de alimentación.
Alarma de grosor de APTC	⊙				⊙			⊙						Durante el funcionamiento de APTC, se detectó papel inmediatamente después del comienzo del movimiento de aproximación o no se detectó ningún papel.
Alarma del sensor de posición de salto de APTC	⊙				⊙				⊙					No se detectó ninguna posición de referencia durante el funcionamiento de APTC.
Alarma de ROM/RAM	⊙						⊙	⊙						Ocurrió un error de verificación por suma o de lectura/escritura o no se instaló ningún CG-ROM.

⊙: Parpadeando
En blanco: Apagado

Función de visualización de alarma (LCD)

Esta impresora tiene una función para distinguir entre alarmas utilizando el indicador de mensajes y el LCD del panel de control.

Nombre de la alarma	Indicador de mensaje	LCD	Condición del suceso
Alarma de LRES	⊙	FATAL! LRES ALARM	No se pudo detectar LRES durante el funcionamiento inicial de espaciado.
Alarma de problema de espaciado	⊙	FATAL! SPACE ALARM	El tablero de pantalla no se pudo detectar normalmente mediante el sensor LRES.
Alarma del ventilador	⊙	FATAL! FAN ALARM	El ventilador de refrigeración no podría rotar.
Alarma de fuego Motor SP	⊙	FATAL! SPM ALARM	Se ha detectado una corriente alta no habitual en la unidad de motor.
Alarma de HCPP (cambio entre hojas sueltas o papel continuo)	⊙	FATAL! HCPP ALARM	No es posible alternar entre hojas sueltas y papel continuo.
Alarma de fuego Motor LF	⊙	FATAL! LFM ALARM	Se ha detectado una corriente alta no habitual en la unidad de motor.
Alarma de fuego Motor CSF	⊙	FATAL! CSFM ALARM	Se ha detectado una corriente alta no habitual en la unidad de motor.
Alarma de sobrecarga	⊙	FATAL! OVERLOAD ALARM	Ocurrió una sobrecarga durante la impresión y se realizó una impresión en tres partes. Sin embargo, no se reestableció el voltaje de la fuente de alimentación.
Alarma de bajo voltaje	⊙	FATAL! LOW VOLT ALARM	El voltaje de la fuente de alimentación disminuyó por debajo del nivel indicado cuando no se realizaba ninguna impresión.
Alarma de fuego Cabeza de impresión	⊙	FATAL! HEAD ALARM	Se ha detectado un movimiento excesivo de la cabeza de impresión no habitual.
Alarma de grosor de APTC	⊙	FATAL! APTC GAP ALARM	Durante el funcionamiento de APTC, se detectó papel inmediatamente después del comienzo del movimiento de aproximación o no se detectó ningún papel.
Alarma del sensor de posición de salto de APTC	⊙	FATAL! APTC HPS ALARM	No se detectó ninguna posición de referencia durante el funcionamiento de APTC.
Alarma de ROM/RAM	⊙	FATAL! ROM/RAM ALARM	Ocurrió un error de verificación por suma o de lectura/escritura o no se instaló ningún CG-ROM.

⊙: Parpadeando
En blanco: Apagado

Respuestas a las alarmas

Su primer respuesta a cada alarma deberá ser la que se describe en el siguiente cuadro.

Problema	Solución
Alarma de LRES	Retire el polvillo del papel, ya que puede causar problemas durante el funcionamiento del carro.
Alarma de problema de espacio	Debe aplicarse la misma solución que consta arriba. Compruebe el ajuste para el grosor del papel. Los ajustes pequeños causan problemas de espacio.
Alarma del ventilador	Elimine el polvo de la ventilación alrededor del motor Fan.
Alarma de grosor de APTC	Verifique el grosor del papel (0,04 a 0,57 mm). Verifique si el papel tiene diferentes grosores u orificios archivadores.

En caso de que surjan problemas distintos a los mencionados anteriormente, solicítele al proveedor de su impresora que la repare.

Se ha realizado una comprobación de fuego especial, absténgase de usar la impresora.

FUNCIONES DE DIAGNÓSTICO

La impresora cuenta con las siguientes funciones de diagnóstico: SELF-TST, HEX-DUMP y V-ALMNT.

- SELF-TST informa de si el hardware de la impresora funciona correctamente. En tal caso, los problemas que se presenten se deberán seguramente a una configuración incorrecta de la impresora o del software, a un error de la interfaz o del ordenador.
- HEX-DUMP permite determinar si el ordenador está enviando los comandos correctos a la impresora y si ésta los ejecuta debidamente. Esta función es de utilidad para los programadores y para cualquier persona que esté familiarizada con los códigos hexadecimales.
- V-ALMNT permite determinar si el ordenador está enviando los comandos correctos a la impresora y si ésta los ejecuta debidamente. Esta función es de utilidad para los programadores y para cualquier persona que esté familiarizada con los códigos hexadecimales.

Para más información sobre el uso de estas funciones, disponibles todas ellas en el modo de configuración, véase el Capítulo 5.

OBTENCIÓN DE AYUDA

Si no consigue solucionar algún problema con la ayuda de este capítulo, póngas en contacto con su distribuidor. Antes de hacerlo, prepare la siguiente información:

- Modelo, número de serie y fecha de fabricación de la impresora. Encontrará estos datos en la placa que se encuentra en la parte posterior de la impresora.
- Descripción del problema.
- Tipo de interfaz que utiliza.
- Paquetes de software que utiliza.
- Listado de los valores de configuración por defecto de la impresora. Para saber cómo imprimir este listado, véase el Capítulo 5.

INSTALACIÓN DE OPCIONES

La instalación de las opciones le permite ampliar las capacidades de la impresora. Las opciones disponibles para la impresora incluyen:

- Tarjeta LAN
- Alimentador de hojas sueltas
- Unidad de tractores
- Soporte de papel grande
- Tapa de insonorización pequeña
- Cubierta a prueba de sonido

La tarjeta LAN es un accesorio instalable por el usuario; sin embargo, se puede instalar únicamente en un modelo de impresora con interfaces paralela y USB. Para obtener información sobre el procedimiento de instalación, refiérase al manual suministrado con la tarjeta LAN.

Los accesorios puede adquirirlos a través de su distribuidor. Los números de pedido de los mismos se detallan en el Apéndice A.

INSTALACIÓN DE LA tarjeta LAN

Esta sección describe cómo instalar la tarjeta LAN.



ADVERTENCIA (descarga eléctrica)

Antes de colocar o extraer la tarjeta LAN, desactive los interruptores de alimentación del ordenador personal y de la impresora y desenchufe el enchufe de la toma de corriente. De lo contrario, podría recibir una descarga eléctrica.

1. Desactive la alimentación.

Asegúrese de que el interruptor de alimentación esté ajustado en el lado “o” y asegúrese de que el enchufe esté desconectado de la toma de corriente.

2. Retire la placa metálica

Desmonte los dos tornillos y la placa metálica en el puerto paralelo.

Mantenga la placa metálica extraída.

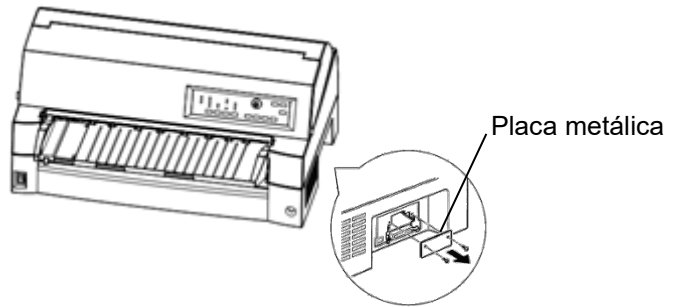

3. Introducir tarjeta LAN

Introduzca la tarjeta LAN a lo largo de ambos lados de los rieles guía lentamente.

Asegúrese de que la tarjeta LAN esté completamente introducida en la ranura.

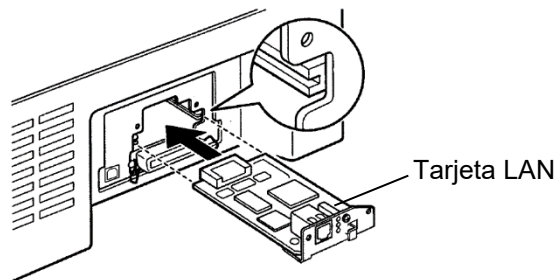

4. Apriete la tarjeta LAN

Apriete la tarjeta LAN con los dos tornillos extraídos en el paso 2.

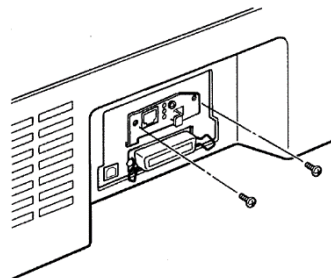

5. Conectar el cable LAN

Después de apretar la tarjeta LAN, conecte primero el cable LAN y, a continuación, el enchufe.

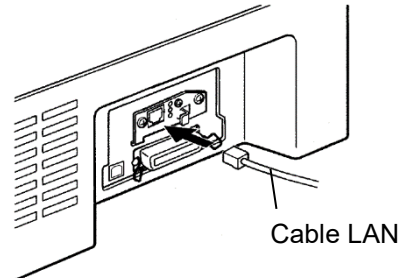

Consulte el manual suministrado con la tarjeta LAN para más información sobre la configuración de la tarjeta LAN.

INSTALLING THE CUT SHEET FEEDER

En este capítulo se indica qué debe hacerse una vez instalado el alimentador de hojas sueltas.



ADVERTENCIA (descarga eléctrica)

Antes de colocar o extraer el alimentador de hojas sueltas, desactive los interruptores de alimentación del ordenador personal y de la impresora y desenchufe el enchufe de la toma de corriente. De lo contrario, podría recibir una descarga eléctrica.

Un alimentador de hojas sueltas (SF940) permite imprimir automáticamente en hojas sueltas sin necesidad de introducir las una a una. El alimentador puede instalarse en la parte frontal o posterior de la impresora.

Para instalar el alimentador de hojas sueltas en la parte frontal de la impresora, extraiga la unidad de tractores.

Al instalar el alimentador de hojas sueltas en la parte trasera de la impresora, es necesario sustituir el apilador por un apilador grande (consulte "INSTALACIÓN DEL APILADOR GRANDE" en la página 8-12).

Se instale frontal o posterior, el alimentador de hojas sueltas admite un máximo de 5 pliegos de papel multicopia.

Cuando se instala el alimentador de hojas sueltas frontal o posterior, la impresora asigna la primera bandeja al alimentador frontal. Esta asignación puede cambiarse en el modo de configuración.

Instalación en la parte frontal de la impresora

1. Apague la impresora.

Confirme que la alimentación de la impresora esté en la posición \circ .

2. Extracción de la unidad de tracción

Levante el soporte de papel y retire la unidad de tracción. (Para obtener información detallada sobre cómo instalar o retirar la unidad de tracción, consulte “Selección de la posición de la unidad de tracción”, en la página 2-11)

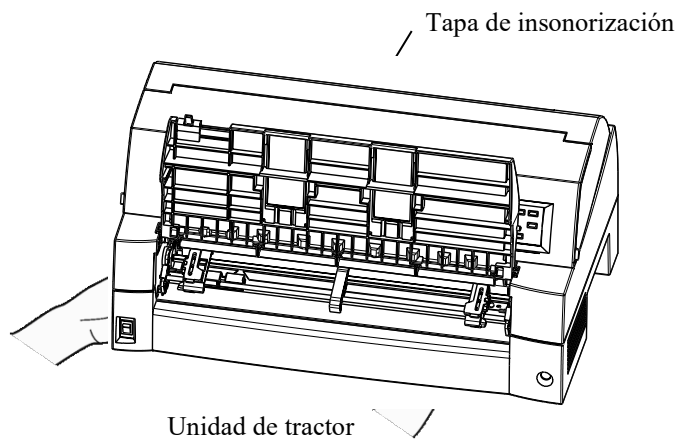

3. Instalación del alimentador de hojas sueltas

Ajuste las ranuras en forma de U que se encuentran en ambos lados del alimentador de hojas sueltas en los pines de montaje dentro de la impresora y baje el alimentador de hojas sueltas lentamente.

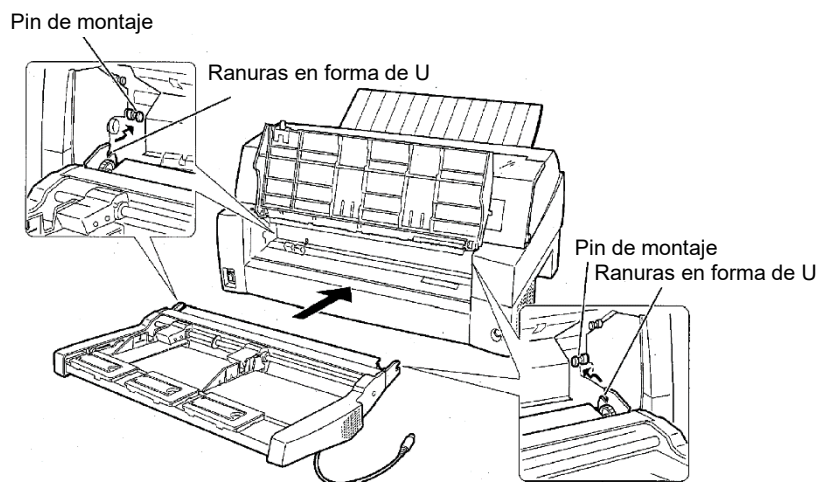

Verifique que el chasis del alimentador de hojas sueltas esté correctamente instalado en el pin de montaje 2.

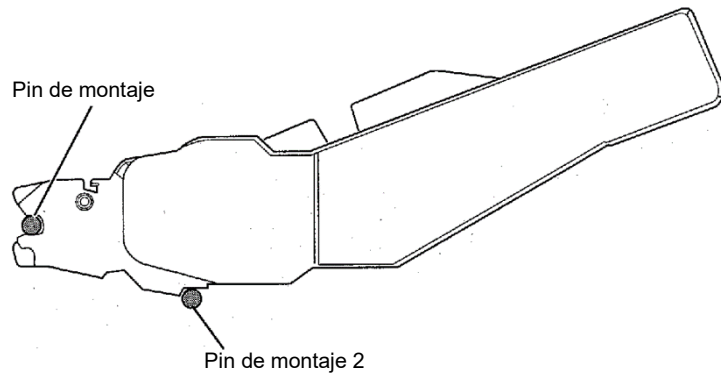

4. Sustitución del soporte de papel

Asegúrese de cambiar el soporte de papel. (Consulte “Manipulación de la tapa de insonorización” en la página 2-6).

Si el soporte de papel está colocado de manera incorrecta, el papel podría atascarse.

5. Conexión del cable

Conecte el cable del alimentador de hojas sueltas al conector que se encuentra en la parte frontal derecha de la impresora. Coloque el cable con la marca de flecha del conector hacia arriba.

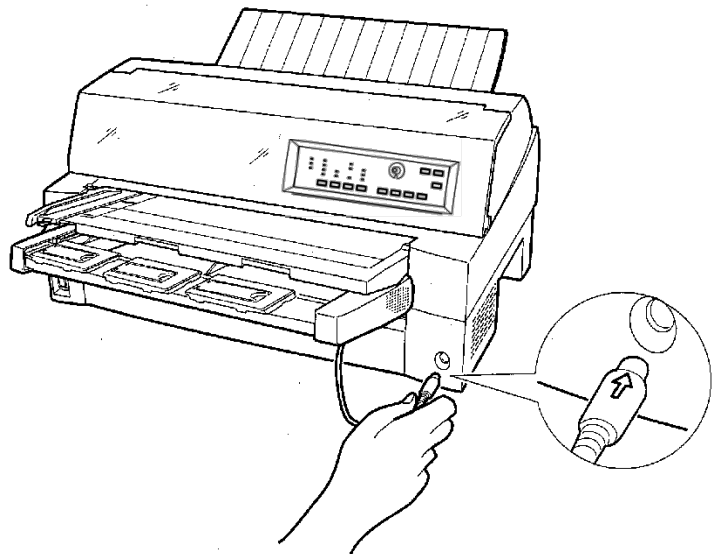

6. Estire la extensión y el cable de extensión siguiendo el orden (1) y (2), según el tamaño del papel que se utilizará.

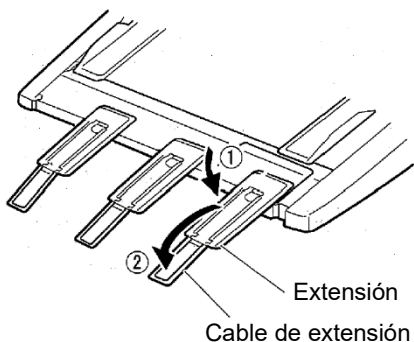

Instalación en la parte trasera de la impresora

Antes de instalar el alimentador de hojas sueltas, apague la alimentación de la impresora .

1. **Apague la impresora.**

Confirme que la alimentación de la impresora esté en la posición O.

2. **Instalación del alimentador de hojas sueltas**

Abra el apilador trasero. Sostenga ambos lados del el alimentador de hojas sueltas y ajuste las ranuras en forma de U que se encuentran a ambos lados del alimentador de hojas sueltas en los pines de montaje dentro de la impresora. (Coloque las ranuras con la letra A del alimentador de hojas sueltas ajustadas a las que se encuentran en el lateral de la impresora.) Después, baje el alimentador de hojas sueltas, girando en dirección de la flecha B y utilizando los pines de montaje como puntos de soporte.

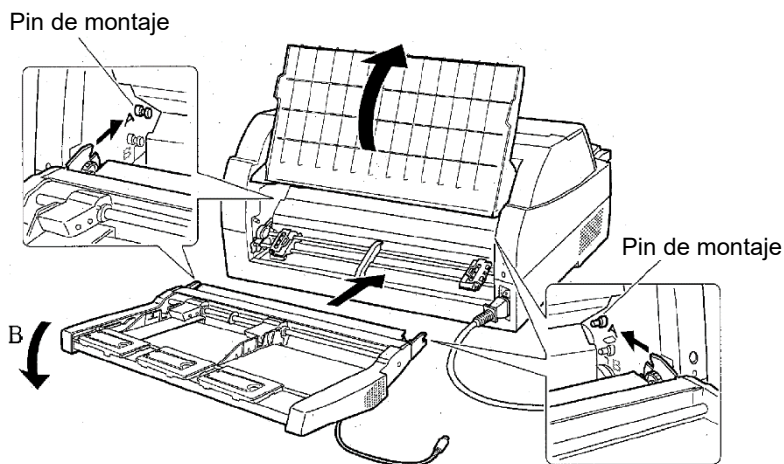

Verifique que el chasis del alimentador de hojas sueltas esté correctamente instalado en el pin de montaje 2.

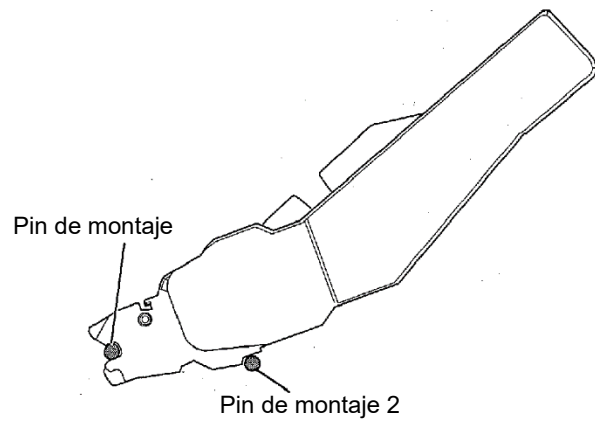

3. Cierre el apilador trasero.

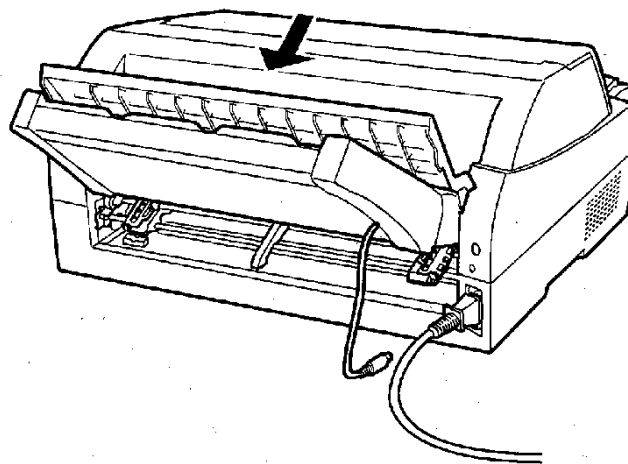

4. Conexión del cable

Conecte el cable del alimentador de hojas sueltas al conector que se encuentra en la parte trasera derecha de la impresora. Coloque el cable con la marca de flecha del conector hacia arriba.

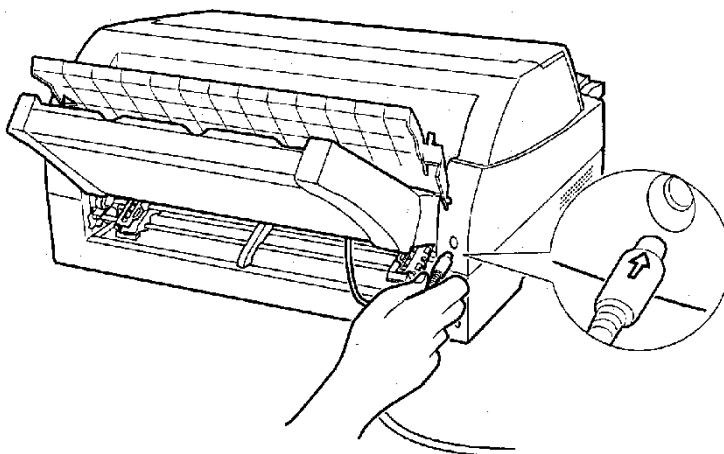

5. Estire la extensión y el cable de extensión siguiendo el orden (1) y (2), según el tamaño del papel que se utilizará.

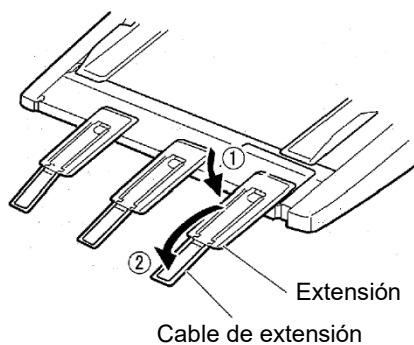

Extracción del alimentador de hojas sueltas

Antes de retirar el alimentador de hojas sueltas, desconecte el cable.



ADVERTENCIA (descarga eléctrica)

Antes de colocar o extraer el alimentador de hojas sueltas, desactive los interruptores de alimentación del ordenador personal y de la impresora y desenchufe el enchufe de la toma de corriente. De lo contrario, podría recibir una descarga eléctrica.

Cuando se encuentre en la parte frontal de la impresora

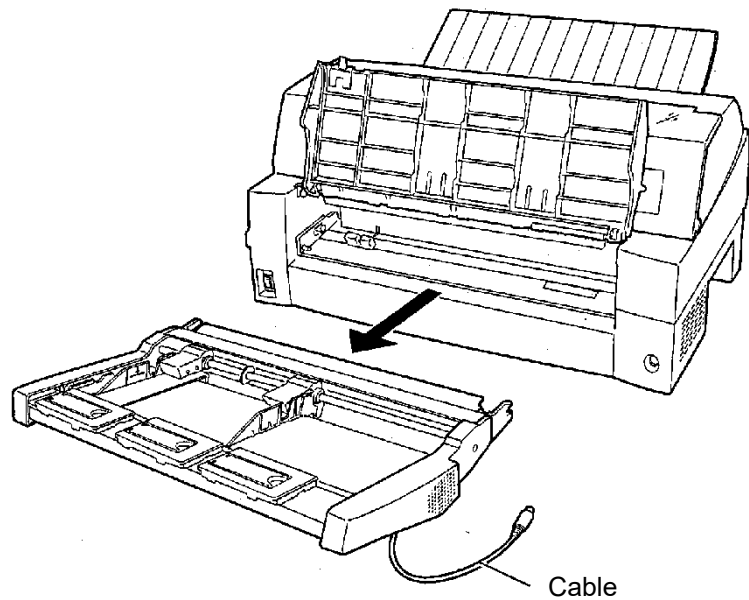

Cuando se encuentre en la parte trasera de la impresora

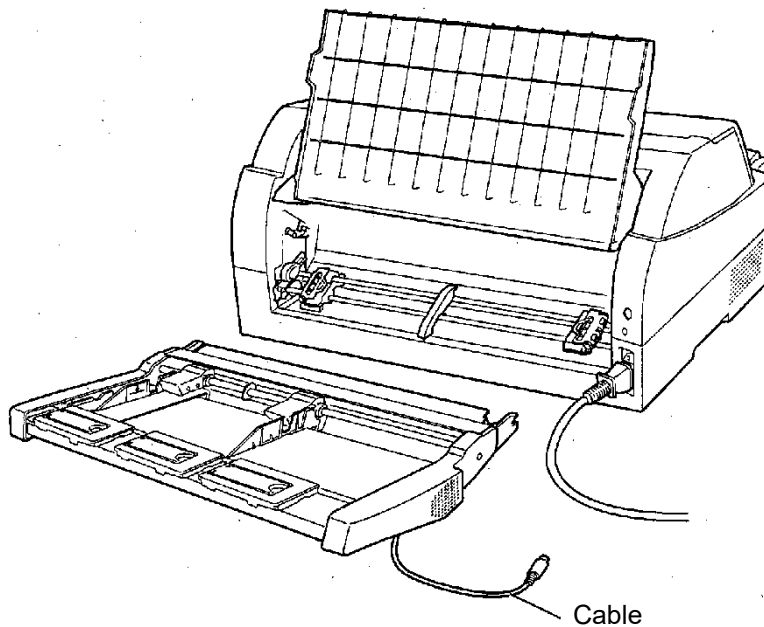

INSTALACIÓN DE LA UNIDAD DE TRACTORES

Como equipamiento estándar instalado en la parte frontal de la impresora se suministra una unidad de tractores.

Esta unidad también puede instalarse en la parte posterior de la impresora para alimentación trasera de papel continuo.

Para más detalles sobre cómo extraer e instalar la unidad del tractor, consulte "Montaje y desmontaje de la unidad del tractor" en la página 2-10.

INSTALACIÓN DEL APILADOR GRANDE

Para apilar hojas sueltas continuamente o expulsar hojas sueltas largas hacia atrás, monte el apilador grande.

Además, si instala un alimentador de hojas sueltas en la parte trasera, deberá reemplazar el apilador por el apilador grande, incluso si no necesita apilar hojas sueltas de manera continua.

1 Extracción del apilador actual

1. Levante el apilador actual en la dirección que indica la flecha.
2. Cuando el apilador se encuentre en la posición descrita en el paso 1, extraiga los chasis derecho e izquierdo del apilador para separarlos de las protuberancias de la placa del apilador.

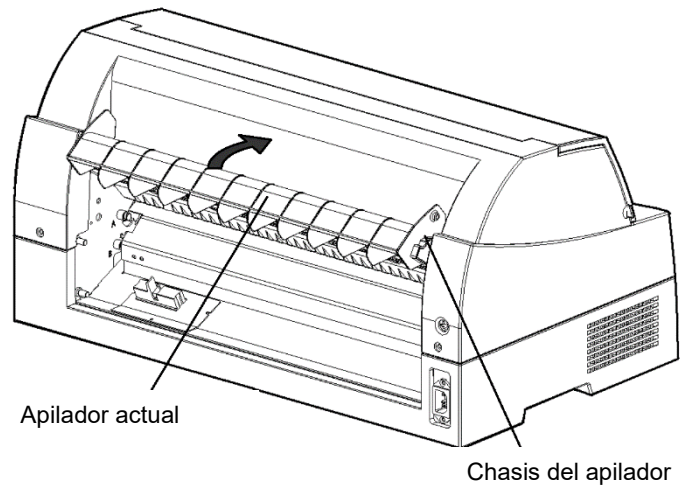

2 Instalación del apilador trasero

En la parte trasera de la impresora, empuje las protuberancias que se encuentran a ambos lados del apilador trasero de modo que se inserten en los orificios interiores de la guía del apilador trasero, tal como se muestra en la siguiente figura.

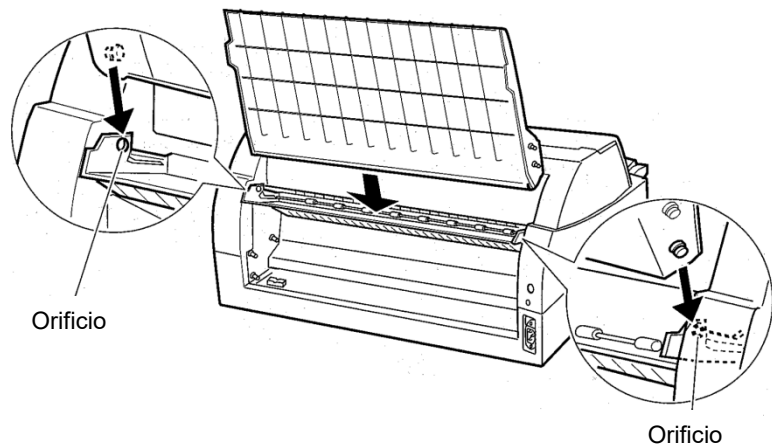

INSTALACIÓN DE LA TAPA DE INSONORIZACIÓN PEQUEÑA

Instálela solamente cuando use hojas sueltas cortas.

1 Extracción de la tapa de insonorización actual

Después de abrir el soporte de papel y ajustarlo en una posición inclinada, retire el soporte de papel estirándolo de manera que las protuberancias que se encuentran a la izquierda y la derecha de los extremos del soporte de papel se separen de las ranuras de la tapa.

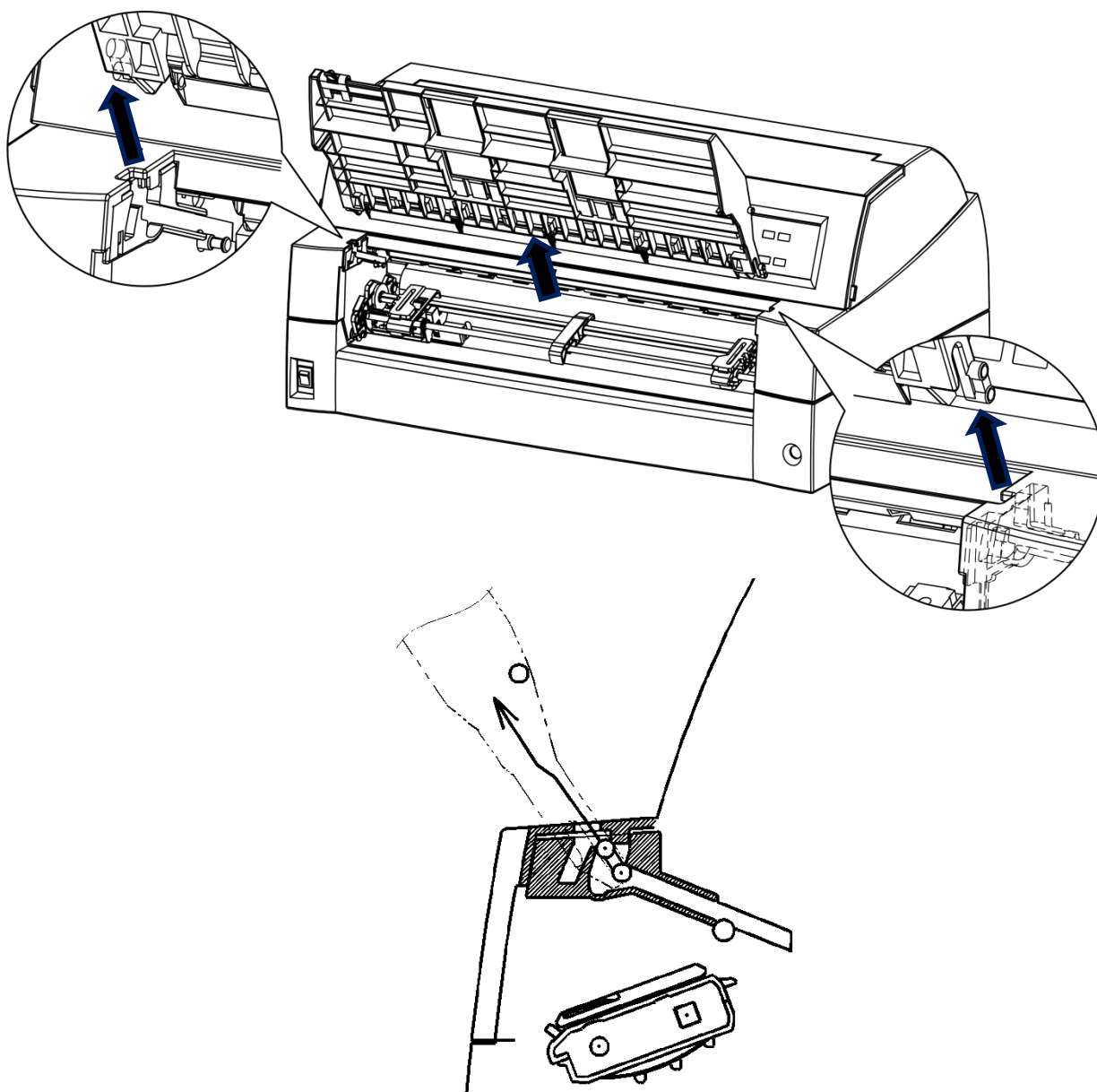

2 Instalación de la tapa de insonorización pequeña

Inserte y presione las protuberancias izquierda y derecha que se encuentran en los extremos del soporte de papel en las ranuras de la tapa, tal como se muestra en la siguiente figura. Ajuste el soporte de papel en la posición normal. (Consulte “Manipulación de la tapa de insonorización” en el capítulo 2).

La tapa de insonorización puede abrirse y cerrarse del mismo modo que al extraer la tapa de insonorización actual.

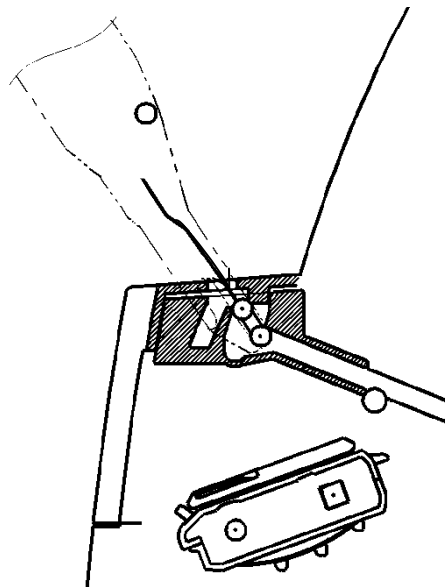
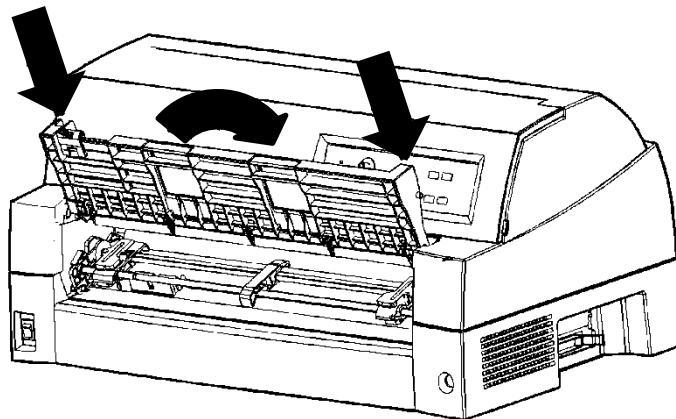

Asegúrese de que los salientes estén completamente introducidos tal y como se muestra en la imagen de la izquierda.

**INSTALACIÓN DE
LA CUBIERTA A
PRUEBA DE
SONIDO**

El ruido acústico puede disminuirse instalando una cubierta a prueba de sonido.

Sin embargo, no podrá usar el alimentador de hojas sueltas ni hojas sueltas.

1 Removing the current paper table

After opening the paper table and adjusting it to a tilted position, remove the paper table by pulling it to separate the left and right protrusions on the paper table ends from the grooves on the cover.

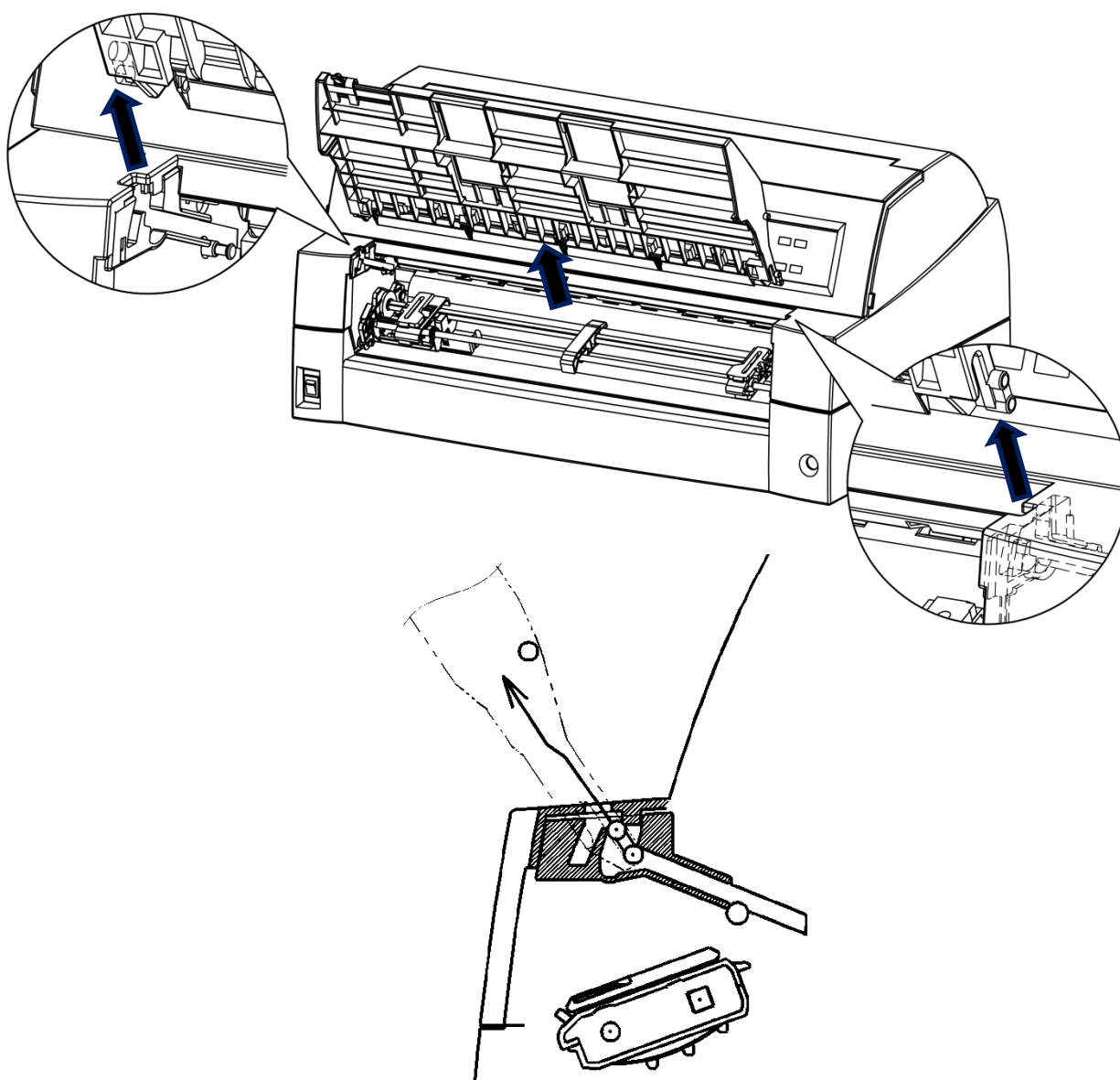

2 Instalación de la cubierta a prueba de sonido

Introduzca y presione los salientes izquierdo y derecho de los extremos de la tapa de insonorización en las ranuras de la tapa tal y como se muestra en la siguiente imagen. Ajuste la tapa de insonorización en la posición normal. (Consulte “Manipulación de la tapa de insonorización” en el capítulo 2).

La tapa de insonorización puede abrirse y cerrarse del mismo modo que al extraer la tapa de insonorización actual.

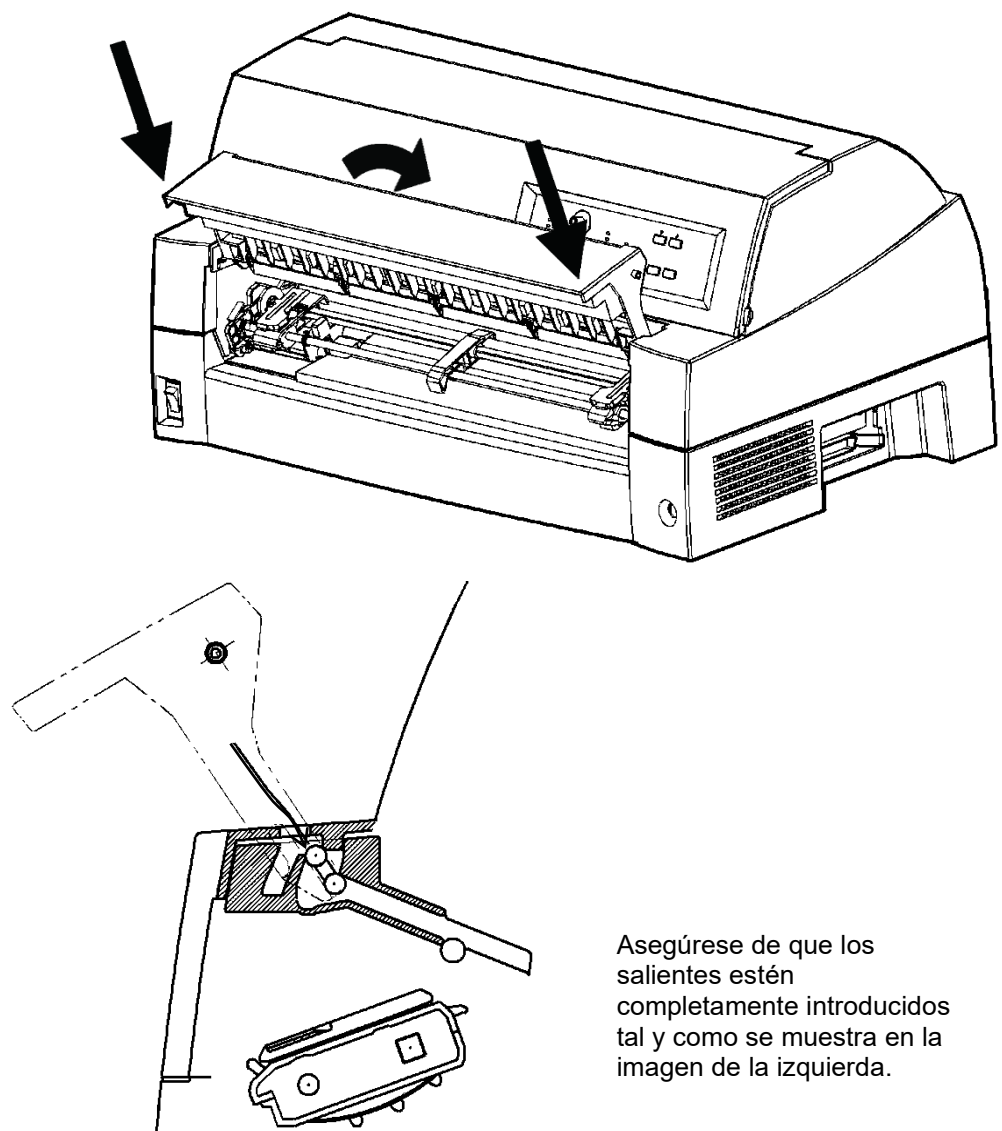

INSTALACIÓN DE OPCIONES

A

SUMINISTROS Y ACCESORIOS

En este apéndice se indican los suministros y accesorios disponibles para su impresora.

Para más información sobre las condiciones de pedido, diríjase a su distribuidor.

CONSUMIBLES

Pieza	Número de pedido
Cartuchos de cinta Cinta negra	KA02086-C802
Sub cassette de cinta Cinta negra	KA02086-C872

OPTIONS

Opciones	Número de pedido	Descripción
Tarjeta LAN	KA02086-C130	Instalable únicamente en un modelo de impresora con interfaces paralela y USB.
Alimentador de hojas sueltas (SF940)	KA02027-D750	
Unidad de tractores	KA02038-E650	
Tapa de insonorización pequeña	KA02086-D160	
Cubierta a prueba de sonido	KA02086-D190	

B

ESPECIFICACIONES DEL PAPEL B Y DE LA IMPRESORA

En este Apéndice se incluyen las especificaciones físicas, funcionales y de rendimiento de la impresora, así como detalles acerca del papel.

ESPECIFICACIONES FÍSICAS

Dimensiones

Altura: 290 mm (11.4")

Anchura: 600 mm (23.6")

Profundidad: 350 mm (13.8")

Peso: 18,5 kg (40,8 lb)

Alimentación eléctrica de CA

M33334A: 100 to 120 V \pm 10%; 50/60 Hz

M33334B: 220 to 240 V \pm 10%; 50/60 Hz

Potencia absorbida Media 120W
Máxima 225W

Modo de espera 1 W

Generación de calor Media 420kJ/h

Interfaz del ordenador - Paralelo Centronics + Serie RS-232C
- Paralelo Centronics + USB y LAN
(opción).

Tamaño del buffer 0, 256, 2K, 8K, 24K, 32K, 96K, 128 K bytes

Buffer de carga Máx 128 K bytes
(Reduce en 128 K bytes el tamaño del buffer de datos).

Entorno de funcionamiento 5 a 38°C (41 a 100°F)
30% a 80% de humedad relativa
(sin condensación).
Temperatura de bulbo húmedo, inferior a 29 °C
(84 °F)

Entorno de almacenamiento -15° a 60°C (-4 a 140°F)
10% to 95% de humedad relativa
(sin condensación).

Nivel de ruido Modelo estándar: Promedio 59 dB (A)
Instalar la cubierta a prueba de sonido:
Promedio 55 dB (A)
al imprimir en calidad correspondencia
(ISO 7779)

ESPECIFICACIONES FUNCIONALES

Método de impresión Matriz de puntos por impacto con cabezal de 24 agujas de 0,2 mm.

Dirección de impresión Búsqueda lógica bidireccional o búsquedas unidireccional.

Matriz de caracteres (horizontal × vertical)

Tipo carta (10 cpi): 36 × 24 puntos

Tipo carta (12 cpi): 30 × 24 puntos

Informe: 18 × 24 puntos

Borrador: 12 × 24 puntos

Borrador de alta velocidad: 9 × 24 puntos

Manejo del papel

Normal: Platina de alimentación de fricción (hojas sueltas)
Tractor bidireccional convertible en la parte delantera o trasera
Carga de papel mediante el botón LOAD
Perforaciones de avance para cortar el borde con el botón TEAR OFF.
Está disponible el estacionamiento del papel continuo.

Opcional: Alimentador de hojas sueltas (para la parte delantera o trasera)
Unidad de tractor (para el 2.º tractor)

Tipo de papel De 1 a 5 copias para tractor posterior
De 1 a 8 copias para tractor y soporte de papel

Tamaño del papel

Continuo Ancho: 102-420 mm (4-16,5 ")

Largo: 102 mm (4") o superior

Cut sheets Ancho: 55-420 mm (2,16-16,5")
(Paper table)

Largo: 70-420 mm (2,76-16,5")

(alimentador)

Ancho: 100-420 mm (4-16,5")

Largo: 70-420 mm para el alimentador de hojas sueltas frontal (2,76-16,5 pulgadas)

100-420 mm para el alimentador de hojas sueltas frontal (4-16,5 pulgadas)

Nota:

Para usar hojas sueltas que excedan los 297 mm de largo, es necesario el apilador grande opcional. Para más detalles consulte el capítulo 3.

Grosor del papel	Hasta 0,57 mm (0,022 pulgada)
Longitud de página	
Software	Programable en incrementos de 1 línea o 1 pulgada en todas las emulaciones
Panel de control	Según emulación. Por defecto de 11 pulgadas para todas las emulaciones.
DPL24C+/XL24E:	3, 3,5, 4, 5, 5,5, 6, 7, 8, 8,5, 11, 11,6, 12, 14, o 18 pulgadas
ESC/P2:	4, 4,5, 5, 5,5, ..., 11, 11,5, ..., 22 pulgadas
Número de copias	Hasta 5, incluido el original (modo normal) Hasta 8, incluido el original (modo HI IMPACT)
Pila de papel	
Hojas sueltas	100 hojas (A4, 1p, 55 kg/m ²) (La pila de hojas sueltas puede reducirse según la condición del papel, como la calidad, el tipo de alabeo y el entorno de almacenaje).
Juegos de comandos (emulaciones)	
Residentes	Fujitsu DPL24C PLUS IBM Proprinter XL24E Epson ESC/P2
Juegos de caracteres	
DPL24C+/XL24E:	<ul style="list-style-type: none">• Juegos de caracteres IBM PC 1 y 2 (páginas de códigos 437)• Juegos de caracteres IBM PS/2 (páginas de códigos) y otros juegos de caracteres internacionales (57 + 2 idiomas en total)• Juegos de caracteres Fujitsu (691 caracteres)
ESC/P2:	<ul style="list-style-type: none">• Juego de caracteres Italic Juegos de caracteres gráficos 1 y 2• Juegos de caracteres IBM PS/2 (páginas de códigos) y otros juegos de caracteres internacionales (61 + 2 idiomas en total)

Tipos de letra

Residentes	19 tipos de letra disponibles
Mapa de bits:	Courier 10, Pica 10, OCR-B 10, OCR-A 10 , Prestige Elite 12, Boldface PS, Correspondence, Compressed y Draft y High- speed Draft
Escalables:	Courier, Timeless, y Nimbus Sans; cada uno de ellos en estilo normal, negrita y cursiva
Descargables	Disponibles de otros suministradores

Interlineado

1, 2, 3, 4, 5, 6, 7 u 8 líneas por pulgada
Programable en 1/360 pulgada o varios
incrementos para gráficos de imágenes.

Paso de caracteres

2,5, 3, 5, 6, 10, 12, 15, 17,1, 18 o 20 cpi, o
espaciado proporcional.
Programable en 1/360 pulgada o varios
incrementos para gráficos de imágenes.

Caracteres por línea

10 cpi:	136 cpl
12 cpi:	163 cpl
15 cpi:	204 cpl
17,1 cpi:	232 cpl
18 cpi:	244 cpl
20 cpi:	272 cpl

cpi: caracteres por pulgada

cpl: caracteres por línea

ESPECIFICACIONES DE RENDIMIENTO

Velocidad de impresión	10 cpi 12 cpi
	Carta: 120 cps 144 cps
	Informe: 240 cps 288 cps
	Correspondencia: 240 cps 288 cps
	Borrador: 505 cps 606 cps (MODE 1)
	360 cps 432 cps (MODE 2)
	Borrador de alta velocidad: 505 cps 606 cps
	Borrador de velocidad súper alta: 600 cps 720 cps
	cpi: caracteres por pulgada
	cps: caracteres por segundo
Veloc. avance de línea	60 ms por línea a 6 líneas por pulgada
Veloc. avance de página	6 pulgadas por segundo
Vida de la cinta	7,5 millones de caracteres
Certificación	* La vida es un número legible de caracteres.
Seguridad:	Varía según el entorno de uso del cliente.

Modelo	Regulación	País
M33334A	UL60950-1 United States (para 100 a 120 V)	EUA
	CSA C22.2 No. 60950-1 (para 100 a 120 V)	Canadá
	CNS14336 (for 100 V to 120 V)	Taiwan
M33334B	EN 60950-1 (para 220 a 240 V)	Europa
	BSMI(CNS14336) (for 220 V to 240 V)	Asia

Radiación EMI:

Modelo	Regulación	País
M33334A	CFR 47 FCC parte 15 subparte B clase B	EUA
	ICES-003 Clase B	Canadá
	CNS 13438 class B	Taiwan
M33334B	EN 55022 Clase B	Europa
	AS/NZS CISPR22 Clase B	Australia y Nueva Zelanda

ESPECIFICACIONES DEL PAPEL

Zona de impresión

En esta sección se ilustra la zona de impresión recomendada para las hojas sueltas y el papel continuo.

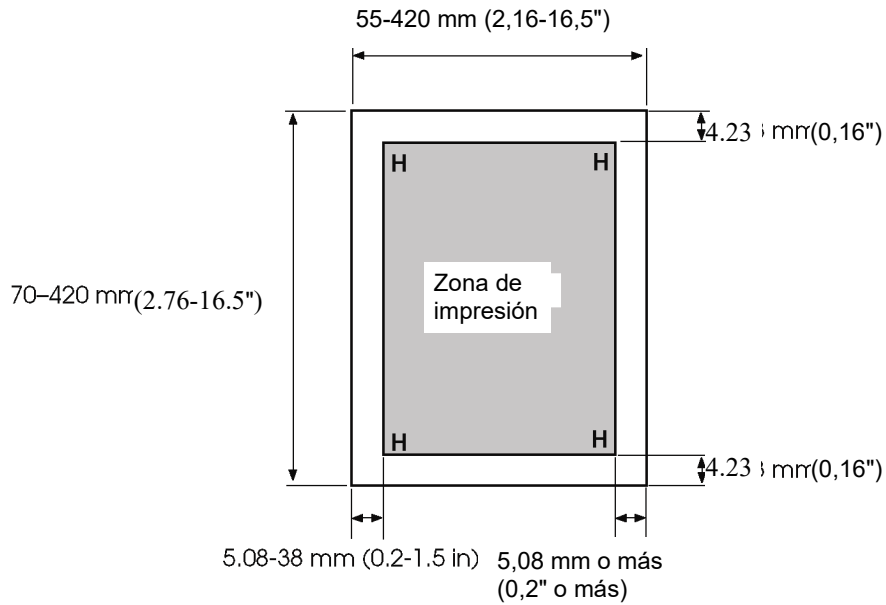

Área de impresión para hojas sueltas

ESPECIFICACIONES DEL PAPEL B Y DE LA IMPRESORA

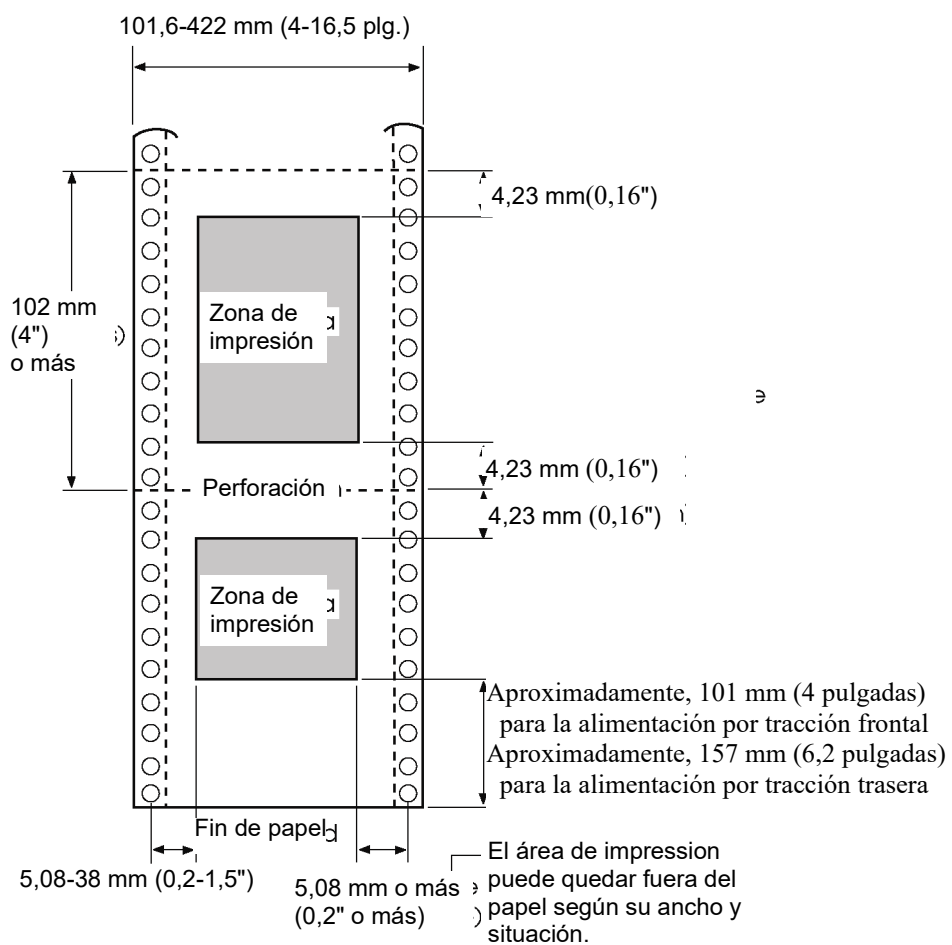



Área de impresión para papel continuo

Grosor del papel

El grosor del papel viene indicado por su peso en gramos por metro cuadrado (g/m^2) o en libras por paquete (lbs/paquete). La tabla siguiente muestra el grosor del papel admisible para una hoja suelta o para cada hoja de papel multicopia. El grosor total no debe exceder de 0,57 mm (0,022 pulgada).

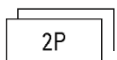
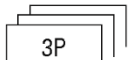
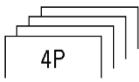

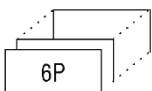
En cuanto al papel de autocopia o el papel-carbón, el peso puede variar según el fabricante. Cuando utilice papel de grosor próximo al límite, haga primero unas pruebas para verificar su idoneidad.

Tipo de papel	Hoja	Grosor
Papel normal	Única	47-81 g/m^2 (40-70 kg o 12-22 lb)
Autocopia     	Superior	40-64 g/m^2 (34-55 kg o 11-17 lb)
	Inferior	40-81 g/m^2 (34-70 kg o 11-22 lb)
	Superior	40-50 g/m^2 (34-43 kg o 11-13 lb)
	Intermedia	40-50 g/m^2 (34-43 kg o 11-13 lb)
	Inferior	40-81 g/m^2 (34-70 kg o 11-22 lb)
	Superior	40 g/m^2 (34 kg o 11 lb)
	Intermedia (2-3p)	40 g/m^2 (34 kg o 11 lb)
	Inferior	40-81 g/m^2 (34-70 kg o 11-22 lb)
	Superior	40 g/m^2 (34 kg o 11 lb)
	Intermedia (2-4p)	40 g/m^2 (34 kg o 11 lb)
	Inferior	40-64 g/m^2 (34-55 kg o 11-17 lb)
	Superior	40 g/m^2 (34 kg o 11 lb)
	Intermedia (2-5p)	40 g/m^2 (34 kg o 11 lb)
	Inferior	40-64 g/m^2 (34-55 kg o 11-17 lb)

kg: Peso en kilogramos por 1000 hojas de papel de 788 × 1091 mm (1,16 g/m^2)

lb: Peso en libras por 500 hojas de papel de 17 × 22" (3,76 g/m^2)

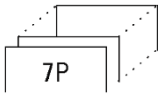
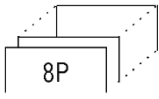
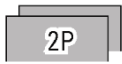
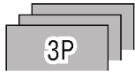
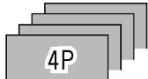

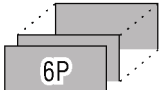
ESPECIFICACIONES DEL PAPEL B Y DE LA IMPRESORA

Tipo de papel	Hoja	Grosor
Carbonless  	Superior	40 g/m ² (34 kg o 11 lb)
	Intermedia (2-6p)	40 g/m ² (34 kg o 11 lb)
	Inferior	40-64 g/m ² (34-55 kg o 11-17 lb)
	Superior	40 g/m ² (34 kg o 11 lb)
	Intermedia (2-7p)	40 g/m ² (34 kg o 11 lb)
	Inferior	40-64 g/m ² (34-55 kg o 11-17 lb)
Papel carbón	<i>No debe utilizarse en ambientes húmedos.</i>	
    	Superior	40-64 g/m ² (34-55 kg o 11-17 lb)
	Inferior	40-81 g/m ² (34-70 kg o 11-22 lb)
	Superior	40-52 g/m ² (34-45 kg o 11-14 lb)
	Intermedia	40-52 g/m ² (34-45 kg o 11-14 lb)
	Inferior	40-81 g/m ² (34-70 kg o 11-22 lb)
	Superior	40 g/m ² (34 kg o 11 lb)
	Intermedia (2-3p)	40 g/m ² (34 kg o 11 lb)
	Inferior	40-81 g/m ² (34-70 kg o 11-22 lb)
	Superior	40 g/m ² (34 kg o 11 lb)
	Intermedia (2-4p)	40 g/m ² (34 kg o 11 lb)
	Inferior	40-64 g/m ² (34-55 kg o 11-17 lb)
	Superior	40 g/m ² (34 kg o 11 lb)
	Intermedia (2-5p)	40 g/m ² (34 kg o 11 lb)
	Inferior	40-64 g/m ² (34-55 kg o 11-17 lb)

kg: Peso en kilogramos por 1000 hojas de papel de 788 × 1091 mm (1,16 g/m²)

lb: Peso en libras por 500 hojas de papel de 17 × 22" (3,76 g/m²)

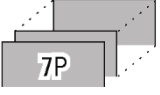
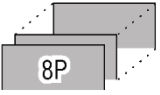
ESPECIFICACIONES DEL PAPEL B Y DE LA IMPRESORA

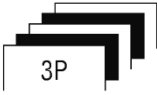
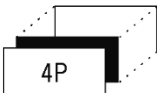
Tipo de papel	Hoja	Grosor
Papel carbón	<i>No debe utilizarse en ambientes húmedos.</i>	
	Superior	40 g/m ² (34 kg o 11 lb)
	Intermedia (2-6p)	40 g/m ² (34 kg o 11 lb)
	Inferior	40-64 g/m ² (34-55 kg o 11-17 lb)
	Superior	40 g/m ² (34 kg o 11 lb)
	Intermedia (2-7p)	40 g/m ² (34 kg o 11 lb)
	Inferior	40-64 g/m ² (34-55 kg o 11-17 lb)
Papel carbón intercalado	<i>Procure no utilizar este tipo de papel.</i>	
	Superior	35-52 g/m ² (30-45 kg o 9-14 lb)
	Carbón	Se cuenta como una hoja
	Inferior	35-81 g/m ² (30-70 kg o 9-22 lb)
	Superior	35-46 g/m ² (30-40 kg o 9-12 lb)
	Carbón	Se cuenta como una hoja
	Intermedia	35-46 g/m ² (30-40 kg o 9-12 lb)
	Carbón	Se cuenta como una hoja
	Inferior	35-64 g/m ² (30-55 kg o 9-17 lb)
	Superior	35-46 g/m ² (30-40 kg o 9-12 lb)
	Carbón	Se cuenta como una hoja
	Intermedia (3,5P)	35-46 g/m ² (30-40 kg o 9-12 lb)
	Carbón (4,6P)	Se cuenta como una hoja
	Inferior	35-64 g/m ² (30-55 kg o 9-17 lb)

kg: Peso en kilogramos por 1000 hojas de papel de 788 × 1091 mm (1,16 g/m²)

lb: Peso en libras por 500 hojas de papel de 17 × 22" (3,76 g/m²)



JUEGOS DE COMANDOS

Este apéndice describe los comandos de la impresora y sus parámetros.

Esta impresora tiene tres juegos de comandos residentes:

- Fujitsu DPL24C PLUS (juego de comandos original para impresoras Fujitsu de la serie DL)
- IBM Proprinter XL24E
- Epson ESC/P2

Se encuentran disponibles manuales del programador individuales para estas emulaciones.

Consulte el Apéndice A para solicitar información.

Seleccione la misma emulación en la impresora y en el software. Si las emulaciones de su software incluyen DPL24C PLUS, seleccione DPL24C PLUS para lograr un funcionamiento óptimo.

FUJITSU DPL24C PLUS

Esta sección describe los comandos de la impresora para el juego de comandos DPL24C PLUS, que es el juego de comandos original de esta impresora.

Función	Comando
Control del modo de impresión	
Impresión por doble impacto (negrita) activada	ESC G
Impresión por doble impacto (negrita) desactivada	ESC H
Impresión resaltada (sombreado) activada	ESC E
Impresión resaltada (sombreado) desactivada	ESC F
Impresión en cursiva activada	ESC 4
Impresión en cursiva desactivada	ESC 5
Seleccionar estilo de caracteres y fondo	ESC e S (n ₁) (n ₂)
n ₁ = 0: Normal	
1: Resaltado	
2: Sombreado	
3: Resaltado y sombreado	
4: Resaltado fino	
5: Sombreado fino	
6: Resaltado y sombreado finos	
n ₂ = 0: Transparente	
1: Matriz de puntos clara	
2: Matriz de puntos oscura	
3: Líneas verticales	
4: Líneas horizontales	
5: Barras inclinadas	
6: Barras invertidas	
7: Retícula	
Caracteres de doble ancho en una línea activados	SO o ESC SO
Caracteres de doble ancho en una línea desactivados	DC 4
Caracteres de doble ancho activados/desactivados	ESC W (n)
(act.: n = 1, des.: n = 0)	

Función	Comando
Caracteres de doble altura activados/desactivados (act.: n = 1, des.: n = 0) Este comando no ajusta el interlineado.	ESC V (n)
Impresión con ancho y altura múltiples n = 0: Sin ajustes 1: Paso de caracteres multiplicado 2: Interlineado multiplicado 3: Paso de caracteres e interlineado multiplicados h ₁ : Decenas de múltiplo horizontal h ₂ : Unidades de múltiplo horizontal v ₁ : Decenas de múltiplo vertical v ₂ : Unidades de múltiplo vertical (0 ≤ h ₁ h ₂ o v ₁ v ₂ ≤ 11)	ESC u (n) (h ₁) (h ₂) (v ₁) (v ₂)
Caracteres comprimidos activados	SI o ESC SI
Caracteres comprimidos desactivados	DC2
Impresión de subíndice o superíndice activados (subíndice: n = 1, superíndice: n = 0)	ESC S (n)
Impresión de subíndice y superíndice desactivados	ESC T
Seleccionar tipo de subrayado n = 0: Línea sencilla 1: Línea sencilla negrita 2: Línea sencilla negrita reforzada 3: Línea doble 4: Línea doble negrita 5: Línea doble negrita reforzada	ESC e U (n)
Subrayado activado/desactivado (act.: n = 1, des.: n = 0)	ESC- (n)
Rayado superior activado/desactivado (act.: n = 1, des.: n = 0)	ESC e o (n)

Función	Comando
<p>Seleccionar estilo de impresión</p> <p>Este comando le permite combinar varios estilos de impresión. El valor de n equivale a la suma de los valores de los estilos que desea combinar.</p> <p>n = 0: Paso Pica 1: Paso Elite 4: Comprimido 8: Sombreado 16: Negrita 32: Doble ancho 64: Proporcional</p>	ESC ! (n)
<p>Seleccionar tipo de superposición de imágenes</p> <p>Este comando le permite superponer un fondo a los caracteres.</p> <p>n = 1: Matriz de puntos clara 2: Matriz de puntos oscura 3: Líneas verticales 4: Líneas horizontales 5: Barras inclinadas 6: Barras invertidas 7: Reticula</p>	ESC e I (n)
<p>Superposición de imágenes activada/desactivada (act.: n = 1, des.: n = 0)</p>	ESC e L (n)
<p>Control horizontal</p> <p>Espacio</p> <p>Retroceso</p> <p>Retorno de carro</p> <p>Paso Elite (12 cpi)</p> <p>Paso Pica (10 cpi)</p> <p>Caracteres con espaciado proporcional activados/desactivados (act.: n = 1, des.: n = 0)</p> <p>Definir paso de caracteres a $(n-1)/120''$ ($1 \leq n \leq 127$)</p> <p>Definir paso de caracteres a $n/180''$ ($0 \leq n \leq 255$)</p>	<p>SP</p> <p>BS</p> <p>CR</p> <p>ESC M</p> <p>ESC P</p> <p>ESC p (n)</p> <p>ESC US (n)</p> <p>ESC h (n)</p>

Función	Comando
Definir la impresión litográfica de caracteres a n/120" Cancelado por CR o ESC x. (0 ≤ n ≤ 63) (64 ≤ n ≤ 127)	ESC DC1 (n)
Definir paso de caracteres a n/360" (0 ≤ n ₁ n ₂ n ₃ ≤ 999) n ₁ , n ₂ y n ₃ son centenas, decenas y unidades.	ESC e H (n ₁) (n ₂) (n ₃)
Control vertical	
Avance de línea	LF
Retroceso de línea	ESC LF
Avance de página	FF
Avanzar papel a n/180" (0 ≤ n ≤ 255)	ESC J (n)
Retroceder papel a n/180" (0 ≤ n ≤ 255)	ESC j (n)
Avanzar papel a n/360" (0 ≤ n ₁ n ₂ n ₃ ≤ 999) n ₁ , n ₂ y n ₃ son centenas, decenas y unidades.	ESC e J (n ₁) (n ₂) (n ₃)
Retroceder papel a n/360" (0 ≤ n ₁ n ₂ n ₃ ≤ 999) n ₁ , n ₂ y n ₃ son centenas, decenas y unidades.	ESC e j (n ₁) (n ₂) (n ₃)
Definir interlineado a 1/8" (8 lpi)	ESC 0
Definir interlineado a n/180" (0 ≤ n ≤ 255)	ESC 3 (n)
Definir interlineado a 7/60"	ESC 1
Definir interlineado a n/60" (0 ≤ n ≤ 127)	ESC A (n)
Definir interlineado a 1/6" (6 lpi) o al valor definido con el comando ESC A. El comando de interlineado preestablecido es ESC A (n).	ESC 2
Definir interlineado a n/360" (0 ≤ n ₁ n ₂ n ₃ ≤ 999) n ₁ , n ₂ y n ₃ son centenas, decenas y unidades.	ESC e V (n ₁) (n ₂) (n ₃)
Definir interlineado a n/360" (1 ≤ n ≤ 255)	FS 3 (n)

Función	Comando
<p>Tabulación</p> <p>Tabulador horizontal</p> <p>Definir tabuladores horizontales</p> <p>Los valores de n_1 a n_k en este comando son los valores ASCII de las columnas de impresión donde se colocan los tabuladores (según el ancho de caracteres actual). $(1 \leq n \leq 255) (1 \leq k \leq 255)$</p> <p>Ir a columna de impresión n ($1 \leq n \leq 255$)</p> <p>Desplazar columna de puntos a $n/360''$ $(n = n_1 + n_2 \times 256)$ El valor detallado a continuación corresponde a impresoras de 136 columnas. $(0 \leq n_1 \leq 255) (0 \leq n_2 \leq 19)$ $(0 \leq n_2 \times 256 + n_1 \leq 4895)$</p> <p>Desplazamiento horizontal relativo de $n/360''$ $(-999 \leq n_1 n_2 n_3 \leq +999)$ n_1, n_2 y n_3 son centenas, decenas y unidades de la distancia. s es un signo más o menos (+ o -).</p> <p>Tabulador vertical</p> <p>Definir tabuladores verticales</p> <p>Los valores de n_1 a n_k en este comando son los valores ASCII de las líneas donde se colocan los tabuladores (según el ancho del interlineado actual). $(1 \leq n \leq 255) (1 \leq k \leq 64)$</p> <p>Ir a la línea n ($1 \leq n \leq 255$)</p>	<p>HT</p> <p>ESC D (n_1) ... (n_k)</p> <p>NUL</p> <p>ESC HT (n)</p> <p>ESC \$ (n_1) (n_2)</p> <p>ESC e R (s) $(n_1) (n_2) (n_3)$</p> <p>VT</p> <p>ESC B (n_1) ... (n_k)</p> <p>NUL</p> <p>ESC VT (n)</p>
<p>Formato de página</p> <p>Definir margen derecho ($0 \leq n \leq 255$)</p> <p>Definir margen izquierdo ($0 \leq n \leq 255$)</p> <p>Definir salto de perforación en n líneas $(1 \leq n \leq 127)$</p> <p>Salto de perforación desactivado</p> <p>Definir longitud de página en n líneas $(1 \leq n \leq 127)$</p>	<p>ESC Q (n)</p> <p>ESC l (n)</p> <p>ESC N (n)</p> <p>ESC O</p> <p>ESC C (n) o ESC e C (n) o ESC FF (n)</p>

Función	Comando
Definir longitud de página en n" ($1 \leq n \leq 22$) Definir longitud de página en n/360" ($n = n_1 \times 256 + n_2$) ($0 \leq n_1 \ n_2 \leq 255$) ($1 \leq n_1 \times 256 + n_2 \leq 7920$)	ESC C NUL (n) o ESC e C NUL (n) o ESC FF NUL (n) ESC e f (n ₁) (n ₂)
Control de juego de caracteres Seleccionar el juego de caracteres 1 El Apéndice E describe los juegos de caracteres Seleccionar el juego de caracteres 2 El Apéndice E describe los juegos de caracteres. Seleccionar el juego de caracteres internacional n = 0: EE.UU. 1: Francia 2: Alemania 3: Reino Unido 4: Dinamarca 1/Noruega 5: Suecia/Finlandia 6: Italia 7: España 8: Dinamarca 2 Vaciar memoria buffer de impresión Seleccionar la impresora Deseleccionar la impresora (ignorar la entrada) Forzar el bit más significativo a 1 Forzar el bit más significativo a 0 Cancelar el control sobre el bit más significativo	ESC 7 ESC 6 ESC R (n) CAN DC1 DC3 ESC > ESC = ESC #

Función		Comando																											
<p>• n (bit 0 a 2: especificación del número de tipo de letra)</p> <p>(1) Tipos de letra residentes</p> <table border="1"> <thead> <tr> <th>n</th> <th>m (bit 1, 0) = 0, 0</th> <th>m (bit 1, 0) = 1, 0</th> </tr> </thead> <tbody> <tr> <td>0</td> <td>Courier 10</td> <td>OCR-B</td> </tr> <tr> <td>1</td> <td>Prestige elite 12</td> <td>OCR-A</td> </tr> <tr> <td>2</td> <td>Borrador</td> <td></td> </tr> <tr> <td>3</td> <td>Comprimido</td> <td></td> </tr> <tr> <td>4</td> <td>Boldface PS</td> <td></td> </tr> <tr> <td>5</td> <td>Pica 10</td> <td></td> </tr> <tr> <td>6</td> <td>Calidad</td> <td></td> </tr> <tr> <td>7</td> <td>Borrador de alta velocidad</td> <td></td> </tr> </tbody> </table> <p>(2) Tipos de letra descargables n = 0: Tipo descargable 0 1: Tipo descargable 1</p> <p>Seleccionar la calidad de la impresión (atributos) ESC e q (n) n = 0: Carta (360 × 180 dpi) 1: Correspondencia (180 × 180 dpi) 2: Borrador (120 × 180 dpi) 3: Borrador a velocidad alta (90 × 180 dpi) 4: Borrador a velocidad superaltar (72 × 180 dpi)</p> <p>Seleccionar el modo de espaciado (atributos) ESC e s (n) n = 0: Tipo de letra de paso fijo 1: Tipo de espaciado proporcional</p> <p>Seleccionar el paso de caracteres (n/360", atributos) ESC e p (n₁) (n₂) (0 ≤ n₁ ≤ 255) (1 ≤ n₂ ≤ 255) (n = n₁ × 256 + n₂) Ex. n = 36: paso 10 30: paso 12 24: paso 15 21: paso 17</p> <p>Reducir/ampliar verticalmente (atributos) ESC e A (n) n = 1: Seleccionada 0: No seleccionada</p> <p>Seleccionar el tamaño de los puntos (n/1200", atributos) ESC e v (n₁) (n₂) (0 ≤ n₁ ≤ 255) (0 ≤ n₂ ≤ 255) (n = n₁ × 256 + n₂) Ex. n = 166: 10 puntos</p>		n	m (bit 1, 0) = 0, 0	m (bit 1, 0) = 1, 0	0	Courier 10	OCR-B	1	Prestige elite 12	OCR-A	2	Borrador		3	Comprimido		4	Boldface PS		5	Pica 10		6	Calidad		7	Borrador de alta velocidad		
n	m (bit 1, 0) = 0, 0	m (bit 1, 0) = 1, 0																											
0	Courier 10	OCR-B																											
1	Prestige elite 12	OCR-A																											
2	Borrador																												
3	Comprimido																												
4	Boldface PS																												
5	Pica 10																												
6	Calidad																												
7	Borrador de alta velocidad																												

Función		Comando
Seleccionar el estilo de los caracteres (atributos) n = 0: Redonda 1: Cursiva		ESC e i (n)
Seleccionar el grosor de los trazos (atributos) n = 249: -7 (reservado) 251: -5 (reservado) 253: -3 (claro) 0: 0 (medio) 3: 3 (negrita) 5: 5 (negro) 7: 7 (ultra negro)		ESC e w (n)
Seleccionar el tipo de letra (atributos) n = 1: Pica 3: Courier (mapa de bits) 4: Nimbus Sans® 5: Timeless 6: Gothic 8: Prestige 23: Boldface 130: OCR-A 131: OCR-B 134: Courier (escalable)		ESC e t (n)
Seleccionar el tipo de letra por I.D. (atributos)		ESC e F (n)

n	Calidad	Espaciado	Paso	Punto	Tipo de letra
1	LQ	Fijo	10 cpi	12 pt	Courier (mapa de bits)
2	LQ	Fijo	12 cpi	10 pt	Prestige
3	LQ	PS	-	12 pt	Boldface
4	LQ	Fijo	10 cpi	12 pt	Pica
9	LQ	Fijo	10 cpi	10 pt	OCR-A
10	LQ	Fijo	10 cpi	12 pt	OCR-B
32	CQ	Fijo	10 cpi	12 pt	Courier (mapa de bits)
34	DQ	Fijo	12 cpi	11 pt	Gothic
128	LQ	PS	-	10 pt	Timeless
129	LQ	PS	-	10 pt	Timeless cursiva
130	LQ	PS	-	10 pt	Timeless negrita
132	LQ	PS	-	10 pt	Nimbus Sans®
133	LQ	PS	-	10 pt	Nimbus Sans®Cursiva
134	LQ	PS	-	10 pt	Nimbus Sans®Negrita
140	LQ	Fijo	10 cpi	10 pt	Courier (escalable)
141	LQ	Fijo	10 cpi	10 pt	Courier negrita (escalable)
142	LQ	Fijo	10 cpi	10 pt	Courier cursiva (escalable)

Función	Comando
Gráficos de imágenes de bits	
Gráficos tipo m	ESC * (m) (n ₁) (n ₂) (data)
Gráficos tipo m	ESC e b (m) (n ₁) (n ₂) (data) o ESC e B (m) (n ₁) (n ₂) (data)
Gráficos de densidad sencilla	ESC K (n ₁) (n ₂) (data)
Gráficos de densidad doble	ESC L (n ₁) (n ₂) (data)
Gráficos de densidad doble y alta velocidad	ESC Y (n ₁) (n ₂) (data)
Gráficos de densidad cuádruple	ESC Z (n ₁) (n ₂) (data)
Gráficos de 24 pins y 360 dpi	FS Z (n ₁) (n ₂) (data)
Control del alimentador de hojas sueltas	
Carga de una hoja desde la bandeja 1	ESC EM 1
Carga de una hoja desde la bandeja 2	ESC EM 2
Carga de una hoja desde la bandeja 3	ESC EM E
Expulsar una hoja desde la impresora	ESC EM R
Seleccionar bandeja 1 para las siguientes páginas	// 1 //
Seleccionar bandeja 2 para las siguientes páginas	// 2 //
Seleccionar bandeja 3 para las siguientes páginas	// E //
Iniciar la impresora	
Reiniciar la impresora	ESC @
Reiniciar la impresora	ESC CR P
Iniciar la impresora	ESC SUB I

Función		Comando																																																									
Impresión de código de barras		ESC DC4 (b) R (c) (w) (h) (a) (ch ₁) ... (ch _n)																																																									
Imprimir código de barras																																																											
b:	Cantidad total de parámetros																																																										
R:	(fijo)																																																										
c:	Tipo de código de barras																																																										
<table border="1"> <thead> <tr> <th>ASCII</th> <th>Decimal</th> <th>Hex.</th> <th>Tipo</th> </tr> </thead> <tbody> <tr> <td>1</td> <td>49</td> <td>31</td> <td>Codabar (nw-7)</td> </tr> <tr> <td>2</td> <td>50</td> <td>32</td> <td>EAN 13</td> </tr> <tr> <td>3</td> <td>51</td> <td>33</td> <td>EAN 8</td> </tr> <tr> <td>4</td> <td>52</td> <td>34</td> <td>Códigos 3 de 9</td> </tr> <tr> <td>5</td> <td>53</td> <td>35</td> <td>Industrial 2 de 5</td> </tr> <tr> <td>6</td> <td>54</td> <td>36</td> <td>Intercalado 2 de 5</td> </tr> <tr> <td>7</td> <td>55</td> <td>37</td> <td>Matriz 2 de 5</td> </tr> <tr> <td>8</td> <td>56</td> <td>38</td> <td>POSTNET</td> </tr> <tr> <td>9</td> <td>57</td> <td>39</td> <td>Intelligent Mail Barcode</td> </tr> <tr> <td>A</td> <td>65</td> <td>41</td> <td>UPC tipo A</td> </tr> <tr> <td>B</td> <td>66</td> <td>42</td> <td>Código 128</td> </tr> <tr> <td>E</td> <td>69</td> <td>45</td> <td>UPC tipo E</td> </tr> <tr> <td>a</td> <td>97</td> <td>61</td> <td>UPC tipo A con impresión de dígito de control</td> </tr> </tbody> </table>				ASCII	Decimal	Hex.	Tipo	1	49	31	Codabar (nw-7)	2	50	32	EAN 13	3	51	33	EAN 8	4	52	34	Códigos 3 de 9	5	53	35	Industrial 2 de 5	6	54	36	Intercalado 2 de 5	7	55	37	Matriz 2 de 5	8	56	38	POSTNET	9	57	39	Intelligent Mail Barcode	A	65	41	UPC tipo A	B	66	42	Código 128	E	69	45	UPC tipo E	a	97	61	UPC tipo A con impresión de dígito de control
ASCII	Decimal	Hex.	Tipo																																																								
1	49	31	Codabar (nw-7)																																																								
2	50	32	EAN 13																																																								
3	51	33	EAN 8																																																								
4	52	34	Códigos 3 de 9																																																								
5	53	35	Industrial 2 de 5																																																								
6	54	36	Intercalado 2 de 5																																																								
7	55	37	Matriz 2 de 5																																																								
8	56	38	POSTNET																																																								
9	57	39	Intelligent Mail Barcode																																																								
A	65	41	UPC tipo A																																																								
B	66	42	Código 128																																																								
E	69	45	UPC tipo E																																																								
a	97	61	UPC tipo A con impresión de dígito de control																																																								
w:		Ancho de barra estrecha en unidades de 1/1440 pulgadas																																																									
h:		Altura del código de barras																																																									
a:		Define caracteres de control y caracteres OCR																																																									
ch ₁ ... ch _n :		Caracteres del código de barras																																																									
<p>NOTA</p> <p>Cuando se selecciona EAN13, UPC tipo E, UPC tipo A o UPC tipo A con impresión de dígito de control como el tipo de código de barras, la impresión del código de barras desde la izquierda (desde el primer punto) provocará la omisión de un carácter indicador que debe imprimirse en el área inferior o central izquierda. Por lo tanto, al imprimir estos tipos de códigos de barras, deje dos o más espacios desde la izquierda.</p> <p>Consulte la siguiente página si desea obtener información detallada sobre el Comando de códigos de barras.</p>																																																											

Control de impresión de códigos de barras

ASCII : ESC + DC4 + b + R + c + w + h + a + ch1 ... + chn
 Hexadecimal : 1B + 14 + b + 52 + c + w + h + a + ch1 ... + chn
 Decimal : 27 + 20 + b + 82 + c + w + h + a + ch1 ... + chn

(1) Función

- (a) Define la impresión de códigos de barras de acuerdo con las diferentes especificaciones de este comando.

(2) Alcance de parámetros válido

- (a) **b** (Especificación de la cantidad de bytes) = Cantidad real de datos + 6

- (b) **R** (Fijo)

ASCII : R
 Hexadecimal : 82
 Decimal : 52

- (c) **C** (Especifica el tipo de código de barras que se imprimirá. Si se especifica un valor diferente del siguiente, no se realizará la impresión).

C			Tipo de código de barras
ASCII	Decimal	Hexadecimal	
1	49	31	Codabar (nw-7)
2	50	32	EAN 13
3	51	33	EAN 8
4	52	34	Códigos 3 de 9
5	53	35	Industrial 2 de 5
6	54	36	Intercalado 2 de 5
7	55	37	Matriz 2 de 5
8	56	38	POSTNET
9	57	39	Intelligent Mail Barcode
A	65	41	UPC tipo A
B	66	42	Código 128
E	69	45	UPC tipo E
a	97	61	UPC tipo A con impresión de dígito de control

- (d) **w** (Especificar el ancho de la barra estrecha del código de barras que se imprimirá en unidades de 1/1440).
Especificar el "Valor lógico" que se imprimirá (en unidades de 1/1440).

Impresión real: la impresora imprime con un ancho detallado en la siguiente tabla, en unidades de 1/180".

w	Ancho de barra estrecha
1 ~ 19	2 Puntos (2/180")
20 ~ 27	3 Puntos (3/180")
28 ~	4 Puntos (4/180")

POSTNET e Intelligent Mail Barcode ignoran este parámetro.

- (e) **h** (Especificar la altura del código de barras que se imprimirá en unidades de 1/1440, tomando como referencia el ancho de la barra estrecha).

Altura del código de barras \approx (parámetro w) \times (parámetro h)
 [en unidades de 1/1440]

Altura del código de barras \leq 11"

Impresión real: la impresión se realiza con los siguientes valores iniciales si la altura del código de barras es menor o igual que 24 puntos, teniendo en cuenta que 1 punto equivale a 1/180" de la unidad de impresión de la impresora.

Los siguientes valores corresponden a alturas estándar para los códigos de barras estándar respectivos. Ingresar el valor para que la altura sea \leq 23/180 si el estándar es correcto.

Ancho de la barra estrecha	EAN 13/ UPC-A, E/ Código128	EAN 8	Otros
2 Puntos (16/1440)	162 Puntos (1296/1440)	130 Puntos (1040/1040)	108 Puntos (864/1440)
3 Puntos (24/1440)	234 Puntos (1872/1440)	187 Puntos (1496/1040)	135 Puntos (1080/1440)
4 Puntos (32/1440)	312 Puntos (2496/1440)	249 Puntos (1992/1040)	162 Puntos (1296/1440)

Las cifras entre paréntesis () son valores convertidos en unidades de 1/1440.

POSTNET e Intelligent Mail Barcode ignoran este parámetro.

- (f) **a** (Bits 2~0: especificaciones relacionadas con los caracteres de control y OCR).

Bit	Contenidos del valor	de la especificación	Contenidos de la configuración
0	Carácter de control Especificación adicional * 1	0	Agregado
		1	No agregado
1	Especificación de la impresión del carácter OCR (OCR-B se toma como el carácter estándar)	0	Impreso
		1	No impreso
2	Posición de impresión de EAN, carácter indicador UPC	0	A la izquierda del código de barras
		1	En la parte inferior izquierda del código de barras

POSTNET e Intelligent Mail Barcode ignoran este parámetro.

- *1: La especificación se invalida para los siguientes códigos de barras:
 Codabar ... Siempre se configura el código no adicional.
 EAN, UPC ... Siempre se configura el código adicional.

(g) (ch1) ... (chn)

A continuación se detallan los datos y el juego de caracteres que pueden imprimirse.

Tipo de código de barras	Juego de caracteres utilizable	Cómputo de datos
Codabar	Numerales: 0 ~ 9 Símbolos: +, -, \$/: Iniciar, detener: A,a,B,b,C,c,D,d, T,t,N,n,*,E,e	$1 \leq n \leq 64$ Incluye inicio y detención
EAN 13	Numerales: 0 ~ 9	Fijo a $n=12$
EAN 8	Numerales: 0 ~ 9	Fijo a $n=7$
Códigos 3 de 9	Numerales: 0 ~ 9 Alfabeto: A ~ Z: Símbolos: +,-,\$/%SPACE Iniciar, detener:*	Carácter de control Código adicional $1 \leq n \leq 63$
Industrial 2 de 5	Numerales: 0 ~ 9	Carácter de control
Intercalado 2 de 5	Numerales: 0 ~ 9	Código no adicional
Matriz 2 de 5	Numerales: 0 ~ 9	$1 \leq n \leq 64$
UPC tipo A	Numerales: 0 ~ 9	Fijo a $n=11$
UPC tipo A con impresión de dígito de control	Numerales: 0 ~ 9	Fijo a $n=11$
UPC tipo E	Numerales: 0 ~ 9	$n=7$ u 11
Código 128	Código ASCII Código de inicio: A, B, C Conjunto de códigos C: 0 ~ 9	Carácter de control Código adicional $1 \leq n \leq 63$ Carácter de control Código no adicional $1 \leq n \leq 64$ Conjunto de códigos C: $2n$
POSTNET	Numerales: 0 ~ 9	$n=5$ u 6 u 9 u 11
Intelligent Mail Barcode	Numerales: 0 ~ 9	$n=20$ u 25 u 29 u 31

Función	Comando
Control de opción de impresión	
Selección de alimentación por fricción	// F //
Selección de alimentación por tracción posterior	// T //
Selección de alimentación por tracción frontal	// M //
Selección de alimentación de hojas sueltas	// S //
Control del recorrido del papel a cargo del ordenador	ESC e T (n)
<p>n = "F" : Fricción "T" : Tracción posterior "M" : Tracción frontal</p>	
Control automático del grosor del papel	ESC e P (n ₁) (n ₂) (n ₃) (n ₄)
Varios	
Sonido del zumbador	BEL
Activar el sensor de falta de papel	ESC 9
Ignorar el sensor de falta de papel	ESC 8
Modo de máquina de escribir activado/desactivado	ESC i (n)
(act.: n = 1, des.: n = 0)	
Desplazar el cabezal de impresión a la posición original	ESC <
Impresión unidireccional activada/desactivada	ESC U (n)
(act.: n = 1, des.: n = 0)	
Seleccionar definición del código CR	ESC e r (n)
n = 0: CR = CR solamente	
1: CR = CR + LF	
Seleccionar definición del código LF	ESC e l (n)
n = 0: LF = LF solamente	
1: LF = LF + CR	
Ingresar modo de configuración on-line	ESC e ONLINE (data)
Desplazamiento del cabezal de impresión (unidad: 1/180")	ESC e h (n ₁) (n ₂)
(0 < n ₁ < 255) (0 < n ₂ < 255)	

Ajuste de los valores por defecto de fábrica

La siguiente tabla describe los comandos de la impresora que controlan las opciones de los elementos que pueden seleccionarse en el modo de configuración de esta impresora. Se omiten los parámetros de los comandos

Elemento	Opciones seleccionables en el modo de configuración	Comando
Emulación	<u>DPL24C+</u> , XL24E, ESC/P2	Controlable en modo de config. online
Tipo de letra	<u>COUR 10</u> , PRSTG 12, COMPRSD, BOLD FCE, PICA 10, CORRESP, COUR-N, COUR-B, COUR-I, TIMLS-N, TIMLS-B, TIMLS-I, N.SAN-N, N.SAN-B, N.SAN-I, OCR-B, OCR-A, DOWNLD 0, DOWNLD 1	ESC e t ESC e F ESC %
Calidad	<u>LETTER</u> , REPORT, DRAFT, HI-DRFT, SH-DRFT	ESC e q
Paso	2.5, 3, 5, 6, <u>10</u> , 12, 15, 17, 18, 20 CPI o PROP SP	ESC e p ESC e H ESC h ESC US ESC M ESC P ESC p ESC i ESC e s
Espaciado de línea	1, 2, 3, 4, 5, <u>6</u> , 7, 8, LPI	ESC e V ESC 0 ESC 1 ESC 2 ESC 3 ESC A
Anchura de los caracteres	<u>NORMAL</u> , 2 TIMES, 4 TIMES	ESC W SO o ESC SO (DC4) ESC u ESC !
Altura de los caracteres	<u>NORMAL</u> , 2 TIMES, 4 TIMES	ESC V ESC u

Subrayado: valor por defecto de fábrica

(): Comando de cancelación

Elemento	Opciones seleccionables en el modo de configuración	Comando
Atributos	<u>NINGUNO</u> , CURSIVA, COMPRIM., SOMBREADA, <u>NEGRITA</u>	ESC 4 (ESC 5) SI o ESC SI (DC2) ESC E (ESC F) ESC G (ESC H) ESC e i ESC !
Longitud de página	3.0, 3.5, 4.0, 5.0, 5.5, 6.0, 7.0, 8.0, 8.5, <u>11.0</u> , 11.6, 12.0, 14.0, 18.0 pulg.	ESC C NUL ESC e C NUL ESC FF NUL ESC C ESC e C ESC FF
Extremo izq.	1, 2, 3, ..., 41 columnas	Controlable en modo de config. online
Margen sup.	1, 2, 3, ..., 10 líneas	Controlable en modo de config. online
Idioma	EE.UU., REINO UNIDO, ALEMAN, FRANCES, ITALIANO, ESPAÑOL, SUECO, FINLANDES, DANES1, DANES2, NORUEGO, <u>PAGINA437</u> , PAGINA850, PAGINA860, PAGINA863, PAGINA865, ISO8859, ECMA94	ESC R ESC e C
	PG852, PG852-T, PG855, PG866, HUNGARY, HUNG-T, SLOV, SLOV-T, POLISH, POLSH-T, MAZOWIA, MAZOW-T, LATIN2, LATN2-T, KAMENIC, KAMEN-T, TURKY, TURKY-T, CYRLIC, IBM437, IBM851, ELOT928, PG-DHN, LATIN-P, ISO-LTN, LITHUA1, LITHUA2, MIK, MACEDON, ABG, ABY, PG-MAC, ELOT927, DEC-GR, GREEK 11, PG862, HBR-OLD, HBR-DEC, ISO-TUK, RUSCII, LATIN-9	No es controlable mediante comandos, pero sí en modo de configuración en línea

Subrayado: valor por defecto de fábrica
(): Comando de cancelación

Elemento	Opciones seleccionables en el modo de configuración	Comando
Juego de caracteres	JUEGO 1, <u>JUEGO 2</u>	ESC 7 ESC 6
Salto de perforaciones	SALTO, <u>SIN SALTO</u>	ESC N (ESC O)
Anchura del papel	8,0 pulg., 11,0 pulg., 11,4 pulg., <u>13,6 pulg.</u> (8,0 pulg. es el valor por defecto para la impresora de 80 columnas; 13,6 pulg., para la de 136 columnas.)	Controlable en modo de config. online
Tipo de cero	<u>NO BARRA</u> , BARRA	Controlable en modo de config. online
DC3	<u>ACTIVADO</u> , DESACTIVADO	Controlable en modo de config. online
Código CR	<u>SOLAMENTE-CR</u> , CR + LF	ESC e r
Código LF	SOLAMENTE-LF, <u>LF+CR</u>	ESC e l
Salto de línea al llegar a la derecha	<u>SALTO DE LINEA</u> , OVR-PRT	Controlable en modo de config. online
Falta de papel	<u>SOLO CONTINUO</u> , DETECTAR	ESC 9 (ESC 8)
Dirección de impresión	<u>BI-DIR</u> , UNI-DIR	ESC U
Imprima el modo	<u>NORMAL</u> , HISPEED, QUIET	ESC e X ESC e O
El Impacto alto	<u>DISABLE</u> , ENABLE	ESC e z

Subrayado: valor por defecto de fábrica

(): Comando de cancelación

**EMULACIÓN IBM
PROPRINTER XL24E**

Esta sección describe los comandos de la impresora para la emulación IBM Proprinter XL24E. Los asteriscos en la columna "Función" indican que los comandos ampliados no son compatibles con la impresora original.

Función	Comando																														
Control del modo de impresión																															
Impresión por doble impacto (negrita) activada	ESC G																														
Impresión por doble impacto (negrita) desactivada	ESC H																														
Impresión resaltada (sombreado) activada	ESC E																														
Impresión resaltada (sombreado) desactivada	ESC F																														
Caracteres de doble ancho en una línea activados	SO o ESC SO																														
Caracteres de doble ancho en una línea desactivados	DC4																														
Caracteres de doble ancho activados/desactivados (act.: n = 1, des.: n = 0)	ESC W (n)																														
Caracteres de doble altura/doble ancho n ₁ = 4, n ₂ = 0, m ₁ = 0, m ₂ = 0 m ₃ controla la altura de los caracteres y el interlineado:	ESC [@ (n ₁)(n ₂) (m ₁) ... (m ₄)																														
<table border="1" style="margin-left: auto; margin-right: auto;"> <thead> <tr> <th>m₄</th> <th>Altura</th> <th>Espaciado</th> </tr> </thead> <tbody> <tr><td>0</td><td>Sin cambios</td><td>Sin cambios</td></tr> <tr><td>1</td><td>Normal</td><td>Sin cambios</td></tr> <tr><td>2</td><td>Doble</td><td>Sin cambios</td></tr> <tr><td>16</td><td>Sin cambios</td><td>Sencillo</td></tr> <tr><td>17</td><td>Normal</td><td>Sencillo</td></tr> <tr><td>18</td><td>Doble</td><td>Sencillo</td></tr> <tr><td>32</td><td>Sin cambios</td><td>Doble</td></tr> <tr><td>33</td><td>Normal</td><td>Doble</td></tr> <tr><td>34</td><td>Doble</td><td>Doble</td></tr> </tbody> </table>	m ₄	Altura	Espaciado	0	Sin cambios	Sin cambios	1	Normal	Sin cambios	2	Doble	Sin cambios	16	Sin cambios	Sencillo	17	Normal	Sencillo	18	Doble	Sencillo	32	Sin cambios	Doble	33	Normal	Doble	34	Doble	Doble	
m ₄	Altura	Espaciado																													
0	Sin cambios	Sin cambios																													
1	Normal	Sin cambios																													
2	Doble	Sin cambios																													
16	Sin cambios	Sencillo																													
17	Normal	Sencillo																													
18	Doble	Sencillo																													
32	Sin cambios	Doble																													
33	Normal	Doble																													
34	Doble	Doble																													
m ₄ controla el ancho de los caracteres:																															
<table border="1" style="margin-left: auto; margin-right: auto;"> <thead> <tr> <th>m₄</th> <th>Altura</th> </tr> </thead> <tbody> <tr><td>0</td><td>Sin cambios</td></tr> <tr><td>1</td><td>Normal</td></tr> <tr><td>2</td><td>Doble</td></tr> </tbody> </table>	m ₄	Altura	0	Sin cambios	1	Normal	2	Doble																							
m ₄	Altura																														
0	Sin cambios																														
1	Normal																														
2	Doble																														

Función	Comando
Caracteres comprimidos activados	SI o ESC SI
Caracteres comprimidos y elite desactivados	DC2
Impresión de subíndice o superíndice activados (subíndice: n = 1, superíndice: n = 0)	ESC S (n)
Impresión de subíndice y superíndice desactivados	ESC T
Subrayado activado/desactivado (act.: n = 1, des.: n = 0)	ESC - (n)
Superlínea activado/desactivado (act.: n = 1, des.: n = 0)	ESC_(n)
Control horizontal	
Espacio	SP
Retroceso	BS
Retorno de carro	CR
Caracteres elite activados	ESC:
Caracteres con espaciado proporcional activados/desactivados (act.: n = 1, des.: n = 0)	ESC P (n)
Control vertical	
Avance de línea	LF
Avance de página	FF
Avance de papel a n/216" (1 ≤ n ≤ 255)	ESC J (n)
Avance de papel a n/180" (en modo AG) (1 ≤ n ≤ 255)	ESC J (n)
Definir interlineado a 1/8 líneas	ESC 0
Definir interlineado a 7/72"	ESC 1
Definir interlineado a n/216" (0 ≤ n ≤ 255)	ESC 3 (n)
Definir interlineado a n/180" (en modo AG) (0 ≤ n ≤ 255)	ESC 3 (n)
Preestablecer interlineado a n/72" (1 ≤ n ≤ 255)	ESC A (n)
Preestablecer interlineado a n/60" (en modo AG) (1 ≤ n ≤ 255)	ESC A (n)
Definir interlineado a 1/6" o al valor preestablecido por el comando de interlineado ESC A (n)	ESC 2

Función	Comando
<p>Cambiar la base del interlineado de gráficos a 1/216 ó 1/180" (para ESC J y ESC 3)</p> <p>$m_1 = 4, m_2 = 0$</p> <p>$0 \leq t_1 \leq 255, 0 \leq t_2 \leq 255, t_3 = 0$</p> <p>$t_4 = 180$ o 216</p>	<p>ESC [\ (m₁) (m₂) (t₁) ... (t₄)</p>
<p>Tabulación</p> <p>Tabulador horizontal</p> <p>Definir tabuladores horizontales</p> <p>Los valores de n₁ a n_k en este comando son los valores ASCII de las columnas de impresión donde se colocan los tabuladores (según el ancho de caracteres actual).</p> <p>$(1 \leq n_k \leq 255) (1 \leq k \leq 28)$</p> <p>Borrar todos los tabuladores horizontales</p> <p>Desplazar posición de impresión a la derecha a n/120"</p> <p>$(0 \leq n_1, n_2 \leq 255) (n = n_1 + n_2 \times 256)$</p> <p>Tabulador vertical</p> <p>Definir tabuladores verticales</p> <p>Los valores de n₁ a n_k en este comando son los valores ASCII de las líneas donde se colocan los tabuladores (según el ancho del interlineado actual).</p> <p>$(1 \leq n \leq 255) (1 \leq k \leq 64)$</p> <p>Borrar todos los tabuladores verticales</p> <p>Reestablecer los tabuladores a los valores por defecto</p>	<p>HT</p> <p>ESC D (n₁)... (n_k) NUL</p> <p>ESC D NUL</p> <p>ESC d (n₁)(n₂)</p> <p>VT</p> <p>ESC B (n₁)... (n_k) NUL</p> <p>ESC B NUL</p> <p>ESC R</p>
<p>Formato de página</p> <p>Definir margen izquierdo en la columna n y el derecho en la columna m ($0 \leq n, m \leq 255$)</p> <p>Definir salto de perforación en n líneas</p> <p>$(1 \leq n \leq 255)$</p> <p>Salto de perforación desactivado</p> <p>Definir longitud de páginas en n líneas</p> <p>$(1 \leq n \leq 255)$</p> <p>Definir longitud de páginas en n"</p> <p>$(1 \leq n \leq 22)$</p> <p>Definir cabecera de página</p>	<p>ESC X (n) (m)</p> <p>ESC N (n)</p> <p>ESC O</p> <p>ESC C (n)</p> <p>ESC C NUL (n)</p> <p>ESC 4</p>

Función	Comando																					
Control de juego de caracteres																						
Seleccionar el juego de caracteres 1	ESC 7																					
Seleccionar el juego de caracteres 2	ESC 6																					
Imprimir $n_1 + n_2 \times 256$ caracteres de todo el Juego de caracteres (cars.: códigos de los caracteres a imprimir, $0 \leq \text{cars.} \leq 255$)	ESC \ (n ₁)(n ₂) (cars.)																					
Imprimir un carácter de todo el juego de caracteres (car.: un código del carácter a imprimir, $0 \leq \text{car.} \leq 255$)	ESC ^ (car.)																					
Seleccionar la tabla de página de códigos n ($0 \leq n_1, n_2 \leq 255$) ($n = n_1 + n_2 \times 256$)	ESC [T (n ₁)(n ₂) 0 0 (c ₁)(c ₂)																					
<table border="1" data-bbox="635 972 1070 1245"> <thead> <tr> <th>c₁</th> <th>c₂</th> <th>Página de códigos ID</th> </tr> </thead> <tbody> <tr> <td>0</td> <td>0</td> <td>Ignorar comandos</td> </tr> <tr> <td>1</td> <td>181</td> <td>Página de códigos 437</td> </tr> <tr> <td>3</td> <td>82</td> <td>Página de códigos 850</td> </tr> <tr> <td>3</td> <td>92</td> <td>Página de códigos 860</td> </tr> <tr> <td>3</td> <td>95</td> <td>Página de códigos 863</td> </tr> <tr> <td>3</td> <td>97</td> <td>Página de códigos 865</td> </tr> </tbody> </table>	c ₁	c ₂	Página de códigos ID	0	0	Ignorar comandos	1	181	Página de códigos 437	3	82	Página de códigos 850	3	92	Página de códigos 860	3	95	Página de códigos 863	3	97	Página de códigos 865	
c ₁	c ₂	Página de códigos ID																				
0	0	Ignorar comandos																				
1	181	Página de códigos 437																				
3	82	Página de códigos 850																				
3	92	Página de códigos 860																				
3	95	Página de códigos 863																				
3	97	Página de códigos 865																				
Vaciar memoria buffer de entrada	CAN																					
Seleccionar impresora	DC1																					
Deseleccionar impresora (ignorar la entrada)	ESC Q #																					

Función	Comando
Descarga Seleccionar tipos de letras descargables y residentes Ex.n = 0: Borrador residente 2: Courier residente 4: Borrador descargable 6: Courier descargable Crear tipo de letra descargable	ESC I (n) ESC = (n ₁) (n ₂) ID (m ₁) (m ₂) (data)
Gráficos de imágenes de bits Gráficos de densidad sencilla Gráficos de densidad doble Gráficos de densidad doble y alta velocidad Gráficos de densidad cuádruple Gráficos de alta resolución Seleccionar modo de gráficos (solamente en modo AG)	ESC K (n ₁)(n ₂) (data) ESC L (n ₁)(n ₂) (data) ESC Y (n ₁)(n ₂) (data) ESC Z (n ₁)(n ₂) (data) ESC [g (n ₁) (n ₂) (m) (data) ESC * (m) (c ₁) (c ₂) (data)
Control del alimentador de hojas sueltas Carga de una hoja desde la bandeja 1 Carga de una hoja desde la bandeja 2 Carga de una hoja desde la bandeja 3 Expulsar una hoja desde la impresora Seleccionar bandeja 1 para las siguientes páginas Seleccionar bandeja 2 para las siguientes páginas Seleccionar bandeja 3 para las siguientes páginas Cambiar bandejas en la siguiente página	ESC EM 1 ESC EM 2 ESC EM E ESC EM R // 1 // // 2 // // E // // C //
Control de opción de impresión Selección de alimentación por fricción Selección de alimentación por tracción posterior Selección de alimentación por tracción frontal Selección de alimentación de hojas sueltas Control de ruta de papel controlado por host n = "F" :Fricción "T" :Tractor trasero "M" : Tractor delantero Control automático del grosor del papel	// F // // T // // M // // S // ESC e T (n) ESC e P (n ₁) (n ₂) (n ₃) (n ₄)

Función	Comando
<p>Varios</p> <p>Sonido del zumbador</p> <p>Impresión unidireccional activada/desactivada (act.: n = 1, des.: n = 0)</p> <p>Añadir un retorno de carro a todos los avances de línea (act.: n = 1, des.: n = 0)</p> <p>Impresora en modo offline</p> <p>Ingresar al modo de configuración on-line</p> <p>Seleccionar valores por defecto</p>	<p>BEL</p> <p>ESC U (n)</p> <p>ESC 5 (n)</p> <p>ESC j</p> <p>ESC e ONLINE (data)</p> <p>ESC [K (n₁)(n₂)</p> <p>(i) (ID) (p₁)(p₂)</p>
<p>Impresión de código de barras</p> <p>Imprimir código de barras</p> <p>b: Número total de parámetros</p> <p>R: (fijo)</p> <p>c: Tipo de código de barras</p> <p>w: Ancho de barra estrecha de 1/1440 pulgadas unidades</p> <p>h: Altura del código de barras</p> <p>a: Define los caracteres de comprobación y caracteres OCR</p> <p>ch₁ ... ch_n: Caracteres del código de barras</p> <p>Consulte la especificación del comando de DPL24CPLUS para más detalles.</p>	<p>SC DC4 (b) R</p> <p>(c) (w) (h) (a)</p> <p>(ch₁) ... (ch_n)</p>

**EMULACIÓN EPSON
ESC/P2**

Esta sección describe los comandos de la impresora para la emulación Epson ESC/P2.

Función	Comando
Control del modo de impresión	
Impresión por doble impacto (negrita) activada	ESC G
Impresión por doble impacto (negrita) desactivada	ESC H
Impresión resaltada (sombreado) activada	ESC E
Impresión resaltada (sombreado) desactivada	ESC F
Impresión en cursiva activada	ESC 4
Impresión en cursiva desactivada	ESC 5
Seleccionar el estilo de los caracteres	ESC q (n)
n =0: Normal	
1: Resaltado	
2: Sombreado	
3: Resaltado y sombreado	
Caracteres de doble ancho en una línea activados	SO o ESC SO
Caracteres de doble ancho en una línea desactivados	DC4
Caracteres de doble ancho activados/desactivados	ESC W (n)
(act.: n = 1, des.: n = 0)	
Caracteres de doble altura activados/desactivados	ESC w (n)
(act.: n = 1, des.: n = 0)	
Caracteres comprimidos activados	SI o ESC SI
Caracteres comprimidos desactivados	DC2
Impresión de subíndice o superíndice activados	ESC S (n)
(subíndice: n = 1, superíndice: n = 0)	
Impresión de subíndice y superíndice desactivados	ESC T
Subrayado activado/desactivado	ESC - (n)
(act.: n = 1, des.: n = 0)	

Función	Comando
<p>Seleccionar línea</p> <p>$n_1 = 3, n_2 = 0, d_1 = 1$</p> <p>$d_2 = 0$: Ignorar comando</p> <p>1: Subrayado</p> <p>2: Tachado</p> <p>3: Rayado superior</p> <p>$d_3 = 0$ ó 4: Cancelar selección de línea</p> <p>1: Línea sencilla</p> <p>2 ó 3: Línea doble</p> <p>5: Línea de puntos sencilla</p> <p>6 ó 7: Línea de puntos doble</p> <p>Seleccionar estilo de impresión</p> <p>Este comando le permite combinar varios estilos de impresión. El valor de n equivale a la suma de los valores de los estilos que desea combinar.</p> <p>$n = 0$: Paso Pica</p> <p>1: Paso Elite</p> <p>2: Espaciado proporcional</p> <p>4: Comprimido</p> <p>8: Sombreado</p> <p>16: Negrita</p> <p>32: Doble ancho</p> <p>64: Cursiva</p> <p>128: Subrayado</p>	<p>ESC (- (n_1)(n_2) (d_1) (d_2) (d_3))</p> <p>ESC ! (n)</p>
<p>Control horizontal</p> <p>Espacio</p> <p>Retroceso</p> <p>Retorno de carro</p> <p>Definir paso Elite</p> <p>Definir paso Pica</p> <p>Definir 15 CPI</p> <p>Caracteres con espaciado proporcional activados/desactivados</p> <p>(act.: $n = 1$, des.: $n = 0$)</p> <p>Definir espacio entre caracteres a $n/120''$ (para borrador) o $n/180''$ (para carta y proporcional)</p> <p>($0 \leq n \leq 127$)</p>	<p>SP</p> <p>BS</p> <p>CR</p> <p>ESC M</p> <p>ESC P</p> <p>ESC g</p> <p>ESC p (n)</p> <p>ESC SP (n)</p>

Función	Comando
Definir paso de caracteres a $(n_1 + n_2 \times 256)/360''$ $(0 \leq n_1 \leq 255) (0 \leq n_2 \leq 4)$ Seleccionar paso de caracteres (especificar unidad de paso) $n_1 = 1, n_2 = 0$ $d = 10 \text{ a } 19: 10/3600'' = 1/360''$ $d = 20 \text{ a } 29: 20/3600'' = 1/180''$ $d = 30 \text{ a } 39: 30/3600'' = 1/120''$ $d = 40 \text{ a } 49: 40/3600'' = 1/90''$ $d = 50 \text{ a } 59: 50/3600'' = 1/72''$ $d = 60 \text{ a } 69: 60/3600'' = 1/60''$	ESC c $(n_1)(n_2)$ ESC (U $(n_1)(n_2) (d)$
Control vertical Avance de línea Avance de página Avance de papel $n/180'' (1 \leq n \leq 255)$ Definir interlineado a $1/8''$ Definir interlineado a $n/180'' (0 \leq n \leq 255)$ Definir interlineado a $n/60'' (0 \leq n \leq 127)$ Definir interlineado a $1/6''$ Definir interlineado a $n/360'' (0 \leq n \leq 255)$	LF FF ESC J (n) ESC 0 ESC 3 (n) ESC A (n) ESC 2 ESC + (n)
Tabulación Tabulador horizontal Definir tabuladores horizontales Los valores de n_1 a n_k en este comando son los valores ASCII de las columnas de impresión donde se colocan los tabuladores (según el ancho de caracteres actual). $(1 \leq n \leq 255) (1 \leq k \leq 32)$ Desplazar la posición de impresión a $n/120''$ (para borrador) ^(*1) o $n/180''$ (para carta) ^(*1) hacia la derecha desde el margen izquierdo ($n = n_1 + n_2 \times 256$) Desplazar la posición de impresión a $n/120''$ ^(*1) (para borrador) o $n/180''$ ^(*1) (para carta) hacia la derecha o izquierda desde la posición actual $(n = n_1 + n_2 \times 256)$ Tabulador vertical	HT ESC D $(n_1) \dots (n_k) \text{ NUL}$ ESC \$ $(n_1)(n_2)$ ESC \ $(n_1)(n_2)$ VT

Función	Comando
<p>Definir tabuladores verticales Los valores de n_1 a n_k en este comando son los valores ASCII de las líneas donde se colocan los tabuladores (según el ancho del interlineado actual). $(1 \leq n \leq 255) (1 \leq k \leq 16)$</p> <p>Ir a la línea de puntos $(d_1 + d_2 \times 256)/360^{(*)}$ pulg. $n_1 = 2, n_2 = 0$ $(0 \leq d_1 \leq 255) (0 \leq d_2 \leq 127)$</p> <p>Desplazamiento vertical relativo en $(d_1 + d_2 \times 256)/360^{(*)}$ pulg. $n_1 = 2, n_2 = 0$ $(0 \leq d_1 \leq 255) (0 \leq d_2 \leq 127)$ $-32768 \leq d_1 + d_2 \times 256 \leq 32768$</p>	<p>ESC B (n_1)... (n_k) NUL</p> <p>ESC (V (n_1) (n_2) (d_1) (d_2))</p> <p>ESC (v (n_1) (n_2) (d_1) (d_2))</p>
<p>Formato de página</p> <p>Definir el margen derecho en la columna n $(1 \leq n \leq 255)$</p> <p>Definir el margen izquierdo en la columna n $(0 \leq n \leq 255)$</p> <p>Definir los márgenes superior e inferior desde la cabecera de página $n_1 = 4, n_2 = 0$</p> <ul style="list-style-type: none"> • Margen superior = $(t_1 + t_2 \times 256)/360^{(*)}$ pulg. $(0 \leq t_1 \leq 255) (0 \leq t_2 \leq 127)$ • Margen inferior = $(b_1 + b_2 \times 256)/360^{(*)}$ pulg. $(0 \leq b_1 \leq 255)$ $(0 \leq b_2 \leq 127)$ <p>Definir salto de perforación en n líneas $(1 \leq n \leq 127)$</p> <p>Salto de perforación desactivado</p> <p>Definir longitud de páginas en n líneas $(1 \leq n \leq 127)$</p> <p>Definir longitud de páginas en n" ($1 \leq n \leq 22$)</p> <p>Definir longitud de páginas en $(d_1 + d_2 \times 256)/360^{(*)}$ pulg. $n_1 = 2, n_2 = 0$ $(0 \leq d_1 \leq 255) (0 \leq d_2 \leq 127)$</p>	<p>ESC Q (n)</p> <p>ESC l (n)</p> <p>ESC (c (n_1) (n_2) (t_1) (t_2) (b_1) (b_2))</p> <p>ESC N (n)</p> <p>ESC O</p> <p>ESC C (n)</p> <p>ESC C NUL (n)</p> <p>ESC (C (n_1) (n_2) (d_1) (d_2))</p>

*1 El valor depende del paso configurado por el comando ESC U.
 El valor por defecto es 1/360".

Función	Comando
<p>Control de juego de caracteres</p> <p>Seleccionar el juego de caracteres 1</p> <p>Seleccionar el juego de caracteres 2</p> <p>Seleccionar la tabla de juegos de caracteres</p> <p> n = 0: Juego de caracteres en cursiva</p> <p> 1: Juego de caracteres para gráficos</p> <p> 2: Juego de caracteres descargados</p> <p> 3: Juego de caracteres para gráficos</p> <p>Seleccionar el juego de caracteres internacional</p> <p> n = 0: EE.UU.</p> <p> 1: Francia</p> <p> 2: Alemania</p> <p> 3: Reino Unido</p> <p> 4: Dinamarca 1</p> <p> 5: Suecia</p> <p> 6: Italia</p> <p> 7: España 1</p> <p> 8: Japón</p> <p> 9: Noruega</p> <p> 10: Dinamarca 2</p> <p> 11: España 2</p> <p> 12: Latinoamérica</p> <p> 13: Corea</p> <p> 64: Legal</p>	<p>ESC 7</p> <p>ESC 6</p> <p>ESC t (n)</p> <p>ESC R (n)</p>

Función	Comando
<p>Asignar un juego de caracteres al juego de caracteres activo</p> <p>número 0 a 3</p> <p>$n_1 = 3, n_2 = 0$</p> <p>$d_1 = 0$: Juego de caracteres número 0 activo</p> <p>1: Juego de caracteres número 1 activo</p> <p>2: Juego de caracteres número 2 activo</p> <p>3: Juego de caracteres número 3 activo</p> <p>$d_2 = 0$: Cursiva</p> <p>1: PC 437 (EE.UU.)</p> <p>3: PC 850 (Multilingüe)</p> <p>7: PC 860 (Portugal)</p> <p>8: PC 863 (Canadá-francés)</p> <p>9: PC 865 (Noruega)</p> <p>$d_3 = 0$</p>	<p>ESC (t (n₁) (n₂) (d₁) (d₂) (d₃)</p>
<p>Imprimir $n_1 + n_2 \times 256$ caracteres de todo el juego de caracteres</p> <p>$(0 \leq n_1 \leq 255) (0 \leq n_2 \leq 127)$</p> <p>$(0 \leq n_1 + n_2 \times 256 \leq 255)$</p> <p>$(0 \leq \text{códigos de caracteres} \leq 254)$</p>	<p>ESC (^ (n₁)(n₂) (códigos de caracteres)</p>
<p>Vaciar memoria buffer de entrada</p> <p>Borrar un carácter</p> <p>Forzar el bit más significativo a 1</p> <p>Forzar el bit más significativo a 0</p> <p>Cancelar el control sobre el bit más significativo</p>	<p>CAN</p> <p>DEL</p> <p>ESC ></p> <p>ESC =</p> <p>ESC #</p>
<p>Selección y descarga de tipos de letras</p> <p>Seleccionar tipo de letra</p> <p>n = 0: Juego de caracteres residente</p> <p>1: Juego de caracteres descargados</p> <p>Seleccionar calidad carta o borrador</p> <p>n = 0: Borrador</p> <p>1: Carta</p>	<p>ESC % (n)</p> <p>ESC x (n)</p>

Función	Comando
<p>Seleccionar el estilo del tipo de letra</p> <ul style="list-style-type: none"> • Tipo de letra en mapa de bits: <ul style="list-style-type: none"> n = 0: Courier 1: Courier 2: Courier 3: Prestige 4: Courier 5: OCR-B 6: OCR-A 7: Courier 8: Courier 9: Courier • Tipo de letra escalable: <ul style="list-style-type: none"> n = 0: Timeless 1: Nimbus Sans[®] 2: Courier 3: Timeless 4: Timeless 5: Timeless 6: Timeless 7: Timeless 8: Timeless 9: Timeless 	<p>ESC k (n)</p>
<p>Definir modo del tipo de letra escalable</p> <ul style="list-style-type: none"> • m define el paso de caracteres. <ul style="list-style-type: none"> m = 0: Mantiene el paso previo 1: Definir el modo de espaciado proporcional m ≥ 5: Seleccionar el paso de caracteres (m/360") (Reestablece el modo de espaciado proporcional) • n₁ y n₂ definen el tamaño del tipo de letra en puntos. Tamaño en puntos = (n₁ + n₂ × 256) × 0,5 punto (0 ≤ n₁ ≤ 255) (0 ≤ n₂ ≤ 127) 	<p>ESC X m (n₁)(n₂)</p>
<p>Copiar el juego de caracteres residente en el área de descarga</p>	<p>ESC : NUL(n)(s)</p>
<p>Crear tipo de letra descargable</p>	<p>ESC & NUL (n₁)(n₂) (d₀) (d₁) (d₂) (data)</p>

Función	Comando
Gráficos de imágenes de bits Gráficos tipo m Definir modo de imagen de bits Gráficos de densidad sencilla Gráficos de densidad doble Gráficos de densidad doble y alta velocidad Gráficos de densidad cuádruple Seleccionar gráficos de barrido $n_1 = 1, n_2 = 0$ $d = 1$: Modo de gráficos de barrido Imprimir gráficos de barrido	ESC * (m) (n ₁)(n ₂) (data) ESC ? (s) (n) ESC K (n ₁)(n ₂) (data) ESC L (n ₁)(n ₂) (data) ESC Y (n ₁)(n ₂) (data) ESC Z (n ₁)(n ₂) (data) ESC (G (n ₁)(n ₂) (d) ESC . (c)(v) (h) (m) (n ₁)(n ₂) (data)
Control del alimentador de hojas sueltas Carga de una hoja desde la bandeja 1 Carga de una hoja desde la bandeja 2 Carga de una hoja desde la bandeja 3 Expulsar una hoja desde la impresora Seleccionar bandeja 1 para las siguientes páginas Seleccionar bandeja 2 para las siguientes páginas Seleccionar bandeja 3 para las siguientes páginas Cambiar bandejas en la siguiente página	ESC EM 1 ESC EM 2 ESC EM E ESC EM R // 1 // // 2 // // E // // C //
Control de opción de impresión Selección de alimentación por fricción Selección de alimentación por tracción posterior Selección de alimentación por tracción frontal Selección de alimentación de hojas sueltas Control de ruta de papel controlado por host $n = \text{"F"}$:Fricción (Alimentador de hojas sueltas) "C" : Fricción (Tapa de insonorización) "T" :Tractor trasero "M" : Tractor delantero Control automático del grosor del papel	// F // // T // // M // // S // ESC e T (n) ESC e P (n ₁) (n ₂) (n ₃) (n ₄)

Función	Comando
Varios Sonido del zumbador Desplazar el cabezal de impresión a la posición original Impresión unidireccional activada/desactivada (act.: n = 1, des.: n = 0) Iniciar la impresora Ingresar al modo de configuración on-line	BEL ESC < ESC U (n) ESC @ ESC e ONLINE (data)
Impresión de código de barras Imprimir código de barras b: Número total de parámetros R: (fijo) c: Tipo de código de barras w: Ancho de barra estrecha de 1/1440 pulgadas unidades h: Altura del código de barras a: Define los caracteres de comprobación y caracteres OCR ch ₁ ... ch _n : Caracteres del código de barras NOTA Consulte la especificación del comando de DPL24CPLUS para más detalles.	ESC DC4 (b) R (c) (w) (h) (a) (ch ₁) ... (ch _n)

D

INFORMACIÓN SOBRE LA INTERFAZ

Esta impresora puede comunicarse con un ordenador a través de una interfaz paralela Centronics, una interfaz serie RS-232C, una interfaz USB o una interfaz LAN. Puede especificar el modo de selección de la interfaz para que utilice la impresora o ésta puede seleccionar automáticamente la interfaz desde la que inicialmente recibe datos.

Este apéndice contiene información que puede ser necesaria si desea conectar sus propios cables de interfaz o programar las comunicaciones desde el ordenador a la impresora.

La mayoría de los usuarios no necesitan consultar este apéndice. Si sólo desea conectar su impresora al ordenador, siga las instrucciones del Capítulo 2.

INTERFAZ PARALELA

Esta interfaz paralela puede funcionar en los siguientes modos:

- Modo unidireccional (canal de ida) o convencional: esta impresora admite una interfaz Centronics convencional.
- Modo bidireccional (canal de ida y retorno) o de cuatro bits (modo Nibble): esta impresora admite una comunicación bidireccional mediante el modo de cuatro bits de la interfaz IEEE 1284 estándar.

El conector del cable, situado en el lateral de la impresora, debe ser del tipo Amphenol DDK 57FE-30360 blindado o equivalente.

Las asignaciones de pines del conector aparecen en las siguientes tablas según los modos. En dichas tablas:

- "Entrada" indica la entrada de una señal desde el ordenador hasta la impresora.
- "Salida" indica la salida de una señal desde la impresora hasta el ordenador.
- Las líneas de retorno que se especifican en la segunda columna representan pares trenzados, que poseen uno de los laterales conectados a la señal a tierra.
- Los valores de señal normales oscilan entre 0,0 y +0,4 V (baja), y entre +2,4 y +5,0 V (alta).

Modo Compatible

Nº de pin	Nº de pin de retorno	Nombre de la señal	Dirección	Descripción
1	19	<u>Data Strobe</u> (DSTB)	Entrada	Pulso de sincronización para la lectura de datos (1 a 8). La impresora lee los datos cuando la señal es baja. La anchura del pulso debe ser de 1 μ s o más en el terminal receptor.
2-9	20-27	Data 1 to 8	Entrada	El dato 8 (pin 9) es el bit más significativo, pero no se lo utiliza en las comunicaciones ASCII de 7 bits. Las señales lógicas 1 deben ser altas al menos 1 μ s antes del flanco de bajada de la señal <u>Data Strobe</u> y deben permanecer altas por lo menos durante 1 μ s después del flanco de subida.
10	28	<u>Acknowledge</u> (ACK)	Salida	Señal de pulso que indica que la impresora ha recibido datos y está preparada para aceptar los datos siguientes. También se emite cuando la impresora se cambia de modo offline a online.
11	29	Busy	Salida	No se pueden recibir datos cuando esta señal es alta. Esta señal es alta durante la entrada de datos, cuando la impresora se encuentra en modo offline, cuando se llena la memoria buffer o se produce un error.
12	30	Paper Empty (PE)	Salida	Esta señal es alta cuando la impresora se queda sin papel.

INFORMACIÓN SOBRE LA INTERFAZ

Nº de pin	Nº de pin de retorno	Nombre de la señal	Dirección	Descripción
13	–	Select (SLCT)	Salida	Esta señal es alta cuando la impresora se encuentra en modo online.
14	–	$\overline{\text{Auto Feed XT}}$	Entrada	No se utiliza
15	–	–	–	No hay conexión
16	–	Signal Ground	–	Nivel a tierra lógico (0 V)
17	–	Frame Ground	–	Línea a tierra del chasis de la impresora. FG y SG están conectadas.
18	–	+5 V	Salida	Fuente de +5 V (hasta 300 mA)
19-30	–	Signal Ground	–	Líneas de retorno del par trenzado
31	–	$\overline{\text{Input Prime (INPRM)}}$	Entrada	Si la señal está baja durante más de 50 μs , la impresora se reinicia, vuelve a la condición inicial y pasa al modo online.
32	–	$\overline{\text{Fault}}$	Salida	Esta señal es baja cuando la impresora se encuentra en modo offline, si falta papel o si se produce un error en la impresora.
33	–	Signal Ground	Entrada	Nivel a tierra lógico (0 V)
34	–	–	–	No hay conexión
35	–	+5 VR	Salida	Puesta a +5 V a través de una resistencia de 3,3 k Ω
36	–	$\overline{\text{SLCT-IN}}$	Entrada	No se utiliza

Modo de cuatro bits (modo Nibble)

Los números de pin del 2 al 9, 15 al 31 y 33 al 35 son equivalentes a los del modo convencional.

Nº de pin	Nº de pin de retorno	Nombre de la señal	Dirección	Descripción
1	19	Host Clock	Entrada	Esta señal se configura como alta cuando el ordenador central solicita la fase de transmisión de datos de retorno (modo Nibble).
10	28	Printer Clock	Salida	Fase de transmisión de datos de retorno: Esta señal se torna alta cuando se establece el envío de datos al ordenador central. Fase inactiva de retorno: Esta señal se configura como baja y después como alta para interrumpir al ordenador central e indica que los datos se encuentran disponibles.
11	29	Printer Busy	Salida	Fase de transmisión de datos de retorno: bit 3 de datos, bit 7 de datos y después, el estado de ocupado en la ruta de transmisión (del ordenador a la impresora)
12	30	Ack Data Req	Salida	Fase de transmisión de datos de retorno: bit 2 de datos y, después, bit 6 de datos Fase inactiva de retorno: Esta señal se configura como alta hasta que el ordenador central solicita datos y después, se emite la señal <u>Data Available</u> .
13	–	X Flag	Salida	Fase de transmisión de datos de retorno: bit 1 de datos y, después, bit 5 de datos

N° de pin	N° de pin de retorno	Nombre de la señal	Dirección	Descripción
14	–	Host Busy	Entrada	<p>Fase de transmisión de datos de retorno: Esta señal se configura como baja cuando el ordenador central puede recibir datos y después se torna alta cuando éste los ha recibido. Tras una transmisión de datos de retorno, la interfaz entra a la fase inactiva de retorno cuando la señal Host Busy se torna baja y la impresora no contiene datos.</p> <p>Fase inactiva de retorno: Esta señal se torna alta cuando la señal Printer Clock se torna baja para que la interfaz entre nuevamente a la fase de transmisión de datos de retorno. Si se torna alta con la baja de la señal 1284 Active, la fase inactiva 1284 se anulará y la interfaz regresará al modo compatible.</p>
32	–	<u>Data Available</u>	Salida	<p>Fase de transmisión de datos de retorno: Esta señal se configura como baja cuando la impresora está preparada para enviar datos al ordenador central. Durante la transferencia de datos, se utiliza como bit 0 de datos (LSB) y después, como bit 4 de datos.</p> <p>Fase inactiva de retorno: Esta señal se utiliza para indicar la disponibilidad de datos.</p>
36	–	1284 Active	Entrada	Esta señal se torna alta para que la impresora entre a la fase de transmisión de datos de retorno (modo Nibble).

Sincronización de la transmisión de datos

En el modo unidireccional (interfaz Centronics convencional), esta impresora garantiza la recepción de datos cuando las señales Data y Data Strobe procedentes del ordenador se producen posteriormente en relación con las señales Busy y Acknowledge procedentes de la impresora.

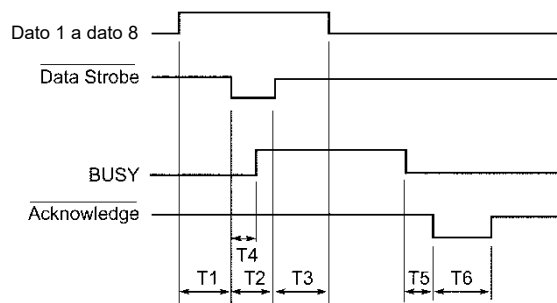

$T1, T2, T3 > 1 \mu s$
 $T4 < 1 \mu s$
 $0 \mu s < T5 < 3 \mu s$
 $2 \mu s < T6 < 6 \mu s$

En el modo bidireccional (modo Nibble), esta impresora puede enviar datos al ordenador. Los datos se envían en unidades de cuatro bits (Nibble) empleando cuatro líneas de señales de salida como rutas para los datos. A continuación se representa el envío de un byte de datos durante la fase inversa de transferencia de datos en modo Nibble.

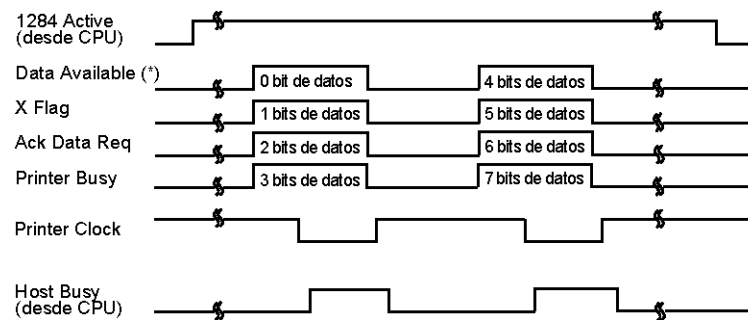

* La señal Data Available se asigna para el cable.

INTERFAZ EN SERIE

La interfaz serie RS-232C es la interfaz estándar para los equipos terminales de datos. El conector del cable situado en el lateral de la impresora deberá ser un conector macho Cannon D-subminiatura, Cinch DB-25P o equivalente y deberá cumplir con las normas EIA.

La siguiente tabla muestra las asignaciones de pins que normalmente utilizan la mayoría de los ordenadores. En dicha tabla:

- “Entrada” indica la entrada de una señal desde el ordenador hasta la impresora.
- “Salida” indica la salida de una señal desde la impresora hasta el ordenador.
- El nivel de señal para la marca (1 lógico) es de -3 V o inferior; para el espacio (0 lógico) es de +3 V o superior.

Nº de pin	Nombre de la señal	Dirección	Descripción
1	FG	–	Chasis a tierra
2	TD	Salida	Transmitted Data. Este pin transmite información desde la impresora hasta el ordenador.
3	RD	Entrada	Recepción de datos Este pin transmite información desde el ordenador hasta la impresora.
4	RTS	Salida	Solicitud de envío Se enviarán espacios cuando la impresora esté preparada para transmitir datos.
5	CTS	Entrada	Listo para el envío Se enviarán espacios cuando el ordenador esté preparado para recibir datos.
6	DSR	Entrada	Conjunto de datos listo Se enviarán espacios cuando se haya encendido el ordenador y se encuentre listo para recibir o transmitir datos.
7	SG	–	Señal a tierra (retorno normal)
8	CD	Entrada	Detección de la portadora de datos Se enviarán espacios cuando el ordenador le permita a la impresora recibir datos.
11	RC	Salida	Canal inverso Esta señal se utiliza en lugar de la señal DTR en el protocolo RC. Se enviarán espacios cuando la impresora esté preparada para recibir o transmitir datos.
20	DTR	Salida	Terminal de datos listo Se enviarán espacios cuando se haya encendido la impresora y se encuentre lista para recibir o transmitir datos.

Opciones en serie

Las opciones en serie para el ordenador y la impresora deben coincidir. Puede cambiar las opciones indicadas como "seleccionables" desde el panel de control de la impresora o desde el sistema operativo o el software de su ordenador.

Modo de transmisión:	Asíncrono, full duplex o half duplex (seleccionable)
Velocidad:	150, 300, 600, 1200, 2400, 4800, 9600 ó 19200 baudios (seleccionable)
Bits de datos:	7 u 8 bits (seleccionables)
Bit de paridad:	Impar, par, marca, espacio o ninguno (seleccionable)
Bit de inicio:	1 bit
Bit de detención:	1 ó 2 bits (seleccionable)
Protocolo:	XON/XOFF (DC1/DC3), DTR (Terminal de datos listo) o RC (Canal inverso) (seleccionable)
Tamaño de memoria buffer:	256, 2K, 8K, 24K, 32K, 96K o 128K bytes (seleccionables)

Cableado

Esta impresora permite dos tipos de control de comunicación de serie: DSR activado y DSR desactivado. El tipo de control necesario es determinado por los requisitos de su ordenador. El tipo de control también afecta a la forma en que el cable de interfaz está conectado. Para determinar si necesita el control DRS activado o el control DSR desactivado, use la función HARDWRE de la impresora (consulte el capítulo 5).

El control DSR desactivado ofrece un cableado y comunicación más simples que los del control DSR activado. El control DSR desactivado puede usarse para interactuar con un PC de IBM y con la mayoría de los otros ordenadores personales. Con el control DSR desactivado, las señales de control de entrada DSR, CTS y CD se consideran siempre altas, sin importar sus estados reales. Por lo tanto, no se requiere la conexión de cables para estos pines. La siguiente imagen muestra el cableado necesario para la conexión a un PC de IBM.

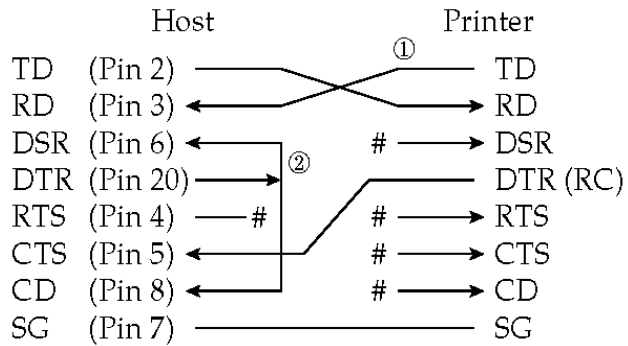

indica un cable abierto.

El control DSR activado permite establecer una comunicación mediante una interfaz RS-232C. Las señales de control de entrada CTS y DSR están activadas; CD se ignora. La señal DSR debe ser alta cuando la impresora recibe datos. Si la impresora tiene datos para transmitir al ordenador, los transmitirá cuando las señales DSR y CTS sean altas.

Utilice un cable directo para conectar a un dispositivo DCE (equipo de comunicaciones de datos), cuando utilice un control DSR activado. Utilice un cable de módem nulo para conectar a un dispositivo DTE (equipo terminal de datos), tal como se muestra a continuación.

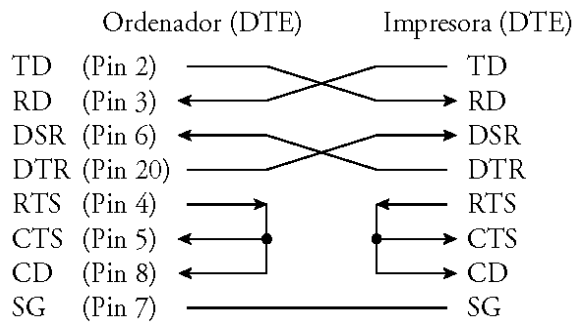

Protocolos en serie

Los protocolos son conjuntos de instrucciones que controlan la forma en que se transmiten datos entre dispositivos tales como un ordenador y una impresora. Garantizan que el ordenador no envíe información a la impresora más rápido de lo que ésta pueda procesarla. Al indicarle al ordenador que la impresora puede recibir datos, el protocolo evita que la memoria buffer de la impresora rebose.

Esta impresora ofrece una selección de cuatro protocolos diferentes para conectarse a una variedad de ordenadores: XON/XOFF, DTR y RC. Si la documentación de su ordenador no recomienda un protocolo en particular, pruebe el protocolo DTR. La siguiente tabla describe los tres protocolos.

Protocolo	Descripción
XON/XOFF (DC1/DC3)	Cuando la impresora está preparada para recibir datos, envía el código XON (DC1) (hex. 11). Cuando quedan menos de 255 bytes de espacio en la memoria buffer (o cuando la impresora pasa al modo offline), envía el código XOFF (DC3) (hex. 13). (El límite de la memoria buffer se reduce de 255 a 63 bytes, cuando la memoria buffer de entrada está configurada para 256 bytes). El ordenador debe interrumpir la transmisión de datos a los 255 (63) caracteres después de haber recibido el código XOFF; de lo contrario, se podría perder la información. Si se acaba el papel, la impresora envía el código NAK (hex. 15).
DTR	DTR es un protocolo de hardware, es decir, la señal DTR del pin 20 del cable de la interfaz se utiliza para controlar el flujo de datos y no para transmitir un código de caracteres. Cuando la impresora está lista para recibir datos, el pin 20 es alto. Cuando quedan menos de 255 (63) bytes de espacio libre en la memoria buffer (o cuando la impresora pasa al modo offline), el pin 20 es bajo. El ordenador debe interrumpir la transmisión de datos a los 255 (63) caracteres del estado bajo de la señal DTR; de lo contrario, se podría perder la información.
RC	El protocolo RC es igual al protocolo DTR. La única diferencia es que utiliza la señal de Canal inverso (pin 11) en lugar de la de Terminal de datos listo (pin 20).

INTERFAZ USB

Cable

Esta impresora admite las especificaciones de la interfaz USB 2.0 de velocidad total. Para conectarla al ordenador central, utilice los cables USB 2.0 INF compatibles (5 metros (196") o más cortos). (Utilice cables con recubrimiento metálico).

Alineamiento del pin conector

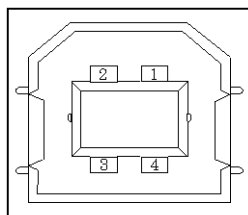

Nº	Nombre de la línea de señal	Función
1	VBUS	Suministro de energía
2	D-	Transferencia de datos
3	D+	Transferencia de datos
4	GND	Señal a tierra
Carcasa	Shield	

- Especificaciones del cable conector

Lateral de la impresora

Lateral del cable

Receptáculo tipo B (hembra)
Puerto ascendente
Enchufe tipo B (macho)

Especificaciones

- Especificaciones básicas Compatible con la interfaz USB

Nota

No garantiza todas las operaciones de los ordenadores centrales.

- Control de energía Dispositivo de energía propio

- Modo de transmisión Velocidad total (Máximo 12 Mbps +0,25%)

INTERFAZ LAN

Cable

Esta impresora admite cables 10Base-T y 100Base-TX.

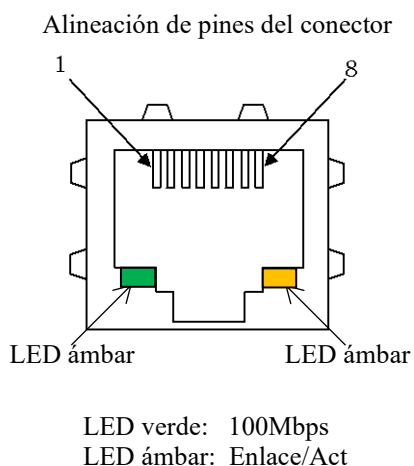

No.	Línea de señal nombre		Función
1	TXO+	NIC-HUB	Transmitir datos +
2	TXO-	NIC-HUB	Transmitir datos -
3	RXI+	HUB-NIC	Recibir datos +
4	-	-	-
5	-	-	-
6	RXI-	HUB-NIC	Recibir datos -
7	-	-	-
8	-	-	-

Especificación

- Especificaciones Ethernet

- Estándar: IEEE802.3 10BASE-T,
IEEE802.3u 100BASE-TX
- Velocidad: 100 Mbps/10 Mbps
Autonegociación
- Doble cara: Completo/medio
Autonegociación
- MDI/MID-X: Autonegociación

- Especificaciones del protocolo de Internet

- Capa de enlace:
- Capa de Internet: IPv4, ICMPv4
- Capa de transportador: TCP, UDP
- Capa de aplicación: #9100 RAW, LPD, FTP,
HTTP, SNMP, DHCP

Nota

No garantiza todas las operaciones en hosts.

JUEGOS DE CARACTERES

JUEGOS DE CARACTERES 1 y 2 (Emulaciones DPL24C PLUS y IBM XL24E)

A continuación encontrará los juegos de caracteres 1 y 2 de la página de códigos 437, disponible en el juego de comandos DPL24C PLUS y en la emulación Proprietary XL24E. Los caracteres que se encuentran dentro de cuadros difieren para los juegos 1 y 2.

Los caracteres del juego 2 también varían según el juego de caracteres nacionales.

La página del código 437 es para el juego de caracteres de Estados Unidos.

Página de códigos 437, Juego de caracteres 1

LNH	0	1	2	3	4	5	6	7	8	9	A	B	C	D	E	F
0	NUL DLE SP	0	@	P	~	p	NUL DLE	á	:	L	±	α	≡			
1	SOH DC1 !	1	A	Q	a	q	SOH DC1	í	ó	↑	↑	Γ	±			
2	STX DC2 "	2	B	R	b	r	STX DC2	ó	ú	↑	↑	Γ	±			
3	ETX DC3 #	3	C	S	c	s	ETX DC3	ú	ñ	↑	↑	Γ	±			
4	EOT DCA \$	4	D	T	d	t	EOT DCA	ñ	á	↑	↑	Γ	±			
5	ENQ NAK %	5	E	U	e	u	ENQ NAK	á	â	↑	↑	Γ	±			
6	ACK SYN &	6	F	V	f	v	ACK SYN	â	ã	↑	↑	Γ	±			
7	BEL ETB '	7	G	W	g	w	BEL ETB	ã	ä	↑	↑	Γ	±			
8	BS CAN (8	H	X	h	x	BS CAN	ä	å	↑	↑	Γ	±			
9	HT EM)	9	I	Y	i	y	HT EM	å	æ	↑	↑	Γ	±			
A	LF SUB *	:	J	Z	j	z	LF SUB	æ	ç	↑	↑	Γ	±			
B	VT ESC + ;	K	[k	{	VT ESC	ç	è	↑	↑	Γ	±				
C	FF FS , <	L	\	l		FF FS	è	é	↑	↑	Γ	±				
D	CR GS - =	M]	m	}	CR GS	é	ê	↑	↑	Γ	±				
E	SO RS . >	N	^	n	~	SO RS	ê	ë	↑	↑	Γ	±				
F	SI US / ?	O	_	o	DEL	SI US	ë	ö	↑	↑	Γ	±				

Página de códigos 437, Juego de caracteres 2

LNH	0	1	2	3	4	5	6	7	8	9	A	B	C	D	E	F
0	NUL DLE SP	0	@	P	~	p	Ç È	á	:	L	±	α	≡			
1	SOH DC1 !	1	A	Q	a	q	ù æ	í	ó	↑	↑	Γ	±			
2	STX DC2 "	2	B	R	b	r	é Æ	ó	ú	↑	↑	Γ	±			
3	♦ DC3 #	3	C	S	c	s	à ò	ú	ñ	↑	↑	Γ	±			
4	♦ DC4 \$	4	D	T	d	t	á ö	ñ	á	↑	↑	Γ	±			
5	♦ %	5	E	U	e	u	à ò	ñ	á	↑	↑	Γ	±			
6	♦ SYN &	6	F	V	f	v	ç û	â	ã	↑	↑	Γ	±			
7	BEL ETB '	7	G	W	g	w	ç û	â	ã	↑	↑	Γ	±			
8	BS CAN (8	H	X	h	x	è ý	ä	å	↑	↑	Γ	±			
9	HT EM)	9	I	Y	i	y	è ý	ä	å	↑	↑	Γ	±			
A	LF SUB *	:	J	Z	j	z	è ý	ä	å	↑	↑	Γ	±			
B	VT ESC + ;	K	[k	{	VT ESC	í ç	é	ê	↑	↑	Γ	±			
C	FF FS , <	L	\	l		FF FS	í ç	é	ê	↑	↑	Γ	±			
D	CR GS - =	M]	m	}	CR GS	ì Æ	è	é	↑	↑	Γ	±			
E	SO RS . >	N	^	n	~	SO RS	ì Æ	è	é	↑	↑	Γ	±			
F	SI US / ?	O	_	o	DEL	SI US	ì Æ	è	é	↑	↑	Γ	±			

JUEGO DE CARACTERES PARA GRÁFICOS Y CURSIVA (EMULACIÓN ESC/P2)

A continuación encontrará juegos de caracteres disponibles en la emulación Epson ESC/P2. Los caracteres difieren para los códigos 128 hasta 255 (hex 80 a FF).

Juego de caracteres para cursiva

L/H	0	1	2	3	4	5	6	7	8	9	A	B	C	D	E	F
0	NUL DLE SP	0	@	P	~	p	NUL DLE SP	0	@	P	~	p				
1	SOH DC1 !	1	A	Q	a	q	SOH DC1 !	1	A	Q	a	q				
2	STX DC2 "	2	B	R	b	r	STX DC2 "	2	B	R	b	r				
3	ETX DC3 #	3	C	S	c	s	ETX DC3 #	3	C	S	c	s				
4	EOT DC4 \$	4	D	T	d	t	EOT DC4 \$	4	D	T	d	t				
5	ENQ NAK %	5	E	U	e	u	ENQ NAK %	5	E	U	e	u				
6	ACK SYN &	6	F	V	f	v	ACK SYN &	6	F	V	f	v				
7	BEL ETB '	7	G	W	g	w	BEL ETB '	7	G	W	g	w				
8	BS CAN (8	H	X	h	x	BS CAN (8	H	X	h	x				
9	HT EM)	9	I	Y	i	y	HT EM)	9	I	Y	i	y				
A	LF SUB *	:	J	Z	j	z	LF SUB *	:	J	Z	j	z				
B	VT ESC +	;	K	[k	{	VT ESC +	;	K	[k	{				
C	FF FS ,	<	L	\	l		FF FS ,	<	L	\	l					
D	CR GS -	=	M]	m	}	CR GS -	=	M]	m	}				
E	SO RS .	>	N	^	n	~	SO RS .	>	N	^	n	~				
F	SI US /	?	O	_	o	DEL SI US	/	?	O	_	o	SP				

Juego de caracteres 1 para gráficos

L/H	0	1	2	3	4	5	6	7	8	9	A	B	C	D	E	F
0	NUL DLE SP	0	@	P	~	p	NUL DLE SP	0	@	P	~	p	␣	␣	␣	␣
1	SOH DC1 !	1	A	Q	a	q	SOH DC1 !	1	A	Q	a	q	␣	␣	␣	␣
2	STX DC2 "	2	B	R	b	r	STX DC2 "	2	B	R	b	r	␣	␣	␣	␣
3	ETX DC3 #	3	C	S	c	s	ETX DC3 #	3	C	S	c	s	␣	␣	␣	␣
4	EOT DC4 \$	4	D	T	d	t	EOT DC4 \$	4	D	T	d	t	␣	␣	␣	␣
5	ENQ NAK %	5	E	U	e	u	ENQ NAK %	5	E	U	e	u	␣	␣	␣	␣
6	ACK SYN &	6	F	V	f	v	ACK SYN &	6	F	V	f	v	␣	␣	␣	␣
7	BEL ETB '	7	G	W	g	w	BEL ETB '	7	G	W	g	w	␣	␣	␣	␣
8	BS CAN (8	H	X	h	x	BS CAN (8	H	X	h	x	␣	␣	␣	␣
9	HT EM)	9	I	Y	i	y	HT EM)	9	I	Y	i	y	␣	␣	␣	␣
A	LF SUB *	:	J	Z	j	z	LF SUB *	:	J	Z	j	z	␣	␣	␣	␣
B	VT ESC +	;	K	[k	{	VT ESC +	;	K	[k	{	␣	␣	␣	␣
C	FF FS ,	<	L	\	l		FF FS ,	<	L	\	l		␣	␣	␣	␣
D	CR GS -	=	M]	m	}	CR GS -	=	M]	m	}	␣	␣	␣	␣
E	SO RS .	>	N	^	n	~	SO RS .	>	N	^	n	~	␣	␣	␣	␣
F	SI US /	?	O	_	o	DEL SI US	/	?	O	_	o	SP	␣	␣	␣	␣

Juego de caracteres 2 para gráficos

L/H	0	1	2	3	4	5	6	7	8	9	A	B	C	D	E	F
0	NUL DLE SP	0	@	P	~	p	ç	é	á	⋮	⋮	⋮	⋮	⋮	⋮	⋮
1	SCH DC1 !	1	A	Q	a	q	ü	æ	í	⋮	⋮	⋮	⋮	⋮	⋮	⋮
2	STX DC2 "	2	B	R	b	r	é	æ	ó	⋮	⋮	⋮	⋮	⋮	⋮	⋮
3	ETX DC3 #	3	C	S	c	s	á	ó	ú	⋮	⋮	⋮	⋮	⋮	⋮	⋮
4	BTX DC4 \$	4	D	T	d	t	ä	ö	ñ	⋮	⋮	⋮	⋮	⋮	⋮	⋮
5	ENQ %	5	E	U	e	u	à	ò	Ñ	⋮	⋮	⋮	⋮	⋮	⋮	⋮
6	ACK SYN &	6	F	V	f	v	â	û	â	⋮	⋮	⋮	⋮	⋮	⋮	⋮
7	BEL ETB '	7	G	W	g	w	ç	ù	û	⋮	⋮	⋮	⋮	⋮	⋮	⋮
8	BS CAN (8	H	X	h	x	ê	ý	Û	⋮	⋮	⋮	⋮	⋮	⋮	⋮
9	HT EM)	9	I	Y	i	y	ë	ö	ŕ	⋮	⋮	⋮	⋮	⋮	⋮	⋮
A	LF SUB *	:	J	Z	j	z	è	ü	ŕ	⋮	⋮	⋮	⋮	⋮	⋮	⋮
B	VT ESC +	;	K	[k	{	ï	ç	½	⋮	⋮	⋮	⋮	⋮	⋮	⋮
C	FF FS ,	<	L	\	l		í	ç	½	⋮	⋮	⋮	⋮	⋮	⋮	⋮
D	CR GS -	=	M]	m	}	î	ç	½	⋮	⋮	⋮	⋮	⋮	⋮	⋮
E	SO RS .	>	N	^	n	~	Ë	Û	ŕ	⋮	⋮	⋮	⋮	⋮	⋮	⋮
F	SI US /	?	O	_	o	DEL	À	ŕ	»	⋮	⋮	⋮	⋮	⋮	⋮	⋮

JUEGOS DE CARACTERES NACIONALES (TODAS LAS EMULACIONES)

A continuación encontrará los 52 juegos de caracteres nacionales disponibles para todas las emulaciones de esta impresora. Estos juegos de caracteres son compatibles con diferentes caracteres y símbolos específicos de cada idioma. Tenga en cuenta que estas tablas se han realizado en Courier 10, un tipo de letra residente, y que algunos caracteres nacionales no poseen caracteres y símbolos cuyo uso dependa de los tipos de letra residentes. Para obtener información detallada, consulte la tabla al final de este apéndice.

Cuando los siguientes caracteres se utilizan con la emulación Epson ESC/P2, la impresión de los caracteres de códigos FFh no se produce por incompatibilidad.
 ECMA94, ISO8859, ISO-LTN, ISO-TUK, CYRILIC, LATIN-9

UK (Inglés británico)

L/H	0	1	2	3	4	5	6	7	8	9	A	B	C	D	E	F
0				@	P	~	p	Ç	É	á	⌘	⌘	α	≡		
1		!	1	A	Q	a	q	ú	æ	í	⌘	⌘	β	±		
2		"	2	B	R	b	r	é	œ	ó	⌘	⌘	Γ	≥		
3	♥	#	3	C	S	c	s	â	ø	ú	⌘	⌘	π	≤		
4	♦	\$	4	D	T	d	t	à	ö	ñ	⌘	⌘	Σ	∫		
5	♣	§	5	E	U	e	u	â	ö	ñ	⌘	⌘	σ	∫		
6	♠	&	6	F	V	f	v	â	ö	ñ	⌘	⌘	μ	+		
7		'	7	G	W	g	w	ç	è	ç	⌘	⌘	τ	•		
8		(8	H	X	h	x	ç	è	ç	⌘	⌘	θ	•		
9)	9	I	Y	i	y	è	ö	ç	⌘	⌘	•	•		
A		*	:	J	Z	j	z	è	ö	ç	⌘	⌘	Ω	•		
B		+	;	K	Ä	k	ä	è	ö	ç	⌘	⌘	∞	•		
C		<	=	L	M	l	m	è	ö	ç	⌘	⌘	∞	•		
D		,	-	=	M	l	m	è	ö	ç	⌘	⌘	∞	•		
E		.	>	N	Ü	n	ü	è	ö	ç	⌘	⌘	∞	•		
F		/	?	O	_	o	_	è	ö	ç	⌘	⌘	∞	•		

SWEDISH (Sueco)

L/H	0	1	2	3	4	5	6	7	8	9	A	B	C	D	E	F
0				@	P	~	p	Ç	É	á	⌘	⌘	α	≡		
1		!	1	A	Q	a	q	ú	æ	í	⌘	⌘	β	±		
2		"	2	B	R	b	r	é	œ	ó	⌘	⌘	Γ	≥		
3	♥	#	3	C	S	c	s	â	ø	ú	⌘	⌘	π	≤		
4	♦	\$	4	D	T	d	t	à	ö	ñ	⌘	⌘	Σ	∫		
5	♣	§	5	E	U	e	u	â	ö	ñ	⌘	⌘	σ	∫		
6	♠	&	6	F	V	f	v	â	ö	ñ	⌘	⌘	μ	+		
7		'	7	G	W	g	w	ç	è	ç	⌘	⌘	τ	•		
8		(8	H	X	h	x	ç	è	ç	⌘	⌘	θ	•		
9)	9	I	Y	i	y	è	ö	ç	⌘	⌘	•	•		
A		*	:	J	Z	j	z	è	ö	ç	⌘	⌘	Ω	•		
B		+	;	K	Ä	k	ä	è	ö	ç	⌘	⌘	∞	•		
C		<	=	L	M	l	m	è	ö	ç	⌘	⌘	∞	•		
D		,	-	=	M	l	m	è	ö	ç	⌘	⌘	∞	•		
E		.	>	N	Ü	n	ü	è	ö	ç	⌘	⌘	∞	•		
F		/	?	O	_	o	_	è	ö	ç	⌘	⌘	∞	•		

GERMAN (Alemán)

L/H	0	1	2	3	4	5	6	7	8	9	A	B	C	D	E	F
0				@	P	~	p	Ç	É	á	⌘	⌘	α	≡		
1		!	1	A	Q	a	q	ú	æ	í	⌘	⌘	β	±		
2		"	2	B	R	b	r	é	œ	ó	⌘	⌘	Γ	≥		
3	♥	#	3	C	S	c	s	â	ø	ú	⌘	⌘	π	≤		
4	♦	\$	4	D	T	d	t	à	ö	ñ	⌘	⌘	Σ	∫		
5	♣	§	5	E	U	e	u	â	ö	ñ	⌘	⌘	σ	∫		
6	♠	&	6	F	V	f	v	â	ö	ñ	⌘	⌘	μ	+		
7		'	7	G	W	g	w	ç	è	ç	⌘	⌘	τ	•		
8		(8	H	X	h	x	ç	è	ç	⌘	⌘	θ	•		
9)	9	I	Y	i	y	è	ö	ç	⌘	⌘	•	•		
A		*	:	J	Z	j	z	è	ö	ç	⌘	⌘	Ω	•		
B		+	;	K	Ä	k	ä	è	ö	ç	⌘	⌘	∞	•		
C		<	=	L	M	l	m	è	ö	ç	⌘	⌘	∞	•		
D		,	-	=	M	l	m	è	ö	ç	⌘	⌘	∞	•		
E		.	>	N	Ü	n	ü	è	ö	ç	⌘	⌘	∞	•		
F		/	?	O	_	o	_	è	ö	ç	⌘	⌘	∞	•		

ISO8859/ECMA94 (ISO 8859-1/ECMA94)

L/H	0	1	2	3	4	5	6	7	8	9	A	B	C	D	E	F
0				@	P	~	p				°	À	Ä	à	ä	ø
1		!	1	A	Q	a	q				í	±	Å	Ñ	á	ñ
2		"	2	B	R	b	r				ç	²	Å	Ò	â	ò
3	♥	#	3	C	S	c	s				£	³	Å	Ó	ã	ó
4	♦	\$	4	D	T	d	t				¤	´	Å	Ô	ä	ö
5	♣	§	5	E	U	e	u				¥	µ	Å	Õ	å	õ
6	♠	&	6	F	V	f	v				¦	¶	Å	Ö	æ	ö
7		'	7	G	W	g	w				§	·	Ç	×	ç	+
8		(8	H	X	h	x				¨	¸	È	ø	è	ù
9)	9	I	Y	i	y				©	¹	È	Ù	é	ú
A		*	:	J	Z	j	z				ª	º	È	Ú	ê	û
B		+	;	K	Ä	k	ä				«	»	È	Û	ë	ü
C		<	=	L	M	l	m				¬	¼	È	Ü	ì	ý
D		,	-	=	M	l	m				½	½	È	Ý	í	þ
E		.	>	N	Ü	n	ü				¾	¾	È	Þ	î	ÿ
F		/	?	O	_	o	_				¸	¸	È	ß	ï	ÿ

PAGE437/USA (Página de códigos 437/E.E.U.U.)

L/H	0	1	2	3	4	5	6	7	8	9	A	B	C	D	E	F
0		0	@	P	~	p	ç	é	á	:	L	±	α	≡		
1		!	1	A	Q	a	ç	é	á	:	L	±	α	≡		
2		"	2	B	R	b	r	é	á	:	L	±	α	≡		
3	♥	#	3	C	S	c	s	á	ó	ñ	~	~	~	~	~	~
4	♦	\$	4	D	T	d	t	à	ò	ñ	~	~	~	~	~	~
5	♣	%	5	E	U	e	u	à	ò	ñ	~	~	~	~	~	~
6	♠	&	6	F	V	f	v	à	ò	ñ	~	~	~	~	~	~
7		'	7	G	W	g	w	ç	ù	ò	ñ	~	~	~	~	~
8		(8	H	X	h	x	ç	ù	ò	ñ	~	~	~	~	~
9)	9	I	Y	i	y	ç	ù	ò	ñ	~	~	~	~	~
A		*	A	J	Z	j	z	ç	ù	ò	ñ	~	~	~	~	~
B		+	B	K	[k	[ç	ù	ò	ñ	~	~	~	~	~
C		<	C	L	\	l	\	ç	ù	ò	ñ	~	~	~	~	~
D		=	D	M]	m]	ç	ù	ò	ñ	~	~	~	~	~
E		-	E	N	^	n	^	ç	ù	ò	ñ	~	~	~	~	~
F		.	F	O	~	o	~	ç	ù	ò	ñ	~	~	~	~	~
F		/	F	O	~	o	~	ç	ù	ò	ñ	~	~	~	~	~

PAGE852/PG852-T (Página de códigos 852)

L/H	0	1	2	3	4	5	6	7	8	9	A	B	C	D	E	F
0		0	@	P	~	p	ç	é	á	:	L	±	α	≡		
1		!	1	A	Q	a	ç	é	á	:	L	±	α	≡		
2		"	2	B	R	b	r	é	á	:	L	±	α	≡		
3	♥	#	3	C	S	c	s	á	ó	ñ	~	~	~	~	~	~
4	♦	\$	4	D	T	d	t	à	ò	ñ	~	~	~	~	~	~
5	♣	%	5	E	U	e	u	à	ò	ñ	~	~	~	~	~	~
6	♠	&	6	F	V	f	v	à	ò	ñ	~	~	~	~	~	~
7		'	7	G	W	g	w	ç	ù	ò	ñ	~	~	~	~	~
8		(8	H	X	h	x	ç	ù	ò	ñ	~	~	~	~	~
9)	9	I	Y	i	y	ç	ù	ò	ñ	~	~	~	~	~
A		*	A	J	Z	j	z	ç	ù	ò	ñ	~	~	~	~	~
B		+	B	K	[k	[ç	ù	ò	ñ	~	~	~	~	~
C		<	C	L	\	l	\	ç	ù	ò	ñ	~	~	~	~	~
D		=	D	M]	m]	ç	ù	ò	ñ	~	~	~	~	~
E		-	E	N	^	n	^	ç	ù	ò	ñ	~	~	~	~	~
F		.	F	O	~	o	~	ç	ù	ò	ñ	~	~	~	~	~
F		/	F	O	~	o	~	ç	ù	ò	ñ	~	~	~	~	~

PAGE850 (Página de códigos 850(Multilingüe))

L/H	0	1	2	3	4	5	6	7	8	9	A	B	C	D	E	F
0		0	@	P	~	p	ç	é	á	:	L	±	α	≡		
1		!	1	A	Q	a	ç	é	á	:	L	±	α	≡		
2		"	2	B	R	b	r	é	á	:	L	±	α	≡		
3	♥	#	3	C	S	c	s	á	ó	ñ	~	~	~	~	~	~
4	♦	\$	4	D	T	d	t	à	ò	ñ	~	~	~	~	~	~
5	♣	%	5	E	U	e	u	à	ò	ñ	~	~	~	~	~	~
6	♠	&	6	F	V	f	v	à	ò	ñ	~	~	~	~	~	~
7		'	7	G	W	g	w	ç	ù	ò	ñ	~	~	~	~	~
8		(8	H	X	h	x	ç	ù	ò	ñ	~	~	~	~	~
9)	9	I	Y	i	y	ç	ù	ò	ñ	~	~	~	~	~
A		*	A	J	Z	j	z	ç	ù	ò	ñ	~	~	~	~	~
B		+	B	K	[k	[ç	ù	ò	ñ	~	~	~	~	~
C		<	C	L	\	l	\	ç	ù	ò	ñ	~	~	~	~	~
D		=	D	M]	m]	ç	ù	ò	ñ	~	~	~	~	~
E		-	E	N	^	n	^	ç	ù	ò	ñ	~	~	~	~	~
F		.	F	O	~	o	~	ç	ù	ò	ñ	~	~	~	~	~
F		/	F	O	~	o	~	ç	ù	ò	ñ	~	~	~	~	~

PAGE855 (Página de códigos 855)

L/H	0	1	2	3	4	5	6	7	8	9	A	B	C	D	E	F
0		0	@	P	~	p	ç	é	á	:	L	±	α	≡		
1		!	1	A	Q	a	ç	é	á	:	L	±	α	≡		
2		"	2	B	R	b	r	é	á	:	L	±	α	≡		
3	♥	#	3	C	S	c	s	á	ó	ñ	~	~	~	~	~	~
4	♦	\$	4	D	T	d	t	à	ò	ñ	~	~	~	~	~	~
5	♣	%	5	E	U	e	u	à	ò	ñ	~	~	~	~	~	~
6	♠	&	6	F	V	f	v	à	ò	ñ	~	~	~	~	~	~
7		'	7	G	W	g	w	ç	ù	ò	ñ	~	~	~	~	~
8		(8	H	X	h	x	ç	ù	ò	ñ	~	~	~	~	~
9)	9	I	Y	i	y	ç	ù	ò	ñ	~	~	~	~	~
A		*	A	J	Z	j	z	ç	ù	ò	ñ	~	~	~	~	~
B		+	B	K	[k	[ç	ù	ò	ñ	~	~	~	~	~
C		<	C	L	\	l	\	ç	ù	ò	ñ	~	~	~	~	~
D		=	D	M]	m]	ç	ù	ò	ñ	~	~	~	~	~
E		-	E	N	^	n	^	ç	ù	ò	ñ	~	~	~	~	~
F		.	F	O	~	o	~	ç	ù	ò	ñ	~	~	~	~	~
F		/	F	O	~	o	~	ç	ù	ò	ñ	~	~	~	~	~

JUEGOS DE CARACTERES

PAGE860 (Página de códigos 860(Portugal))

L/H	0	1	2	3	4	5	6	7	8	9	A	B	C	D	E	F
0			0	@	P	^	p	Ç	É	Á	⋮	⋮	⋮	⋮	⋮	⋮
1		!	1	A	Q	a	q	Ç	É	Á	⋮	⋮	⋮	⋮	⋮	⋮
2		"	2	B	R	b	r	Ç	É	Á	⋮	⋮	⋮	⋮	⋮	⋮
3	♥	#	3	C	S	c	s	Ç	É	Á	⋮	⋮	⋮	⋮	⋮	⋮
4	♦	\$	4	D	T	d	t	Ç	É	Á	⋮	⋮	⋮	⋮	⋮	⋮
5	♣	%	5	E	U	e	u	Ç	É	Á	⋮	⋮	⋮	⋮	⋮	⋮
6	♠	&	6	F	V	f	v	Ç	É	Á	⋮	⋮	⋮	⋮	⋮	⋮
7		'	7	G	W	g	w	Ç	É	Á	⋮	⋮	⋮	⋮	⋮	⋮
8		(8	H	X	h	x	Ç	É	Á	⋮	⋮	⋮	⋮	⋮	⋮
9)	9	I	Y	i	y	Ç	É	Á	⋮	⋮	⋮	⋮	⋮	⋮
A		*	A	J	Z	j	z	Ç	É	Á	⋮	⋮	⋮	⋮	⋮	⋮
B		+	B	K	\	\\	\\	Ç	É	Á	⋮	⋮	⋮	⋮	⋮	⋮
C		<	C	L				Ç	É	Á	⋮	⋮	⋮	⋮	⋮	⋮
D		=	D	M	^	^	^	Ç	É	Á	⋮	⋮	⋮	⋮	⋮	⋮
E		.	E	N	~	~	~	Ç	É	Á	⋮	⋮	⋮	⋮	⋮	⋮
F		/	F	O	_	_	_	Ç	É	Á	⋮	⋮	⋮	⋮	⋮	⋮

PAGE865 (Página de códigos 865(Nórdica))

L/H	0	1	2	3	4	5	6	7	8	9	A	B	C	D	E	F
0			0	@	P	^	p	Ç	É	Á	⋮	⋮	⋮	⋮	⋮	⋮
1		!	1	A	Q	a	q	Ç	É	Á	⋮	⋮	⋮	⋮	⋮	⋮
2		"	2	B	R	b	r	Ç	É	Á	⋮	⋮	⋮	⋮	⋮	⋮
3	♥	#	3	C	S	c	s	Ç	É	Á	⋮	⋮	⋮	⋮	⋮	⋮
4	♦	\$	4	D	T	d	t	Ç	É	Á	⋮	⋮	⋮	⋮	⋮	⋮
5	♣	%	5	E	U	e	u	Ç	É	Á	⋮	⋮	⋮	⋮	⋮	⋮
6	♠	&	6	F	V	f	v	Ç	É	Á	⋮	⋮	⋮	⋮	⋮	⋮
7		'	7	G	W	g	w	Ç	É	Á	⋮	⋮	⋮	⋮	⋮	⋮
8		(8	H	X	h	x	Ç	É	Á	⋮	⋮	⋮	⋮	⋮	⋮
9)	9	I	Y	i	y	Ç	É	Á	⋮	⋮	⋮	⋮	⋮	⋮
A		*	A	J	Z	j	z	Ç	É	Á	⋮	⋮	⋮	⋮	⋮	⋮
B		+	B	K	\	\\	\\	Ç	É	Á	⋮	⋮	⋮	⋮	⋮	⋮
C		<	C	L				Ç	É	Á	⋮	⋮	⋮	⋮	⋮	⋮
D		=	D	M	^	^	^	Ç	É	Á	⋮	⋮	⋮	⋮	⋮	⋮
E		.	E	N	~	~	~	Ç	É	Á	⋮	⋮	⋮	⋮	⋮	⋮
F		/	F	O	_	_	_	Ç	É	Á	⋮	⋮	⋮	⋮	⋮	⋮

PAGE863 (Página de códigos 863(Canadá-francés))

L/H	0	1	2	3	4	5	6	7	8	9	A	B	C	D	E	F
0			0	@	P	^	p	Ç	É	Á	⋮	⋮	⋮	⋮	⋮	⋮
1		!	1	A	Q	a	q	Ç	É	Á	⋮	⋮	⋮	⋮	⋮	⋮
2		"	2	B	R	b	r	Ç	É	Á	⋮	⋮	⋮	⋮	⋮	⋮
3	♥	#	3	C	S	c	s	Ç	É	Á	⋮	⋮	⋮	⋮	⋮	⋮
4	♦	\$	4	D	T	d	t	Ç	É	Á	⋮	⋮	⋮	⋮	⋮	⋮
5	♣	%	5	E	U	e	u	Ç	É	Á	⋮	⋮	⋮	⋮	⋮	⋮
6	♠	&	6	F	V	f	v	Ç	É	Á	⋮	⋮	⋮	⋮	⋮	⋮
7		'	7	G	W	g	w	Ç	É	Á	⋮	⋮	⋮	⋮	⋮	⋮
8		(8	H	X	h	x	Ç	É	Á	⋮	⋮	⋮	⋮	⋮	⋮
9)	9	I	Y	i	y	Ç	É	Á	⋮	⋮	⋮	⋮	⋮	⋮
A		*	A	J	Z	j	z	Ç	É	Á	⋮	⋮	⋮	⋮	⋮	⋮
B		+	B	K	\	\\	\\	Ç	É	Á	⋮	⋮	⋮	⋮	⋮	⋮
C		<	C	L				Ç	É	Á	⋮	⋮	⋮	⋮	⋮	⋮
D		=	D	M	^	^	^	Ç	É	Á	⋮	⋮	⋮	⋮	⋮	⋮
E		.	E	N	~	~	~	Ç	É	Á	⋮	⋮	⋮	⋮	⋮	⋮
F		/	F	O	_	_	_	Ç	É	Á	⋮	⋮	⋮	⋮	⋮	⋮

PAGE866 (Página de códigos (Cirílico))

L/H	0	1	2	3	4	5	6	7	8	9	A	B	C	D	E	F
0			0	@	P	^	p	А	Р	а	р	⋮	⋮	⋮	⋮	⋮
1		!	1	A	Q	a	q	В	С	в	с	⋮	⋮	⋮	⋮	⋮
2		"	2	B	R	b	r	Г	Т	г	т	⋮	⋮	⋮	⋮	⋮
3	♥	#	3	C	S	c	s	Д	Ф	д	ф	⋮	⋮	⋮	⋮	⋮
4	♦	\$	4	D	T	d	t	Е	Х	е	х	⋮	⋮	⋮	⋮	⋮
5	♣	%	5	E	U	e	u	Ж	Ц	ж	ц	⋮	⋮	⋮	⋮	⋮
6	♠	&	6	F	V	f	v	Ш	Ч	ш	ч	⋮	⋮	⋮	⋮	⋮
7		'	7	G	W	g	w	З	И	з	и	⋮	⋮	⋮	⋮	⋮
8		(8	H	X	h	x	Й	Щ	й	щ	⋮	⋮	⋮	⋮	⋮
9)	9	I	Y	i	y	К	Ь	к	ь	⋮	⋮	⋮	⋮	⋮
A		*	A	J	Z	j	z	Л	Ъ	л	ъ	⋮	⋮	⋮	⋮	⋮
B		+	B	K	\	\\	\\	М	Ы	м	ы	⋮	⋮	⋮	⋮	⋮
C		<	C	L				Н	Э	н	э	⋮	⋮	⋮	⋮	⋮
D		=	D	M	^	^	^	О	Ю	о	ю	⋮	⋮	⋮	⋮	⋮
E		.	E	N	~	~	~	П	Я	п	я	⋮	⋮	⋮	⋮	⋮
F		/	F	O	_	_	_					⋮	⋮	⋮	⋮	⋮

HUNGARY/HUNG-T (Húngaro)

L/H	0	1	2	3	4	5	6	7	8	9	A	B	C	D	E	F
0			0	@	P	Q	R	S	T	U	V	W	X	Y	Z	[
1		!	"	#	\$	%	&	'	()	*	;	<	=	>	/
2			1	A	B	C	D	E	F	G	H	I	J	K	L	M
3	♥		2	B	R	S	T	U	V	W	X	Y	Z	[]	~
4	♦	♦	3	C	S	T	U	V	W	X	Y	Z	[]	~	^
5	♣	♣	4	D	T	U	V	W	X	Y	Z	[]	~	^	~
6			5	E	F	G	H	I	J	K	L	M	N	O	P	Q
7			6	F	V	W	X	Y	Z	[]	~	^	~	^	~
8			7	G	W	X	Y	Z	[]	~	^	~	^	~	^
9			8	H	X	Y	Z	[]	~	^	~	^	~	^	~
A			9	I	Y	Z	[]	~	^	~	^	~	^	~	^
B			A	J	Z	[]	~	^	~	^	~	^	~	^	~
C			B	K	[]	~	^	~	^	~	^	~	^	~	^
D			C	L	[]	~	^	~	^	~	^	~	^	~	^
E			D	M	[]	~	^	~	^	~	^	~	^	~	^
F			E	N	[]	~	^	~	^	~	^	~	^	~	^

POLISH/POLSH-T (Polaco)

L/H	0	1	2	3	4	5	6	7	8	9	A	B	C	D	E	F
0			0	@	P	Q	R	S	T	U	V	W	X	Y	Z	[
1		!	"	#	\$	%	&	'	()	*	;	<	=	>	/
2			1	A	B	C	D	E	F	G	H	I	J	K	L	M
3	♥		2	B	R	S	T	U	V	W	X	Y	Z	[]	~
4	♦	♦	3	C	S	T	U	V	W	X	Y	Z	[]	~	^
5	♣	♣	4	D	T	U	V	W	X	Y	Z	[]	~	^	~
6			5	E	F	G	H	I	J	K	L	M	N	O	P	Q
7			6	F	V	W	X	Y	Z	[]	~	^	~	^	~
8			7	G	W	X	Y	Z	[]	~	^	~	^	~	^
9			8	H	X	Y	Z	[]	~	^	~	^	~	^	~
A			9	I	Y	Z	[]	~	^	~	^	~	^	~	^
B			A	J	Z	[]	~	^	~	^	~	^	~	^	~
C			B	K	[]	~	^	~	^	~	^	~	^	~	^
D			C	L	[]	~	^	~	^	~	^	~	^	~	^
E			D	M	[]	~	^	~	^	~	^	~	^	~	^
F			E	N	[]	~	^	~	^	~	^	~	^	~	^

SLOV/SLOV-T (Esloveno)

L/H	0	1	2	3	4	5	6	7	8	9	A	B	C	D	E	F
0			0	@	P	Q	R	S	T	U	V	W	X	Y	Z	[
1		!	"	#	\$	%	&	'	()	*	;	<	=	>	/
2			1	A	B	C	D	E	F	G	H	I	J	K	L	M
3	♥		2	B	R	S	T	U	V	W	X	Y	Z	[]	~
4	♦	♦	3	C	S	T	U	V	W	X	Y	Z	[]	~	^
5	♣	♣	4	D	T	U	V	W	X	Y	Z	[]	~	^	~
6			5	E	F	G	H	I	J	K	L	M	N	O	P	Q
7			6	F	V	W	X	Y	Z	[]	~	^	~	^	~
8			7	G	W	X	Y	Z	[]	~	^	~	^	~	^
9			8	H	X	Y	Z	[]	~	^	~	^	~	^	~
A			9	I	Y	Z	[]	~	^	~	^	~	^	~	^
B			A	J	Z	[]	~	^	~	^	~	^	~	^	~
C			B	K	[]	~	^	~	^	~	^	~	^	~	^
D			C	L	[]	~	^	~	^	~	^	~	^	~	^
E			D	M	[]	~	^	~	^	~	^	~	^	~	^
F			E	N	[]	~	^	~	^	~	^	~	^	~	^

MAZOWIA/MAZOW-T (Mazoviano)

L/H	0	1	2	3	4	5	6	7	8	9	A	B	C	D	E	F
0			0	@	P	Q	R	S	T	U	V	W	X	Y	Z	[
1		!	"	#	\$	%	&	'	()	*	;	<	=	>	/
2			1	A	B	C	D	E	F	G	H	I	J	K	L	M
3	♥		2	B	R	S	T	U	V	W	X	Y	Z	[]	~
4	♦	♦	3	C	S	T	U	V	W	X	Y	Z	[]	~	^
5	♣	♣	4	D	T	U	V	W	X	Y	Z	[]	~	^	~
6			5	E	F	G	H	I	J	K	L	M	N	O	P	Q
7			6	F	V	W	X	Y	Z	[]	~	^	~	^	~
8			7	G	W	X	Y	Z	[]	~	^	~	^	~	^
9			8	H	X	Y	Z	[]	~	^	~	^	~	^	~
A			9	I	Y	Z	[]	~	^	~	^	~	^	~	^
B			A	J	Z	[]	~	^	~	^	~	^	~	^	~
C			B	K	[]	~	^	~	^	~	^	~	^	~	^
D			C	L	[]	~	^	~	^	~	^	~	^	~	^
E			D	M	[]	~	^	~	^	~	^	~	^	~	^
F			E	N	[]	~	^	~	^	~	^	~	^	~	^

JUEGOS DE CARACTERES

LATIN2/LATN2-T (Latin2)

L/H	0	1	2	3	4	5	6	7	8	9	A	B	C	D	E	F
0			0	@	P	`	p	Ç	É	á	:	L	μ	Ó	≡	
1		!	1	A	Q	a	q	ú	É	í	:	l	μ	ó	±	
2		"	2	B	R	b	r	é	È	ó	:	l	μ	ó	±	
3	♥	#	3	C	S	c	s	á	ò	ú	:	l	μ	ó	±	
4	♦	\$	4	D	T	d	t	à	ó	ñ	:	l	μ	ó	±	
5	♣	%	5	E	U	e	u	â	ô	ñ	:	l	μ	ó	±	
6	♠	&	6	F	V	f	v	ã	õ	ñ	:	l	μ	ó	±	
7		'	7	G	W	g	w	ç	ù	z	:	l	μ	ó	±	
8		(8	H	X	h	x	ê	ÿ	ç	:	l	μ	ó	±	
9)	9	I	Y	i	y	è	ö	ç	:	l	μ	ó	±	
A		*	A	J	Z	j	z	é	ü	ç	:	l	μ	ó	±	
B		+	B	K	I	k	i	ê	ü	ç	:	l	μ	ó	±	
C		,	C	L	\	l	\	é	ü	ç	:	l	μ	ó	±	
D		<	D	M	\	m	\	é	ü	ç	:	l	μ	ó	±	
E		=	E	N	^	n	^	é	ü	ç	:	l	μ	ó	±	
F		>	F	O	~	o	~	é	ü	ç	:	l	μ	ó	±	
F		/	F	O	_	o	_	é	ü	ç	:	l	μ	ó	±	
F		?	F	O	-	o	-	é	ü	ç	:	l	μ	ó	±	

TURKY/TURKY-T (Turco)

L/H	0	1	2	3	4	5	6	7	8	9	A	B	C	D	E	F
0			0	@	P	`	p	Ç	É	á	:	L	μ	Ó	≡	
1		!	1	A	Q	a	q	ú	É	í	:	l	μ	ó	±	
2		"	2	B	R	b	r	é	È	ó	:	l	μ	ó	±	
3	♥	#	3	C	S	c	s	á	ò	ú	:	l	μ	ó	±	
4	♦	\$	4	D	T	d	t	à	ó	ñ	:	l	μ	ó	±	
5	♣	%	5	E	U	e	u	â	ô	ñ	:	l	μ	ó	±	
6	♠	&	6	F	V	f	v	ã	õ	ñ	:	l	μ	ó	±	
7		'	7	G	W	g	w	ç	ù	z	:	l	μ	ó	±	
8		(8	H	X	h	x	ê	ÿ	ç	:	l	μ	ó	±	
9)	9	I	Y	i	y	è	ö	ç	:	l	μ	ó	±	
A		*	A	J	Z	j	z	é	ü	ç	:	l	μ	ó	±	
B		+	B	K	I	k	i	ê	ü	ç	:	l	μ	ó	±	
C		,	C	L	\	l	\	é	ü	ç	:	l	μ	ó	±	
D		<	D	M	\	m	\	é	ü	ç	:	l	μ	ó	±	
E		=	E	N	^	n	^	é	ü	ç	:	l	μ	ó	±	
F		>	F	O	~	o	~	é	ü	ç	:	l	μ	ó	±	
F		/	F	O	_	o	_	é	ü	ç	:	l	μ	ó	±	
F		?	F	O	-	o	-	é	ü	ç	:	l	μ	ó	±	

KAMENIC/KAMEN-T (Kaménico)

L/H	0	1	2	3	4	5	6	7	8	9	A	B	C	D	E	F
0			0	@	P	`	p	Č	É	á	:	L	μ	α	≡	
1		!	1	A	Q	a	q	č	É	í	:	l	μ	α	±	
2		"	2	B	R	b	r	é	È	ó	:	l	μ	α	±	
3	♥	#	3	C	S	c	s	á	ò	ú	:	l	μ	α	±	
4	♦	\$	4	D	T	d	t	à	ó	ñ	:	l	μ	α	±	
5	♣	%	5	E	U	e	u	â	ô	ñ	:	l	μ	α	±	
6	♠	&	6	F	V	f	v	ã	õ	ñ	:	l	μ	α	±	
7		'	7	G	W	g	w	ç	ù	z	:	l	μ	α	±	
8		(8	H	X	h	x	ê	ÿ	ç	:	l	μ	α	±	
9)	9	I	Y	i	y	è	ö	ç	:	l	μ	α	±	
A		*	A	J	Z	j	z	é	ü	ç	:	l	μ	α	±	
B		+	B	K	I	k	i	ê	ü	ç	:	l	μ	α	±	
C		,	C	L	\	l	\	é	ü	ç	:	l	μ	α	±	
D		<	D	M	\	m	\	é	ü	ç	:	l	μ	α	±	
E		=	E	N	^	n	^	é	ü	ç	:	l	μ	α	±	
F		>	F	O	~	o	~	é	ü	ç	:	l	μ	α	±	
F		/	F	O	_	o	_	é	ü	ç	:	l	μ	α	±	
F		?	F	O	-	o	-	é	ü	ç	:	l	μ	α	±	

CYRILIC (Cirílico)

L/H	0	1	2	3	4	5	6	7	8	9	A	B	C	D	E	F
0			0	@	P	`	p				A	Р	а	р	№	
1		!	1	A	Q	a	q				Ѧ	В	Т	в	т	ђ
2		"	2	B	R	b	r				Ѣ	В	Т	в	т	ђ
3	♥	#	3	C	S	c	s				Ѣ	Г	У	г	у	Ѣ
4	♦	\$	4	D	T	d	t				Ѣ	Д	Ф	д	ф	Ѣ
5	♣	%	5	E	U	e	u				Ѣ	Е	Х	е	х	Ѣ
6	♠	&	6	F	V	f	v				Ѣ	Х	Ц	х	ц	Ѣ
7		'	7	G	W	g	w				Ѣ	З	Ч	з	ч	Ѣ
8		(8	H	X	h	x				Ѣ	И	Ш	и	ш	Ѣ
9)	9	I	Y	i	y				Ѣ	И	Ш	и	ш	Ѣ
A		*	A	J	Z	j	z				Ѣ	К	Ъ	к	ъ	Ѣ
B		+	B	K	I	k	i				Ѣ	Л	Ы	л	ы	Ѣ
C		,	C	L	\	l	\				Ѣ	М	Ь	м	ь	Ѣ
D		<	D	M	\	m	\				Ѣ	Н	Э	н	э	Ѣ
E		=	E	N	^	n	^				Ѣ	О	Ю	о	ю	Ѣ
F		>	F	O	~	o	~				Ѣ	О	Ю	о	ю	Ѣ
F		/	F	O	_	o	_				Ѣ	П	Я	п	я	Ѣ
F		?	F	O	-	o	-				Ѣ	П	Я	п	я	Ѣ

IBM437 (IBM 437)

L/H	0	1	2	3	4	5	6	7	8	9	A	B	C	D	E	F
0		0	@	P	`	p	A	P	ι	⋮	⋮	⋮	⋮	⋮	⋮	⋮
1		!	1	A	Q	~	a	B	Γ	⋮	⋮	⋮	⋮	⋮	⋮	⋮
2		"	2	B	R	~	b	Γ	⋮	⋮	⋮	⋮	⋮	⋮	⋮	⋮
3		#	3	C	S	~	c	Δ	⋮	⋮	⋮	⋮	⋮	⋮	⋮	⋮
4		\$	4	D	T	~	d	Ε	⋮	⋮	⋮	⋮	⋮	⋮	⋮	⋮
5		%	5	E	U	~	e	Ζ	⋮	⋮	⋮	⋮	⋮	⋮	⋮	⋮
6		&	6	F	V	~	f	Η	⋮	⋮	⋮	⋮	⋮	⋮	⋮	⋮
7		'	7	G	W	~	g	Θ	⋮	⋮	⋮	⋮	⋮	⋮	⋮	⋮
8		(8	H	X	~	h	Ι	⋮	⋮	⋮	⋮	⋮	⋮	⋮	⋮
9)	9	I	Y	~	i	Κ	⋮	⋮	⋮	⋮	⋮	⋮	⋮	⋮
A		*	:	J	Z	~	j	Λ	⋮	⋮	⋮	⋮	⋮	⋮	⋮	⋮
B		+	;	K	[~	k	Μ	⋮	⋮	⋮	⋮	⋮	⋮	⋮	⋮
C		,	<	L	\	~	l	Ν	⋮	⋮	⋮	⋮	⋮	⋮	⋮	⋮
D		-	=	M]	~	m	Ξ	⋮	⋮	⋮	⋮	⋮	⋮	⋮	⋮
E		.	>	N	^	~	n	Ο	⋮	⋮	⋮	⋮	⋮	⋮	⋮	⋮
F		/	?	O	_	~	o	Π	⋮	⋮	⋮	⋮	⋮	⋮	⋮	⋮

ELOT928 (ELOT 928)

L/H	0	1	2	3	4	5	6	7	8	9	A	B	C	D	E	F
0				0	@	P	`	p			ι	⋮	⋮	⋮	⋮	⋮
1		!		1	A	Q	~	a			⋮	⋮	⋮	⋮	⋮	⋮
2		"		2	B	R	~	b			⋮	⋮	⋮	⋮	⋮	⋮
3		#		3	C	S	~	c			⋮	⋮	⋮	⋮	⋮	⋮
4		\$		4	D	T	~	d			⋮	⋮	⋮	⋮	⋮	⋮
5		%		5	E	U	~	e			⋮	⋮	⋮	⋮	⋮	⋮
6		&		6	F	V	~	f			⋮	⋮	⋮	⋮	⋮	⋮
7		'		7	G	W	~	g			⋮	⋮	⋮	⋮	⋮	⋮
8		(8	H	X	~	h			⋮	⋮	⋮	⋮	⋮	⋮
9)		9	I	Y	~	i			⋮	⋮	⋮	⋮	⋮	⋮
A		*		:	J	Z	~	j			⋮	⋮	⋮	⋮	⋮	⋮
B		+		;	K	[~	k			⋮	⋮	⋮	⋮	⋮	⋮
C		,		<	L	\	~	l			⋮	⋮	⋮	⋮	⋮	⋮
D		-		=	M]	~	m			⋮	⋮	⋮	⋮	⋮	⋮
E		.		>	N	^	~	n			⋮	⋮	⋮	⋮	⋮	⋮
F		/		?	O	_	~	o			⋮	⋮	⋮	⋮	⋮	⋮

IBM851 (IBM 851)

L/H	0	1	2	3	4	5	6	7	8	9	A	B	C	D	E	F
0				0	@	P	`	p	ϒ	⋮	⋮	⋮	⋮	⋮	⋮	⋮
1		!		1	A	Q	~	a	ϒ	⋮	⋮	⋮	⋮	⋮	⋮	⋮
2		"		2	B	R	~	b	ϒ	⋮	⋮	⋮	⋮	⋮	⋮	⋮
3		#		3	C	S	~	c	ϒ	⋮	⋮	⋮	⋮	⋮	⋮	⋮
4		\$		4	D	T	~	d	ϒ	⋮	⋮	⋮	⋮	⋮	⋮	⋮
5		%		5	E	U	~	e	ϒ	⋮	⋮	⋮	⋮	⋮	⋮	⋮
6		&		6	F	V	~	f	ϒ	⋮	⋮	⋮	⋮	⋮	⋮	⋮
7		'		7	G	W	~	g	ϒ	⋮	⋮	⋮	⋮	⋮	⋮	⋮
8		(8	H	X	~	h	ϒ	⋮	⋮	⋮	⋮	⋮	⋮	⋮
9)		9	I	Y	~	i	ϒ	⋮	⋮	⋮	⋮	⋮	⋮	⋮
A		*		:	J	Z	~	j	ϒ	⋮	⋮	⋮	⋮	⋮	⋮	⋮
B		+		;	K	[~	k	ϒ	⋮	⋮	⋮	⋮	⋮	⋮	⋮
C		,		<	L	\	~	l	ϒ	⋮	⋮	⋮	⋮	⋮	⋮	⋮
D		-		=	M]	~	m	ϒ	⋮	⋮	⋮	⋮	⋮	⋮	⋮
E		.		>	N	^	~	n	ϒ	⋮	⋮	⋮	⋮	⋮	⋮	⋮
F		/		?	O	_	~	o	ϒ	⋮	⋮	⋮	⋮	⋮	⋮	⋮

PG-DHN (Página de códigos DHN)

L/H	0	1	2	3	4	5	6	7	8	9	A	B	C	D	E	F
0				0	@	P	`	p	Α	⋮	⋮	⋮	⋮	⋮	⋮	⋮
1		!		1	A	Q	~	a	Α	⋮	⋮	⋮	⋮	⋮	⋮	⋮
2		"		2	B	R	~	b	Α	⋮	⋮	⋮	⋮	⋮	⋮	⋮
3		#		3	C	S	~	c	Α	⋮	⋮	⋮	⋮	⋮	⋮	⋮
4		\$		4	D	T	~	d	Α	⋮	⋮	⋮	⋮	⋮	⋮	⋮
5		%		5	E	U	~	e	Α	⋮	⋮	⋮	⋮	⋮	⋮	⋮
6		&		6	F	V	~	f	Α	⋮	⋮	⋮	⋮	⋮	⋮	⋮
7		'		7	G	W	~	g	Α	⋮	⋮	⋮	⋮	⋮	⋮	⋮
8		(8	H	X	~	h	Α	⋮	⋮	⋮	⋮	⋮	⋮	⋮
9)		9	I	Y	~	i	Α	⋮	⋮	⋮	⋮	⋮	⋮	⋮
A		*		:	J	Z	~	j	Α	⋮	⋮	⋮	⋮	⋮	⋮	⋮
B		+		;	K	[~	k	Α	⋮	⋮	⋮	⋮	⋮	⋮	⋮
C		,		<	L	\	~	l	Α	⋮	⋮	⋮	⋮	⋮	⋮	⋮
D		-		=	M]	~	m	Α	⋮	⋮	⋮	⋮	⋮	⋮	⋮
E		.		>	N	^	~	n	Α	⋮	⋮	⋮	⋮	⋮	⋮	⋮
F		/		?	O	_	~	o	Α	⋮	⋮	⋮	⋮	⋮	⋮	⋮

JUEGOS DE CARACTERES

LATIN-P (Latín/Polaco)

L/H	0	1	2	3	4	5	6	7	8	9	A	B	C	D	E	F
0																
1		!	1	@	P	Q	~	p	ç	é	á	ł	ł	ł	ó	≡
2		"	2	B	R	R	b	r	é	æ	í	ł	ł	ł	β	±
3	♥	#	3	C	S	S	c	s	á	ó	ú	ł	ł	ł	Ń	≤
4	♦	\$	4	D	T	T	d	t	â	ô	â	ł	ł	ł	ń	∫
5	♣	§	5	E	U	U	e	u	ã	õ	ã	ł	ł	ł	ó	∫
6		&	6	F	V	V	f	v	ä	ö	ä	ł	ł	ł	õ	±
7		'	7	G	W	W	g	w	å	ś	ś	ł	ł	ł	ø	•
8		(8	H	X	X	h	x	ç	ł	ł	ł	ł	ł	φ	•
9)	9	I	Y	Y	i	y	ë	ö	ë	ł	ł	ł	θ	•
A		*	:	J	Z	Z	j	z	è	ü	è	ł	ł	ł	Ω	•
B		+	;	K	l	l	k	l	é	é	é	ł	ł	ł	∞	√
C		,	<	L	\	\	l	l	ı	ı	ı	ł	ł	ł	∞	n
D		-	=	M			m		ı	ı	ı	ł	ł	ł	∞	2
E		.	>	N	^	^	n	^	ı	ı	ı	ł	ł	ł	∞	2
F		/	?	O	_	_	o	_	ı	ı	ı	ł	ł	ł	∞	2

LITHUA1 (Lituano 1)

L/H	0	1	2	3	4	5	6	7	8	9	A	B	C	D	E	F
0																
1		!	1	@	P	Q	~	p	ą	ą	ą	ą	ą	ą	ą	ą
2		"	2	B	R	R	b	r	ę	ę	ę	ę	ę	ę	ę	ę
3	♥	#	3	C	S	S	c	s	ė	ė	ė	ė	ė	ė	ė	ė
4	♦	\$	4	D	T	T	d	t	į	į	į	į	į	į	į	į
5	♣	§	5	E	U	U	e	u	š	š	š	š	š	š	š	š
6		&	6	F	V	V	f	v	ž	ž	ž	ž	ž	ž	ž	ž
7		'	7	G	W	W	g	w	ų	ų	ų	ų	ų	ų	ų	ų
8		(8	H	X	X	h	x	š	š	š	š	š	š	š	š
9)	9	I	Y	Y	i	y	č	č	č	č	č	č	č	č
A		*	:	J	Z	Z	j	z	š	š	š	š	š	š	š	š
B		+	;	K	l	l	k	l	ų	ų	ų	ų	ų	ų	ų	ų
C		,	<	L	\	\	l	l	ą	ą	ą	ą	ą	ą	ą	ą
D		-	=	M			m		ę	ę	ę	ę	ę	ę	ę	ę
E		.	>	N	^	^	n	^	ų	ų	ų	ų	ų	ų	ų	ų
F		/	?	O	_	_	o	_	ų	ų	ų	ų	ų	ų	ų	ų

ISO-LTN (Latín ISO)

L/H	0	1	2	3	4	5	6	7	8	9	A	B	C	D	E	F
0																
1		!	1	@	P	Q	~	p			á	á	á	á	á	á
2		"	2	B	R	R	b	r			ā	ā	ā	ā	ā	ā
3	♥	#	3	C	S	S	c	s			ă	ă	ă	ă	ă	ă
4	♦	\$	4	D	T	T	d	t			ą	ą	ą	ą	ą	ą
5	♣	§	5	E	U	U	e	u			ą	ą	ą	ą	ą	ą
6		&	6	F	V	V	f	v			č	č	č	č	č	č
7		'	7	G	W	W	g	w			ć	ć	ć	ć	ć	ć
8		(8	H	X	X	h	x			ć	ć	ć	ć	ć	ć
9)	9	I	Y	Y	i	y			ć	ć	ć	ć	ć	ć
A		*	:	J	Z	Z	j	z			ć	ć	ć	ć	ć	ć
B		+	;	K	l	l	k	l			ć	ć	ć	ć	ć	ć
C		,	<	L	\	\	l	l			ć	ć	ć	ć	ć	ć
D		-	=	M			m				ć	ć	ć	ć	ć	ć
E		.	>	N	^	^	n	^			ć	ć	ć	ć	ć	ć
F		/	?	O	_	_	o	_			ć	ć	ć	ć	ć	ć

LITHUA2 (Lituano 2)

L/H	0	1	2	3	4	5	6	7	8	9	A	B	C	D	E	F
0																
1		!	1	@	P	Q	~	p	ą	ą	ą	ą	ą	ą	ą	ą
2		"	2	B	R	R	b	r	ę	ę	ę	ę	ę	ę	ę	ę
3	♥	#	3	C	S	S	c	s	ė	ė	ė	ė	ė	ė	ė	ė
4	♦	\$	4	D	T	T	d	t	į	į	į	į	į	į	į	į
5	♣	§	5	E	U	U	e	u	š	š	š	š	š	š	š	š
6		&	6	F	V	V	f	v	ž	ž	ž	ž	ž	ž	ž	ž
7		'	7	G	W	W	g	w	ų	ų	ų	ų	ų	ų	ų	ų
8		(8	H	X	X	h	x	š	š	š	š	š	š	š	š
9)	9	I	Y	Y	i	y	č	č	č	č	č	č	č	č
A		*	:	J	Z	Z	j	z	š	š	š	š	š	š	š	š
B		+	;	K	l	l	k	l	ų	ų	ų	ų	ų	ų	ų	ų
C		,	<	L	\	\	l	l	ą	ą	ą	ą	ą	ą	ą	ą
D		-	=	M			m		ę	ę	ę	ę	ę	ę	ę	ę
E		.	>	N	^	^	n	^	ų	ų	ų	ų	ų	ų	ų	ų
F		/	?	O	_	_	o	_	ų	ų	ų	ų	ų	ų	ų	ų

MACEDON (Macedonio)

L/H	0	1	2	3	4	5	6	7	8	9	A	B	C	D	E	F
0			0	@	P	~	p	A	Ь	Ѓ	Ќ	Љ	Ў	а	ь	џ
1		!	1	A	Q	~	a	В	О	Ѓ	Ќ	Љ	Ў	а	б	о
2		"	2	B	R	~	b	Г	П	Ѓ	Ќ	Љ	Ў	б	п	р
3	♥	#	3	C	S	~	c	Д	Р	Ѓ	Ќ	Љ	Ў	в	р	с
4	♦	\$	4	D	T	~	d	Е	С	Ѓ	Ќ	Љ	Ў	д	с	т
5	♣	%	5	E	U	~	e	Ф	Ш	Ѓ	Ќ	Љ	Ў	е	ш	у
6	♠	&	6	F	V	~	f	Ж	Љ	Ѓ	Ќ	Љ	Ў	ж	љ	в
7		'	7	G	W	~	g	З	У	Ѓ	Ќ	Љ	Ў	з	у	џ
8		(8	H	X	~	h	И	Ѓ	Ќ	Љ	Ў	Ў	и	џ	џ
9)	9	I	Y	~	i	Х	Ѓ	Ќ	Љ	Ў	Ў	х	џ	џ
A		*	A	J	Z	~	j	Ц	Ѓ	Ќ	Љ	Ў	Ў	ц	џ	џ
B		+	B	K	[~	k	Ч	Ѓ	Ќ	Љ	Ў	Ў	ч	џ	џ
C		,	C	L	\	~	l	Ш	Ѓ	Ќ	Љ	Ў	Ў	ш	џ	џ
D		<	D	M]	~	m	џ	Ѓ	Ќ	Љ	Ў	Ў	џ	џ	џ
E		=	E	N	^	~	n	џ	Ѓ	Ќ	Љ	Ў	Ў	џ	џ	џ
F		>	F	O	~	o	o	џ	Ѓ	Ќ	Љ	Ў	Ў	џ	џ	џ
		/		?				џ	Ѓ	Ќ	Љ	Ў	Ў	џ	џ	џ

PG-MAC

L/H	0	1	2	3	4	5	6	7	8	9	A	B	C	D	E	F
0					0	Ж	П	Ж	П	А	Р	а	Б	С	Т	У
1		!	1	2	1	А	Љ	Б	В	Г	Д	Е	Ф	Г	Д	Е
2		"	2	3	3	Б	Р	С	Ц	Д	Е	Ф	Г	Д	Е	Ф
3	♥	#	3	4	4	Ц	С	Ц	Д	Е	Ф	Г	Д	Е	Ф	Г
4	♦	\$	4	5	5	Д	Т	Д	Т	У	Е	Ф	Г	Д	Е	Ф
5	♣	%	5	6	6	Т	У	Е	Ф	Г	Д	Е	Ф	Г	Д	Е
6	♠	&	6	7	7	У	Е	Ф	Г	Д	Е	Ф	Г	Д	Е	Ф
7		'	7	8	8	Е	Ф	Г	Д	Е	Ф	Г	Д	Е	Ф	Г
8		(8	9	9	Ф	Г	Д	Е	Ф	Г	Д	Е	Ф	Г	Д
9)	9	A	A	Г	Д	Е	Ф	Г	Д	Е	Ф	Г	Д	Е
A		*	A	B	B	Д	Е	Ф	Г	Д	Е	Ф	Г	Д	Е	Ф
B		+	B	C	C	Е	Ф	Г	Д	Е	Ф	Г	Д	Е	Ф	Г
C		,	C	D	D	Ф	Г	Д	Е	Ф	Г	Д	Е	Ф	Г	Д
D		<	D	E	E	Г	Д	Е	Ф	Г	Д	Е	Ф	Г	Д	Е
E		=	E	F	F	Д	Е	Ф	Г	Д	Е	Ф	Г	Д	Е	Ф
F		>	F			Е	Ф	Г	Д	Е	Ф	Г	Д	Е	Ф	Г
		/		?		Ф	Г	Д	Е	Ф	Г	Д	Е	Ф	Г	Д

MIK

L/H	0	1	2	3	4	5	6	7	8	9	A	B	C	D	E	F
0			0	@	P	~	p	A	Р	а	Б	С	Т	У	џ	џ
1		!	1	A	Q	~	a	В	О	Ѓ	Ќ	Љ	Ў	а	б	о
2		"	2	B	R	~	b	Г	П	Ѓ	Ќ	Љ	Ў	б	п	р
3	♥	#	3	C	S	~	c	Д	Р	Ѓ	Ќ	Љ	Ў	в	р	с
4	♦	\$	4	D	T	~	d	Е	С	Ѓ	Ќ	Љ	Ў	д	с	т
5	♣	%	5	E	U	~	e	Ф	Ш	Ѓ	Ќ	Љ	Ў	е	ш	у
6	♠	&	6	F	V	~	f	Ж	Љ	Ѓ	Ќ	Љ	Ў	ж	љ	в
7		'	7	G	W	~	g	З	У	Ѓ	Ќ	Љ	Ў	з	у	џ
8		(8	H	X	~	h	И	Ѓ	Ќ	Љ	Ў	Ў	и	џ	џ
9)	9	I	Y	~	i	Х	Ѓ	Ќ	Љ	Ў	Ў	х	џ	џ
A		*	A	J	Z	~	j	Ц	Ѓ	Ќ	Љ	Ў	Ў	ц	џ	џ
B		+	B	K	[~	k	Ч	Ѓ	Ќ	Љ	Ў	Ў	ч	џ	џ
C		,	C	L	\	~	l	Ш	Ѓ	Ќ	Љ	Ў	Ў	ш	џ	џ
D		<	D	M]	~	m	џ	Ѓ	Ќ	Љ	Ў	Ў	џ	џ	џ
E		=	E	N	^	~	n	џ	Ѓ	Ќ	Љ	Ў	Ў	џ	џ	џ
F		>	F	O	~	o	o	џ	Ѓ	Ќ	Љ	Ў	Ў	џ	џ	џ
		/		?				џ	Ѓ	Ќ	Љ	Ў	Ў	џ	џ	џ

ELOT 927

L/H	0	1	2	3	4	5	6	7	8	9	A	B	C	D	E	F
0			0	@	P	~	p	A	Р	а	Б	С	Т	У	џ	џ
1		!	1	A	Q	~	a	В	О	Ѓ	Ќ	Љ	Ў	а	б	о
2		"	2	B	R	~	b	Г	П	Ѓ	Ќ	Љ	Ў	б	п	р
3	♥	#	3	C	S	~	c	Д	Р	Ѓ	Ќ	Љ	Ў	в	р	с
4	♦	\$	4	D	T	~	d	Е	С	Ѓ	Ќ	Љ	Ў	д	с	т
5	♣	%	5	E	U	~	e	Ф	Ш	Ѓ	Ќ	Љ	Ў	е	ш	у
6	♠	&	6	F	V	~	f	Ж	Љ	Ѓ	Ќ	Љ	Ў	ж	љ	в
7		'	7	G	W	~	g	З	У	Ѓ	Ќ	Љ	Ў	з	у	џ
8		(8	H	X	~	h	И	Ѓ	Ќ	Љ	Ў	Ў	и	џ	џ
9)	9	I	Y	~	i	Х	Ѓ	Ќ	Љ	Ў	Ў	х	џ	џ
A		*	A	J	Z	~	j	Ц	Ѓ	Ќ	Љ	Ў	Ў	ц	џ	џ
B		+	B	K	[~	k	Ч	Ѓ	Ќ	Љ	Ў	Ў	ч	џ	џ
C		,	C	L	\	~	l	Ш	Ѓ	Ќ	Љ	Ў	Ў	ш	џ	џ
D		<	D	M]	~	m	џ	Ѓ	Ќ	Љ	Ў	Ў	џ	џ	џ
E		=	E	N	^	~	n	џ	Ѓ	Ќ	Љ	Ў	Ў	џ	џ	џ
F		>	F	O	~	o	o	џ	Ѓ	Ќ	Љ	Ў	Ў	џ	џ	џ
		/		?				џ	Ѓ	Ќ	Љ	Ў	Ў	џ	џ	џ

JUEGOS DE CARACTERES

ABG

L/H	0	1	2	3	4	5	6	7	8	9	A	B	C	D	E	F
0				0	@	P	`	Π	Α	Ρ	ι	.	⋮	⋮	Ω	≡
1		!	1	A	Q	´	Α	Β	Ρ	κ	.	⋮	⋮	⋮	ά	±
2		"	2	B	R	Β	Ρ	Γ	Σ	λ	.	⋮	⋮	⋮	έ	≥
3	♥	#	3	C	S	Γ	Τ	Δ	Τ	μ	.	⋮	⋮	⋮	ή	κ
4	♦	\$	4	D	T	Δ	Υ	Ε	Φ	ν	.	⋮	⋮	⋮	ι	⋮
5	♣	%	5	E	U	Ε	Φ	Ζ	Χ	ξ	.	⋮	⋮	⋮	ό	⋮
6		&	6	F	V	Ζ	Χ	Η	Ψ	ο	.	⋮	⋮	⋮	ύ	⋮
7		'	7	G	W	Η	Ψ	Θ	Ω	π	.	⋮	⋮	⋮	ώ	⋮
8		(8	H	X	Θ	Ι	Κ	Λ	ρ	.	⋮	⋮	⋮	•	⋮
9)	9	I	Y	Ι	Κ	Λ	Μ	σ	.	⋮	⋮	⋮	°	⋮
A		*	A	J	Z	Ι	Κ	Λ	Μ	ς	.	⋮	⋮	⋮	•	⋮
B		+	B	K	[Ι	Κ	Λ	Μ	τ	.	⋮	⋮	⋮	•	⋮
C		,	C	L	\	Ι	Κ	Λ	Μ	υ	.	⋮	⋮	⋮	•	⋮
D		-	D	M]	Ι	Κ	Λ	Μ	φ	.	⋮	⋮	⋮	•	⋮
E		=	E	N	^	Ι	Κ	Λ	Μ	χ	.	⋮	⋮	⋮	•	⋮
F		.	F	O	_	Ι	Κ	Λ	Μ	ψ	.	⋮	⋮	⋮	•	⋮
F		/	F	?		Ι	Κ	Λ	Μ	φ	.	⋮	⋮	⋮	•	⋮

DEC GR

L/H	0	1	2	3	4	5	6	7	8	9	A	B	C	D	E	F
0				0	@	P	`	ρ	Α	Ρ	ι	.	⋮	⋮	Ω	≡
1		!	1	A	Q	´	α	β	Ρ	κ	.	⋮	⋮	⋮	ά	±
2		"	2	B	R	Β	ρ	γ	Τ	λ	.	⋮	⋮	⋮	έ	≥
3	♥	#	3	C	S	Γ	σ	τ	Υ	μ	.	⋮	⋮	⋮	ή	κ
4	♦	\$	4	D	T	Δ	ε	ζ	Φ	ν	.	⋮	⋮	⋮	ι	⋮
5	♣	%	5	E	U	Ε	υ	φ	Χ	ξ	.	⋮	⋮	⋮	ό	⋮
6		&	6	F	V	Ζ	ψ	χ	Ψ	ο	.	⋮	⋮	⋮	ύ	⋮
7		'	7	G	W	Η	ω	φ	Ω	π	.	⋮	⋮	⋮	ώ	⋮
8		(8	H	X	Θ	ι	κ	Λ	ρ	.	⋮	⋮	⋮	•	⋮
9)	9	I	Y	Ι	κ	λ	Μ	σ	.	⋮	⋮	⋮	°	⋮
A		*	A	J	Z	Ι	κ	λ	Μ	ς	.	⋮	⋮	⋮	•	⋮
B		+	B	K	[Ι	κ	λ	Μ	τ	.	⋮	⋮	⋮	•	⋮
C		,	C	L	\	Ι	κ	λ	Μ	υ	.	⋮	⋮	⋮	•	⋮
D		-	D	M]	Ι	κ	λ	Μ	φ	.	⋮	⋮	⋮	•	⋮
E		=	E	N	^	Ι	κ	λ	Μ	χ	.	⋮	⋮	⋮	•	⋮
F		.	F	O	_	Ι	κ	λ	Μ	ψ	.	⋮	⋮	⋮	•	⋮
F		/	F	?		Ι	κ	λ	Μ	φ	.	⋮	⋮	⋮	•	⋮

ABY

L/H	0	1	2	3	4	5	6	7	8	9	A	B	C	D	E	F
0				0	@	P	`	Π	Α	Ρ	ι	.	⋮	⋮	Ω	≡
1		!	1	A	Q	´	Α	Β	Ρ	κ	.	⋮	⋮	⋮	ά	±
2		"	2	B	R	Β	Ρ	Γ	Σ	λ	.	⋮	⋮	⋮	έ	≥
3	♥	#	3	C	S	Γ	Τ	Δ	Τ	μ	.	⋮	⋮	⋮	ή	κ
4	♦	\$	4	D	T	Δ	Υ	Ε	Φ	ν	.	⋮	⋮	⋮	ι	⋮
5	♣	%	5	E	U	Ε	Φ	Ζ	Χ	ξ	.	⋮	⋮	⋮	ό	⋮
6		&	6	F	V	Ζ	Χ	Η	Ψ	ο	.	⋮	⋮	⋮	ύ	⋮
7		'	7	G	W	Η	Ψ	Θ	Ω	π	.	⋮	⋮	⋮	ώ	⋮
8		(8	H	X	Θ	Ι	Κ	Λ	ρ	.	⋮	⋮	⋮	•	⋮
9)	9	I	Y	Ι	Κ	Λ	Μ	σ	.	⋮	⋮	⋮	°	⋮
A		*	A	J	Z	Ι	Κ	Λ	Μ	ς	.	⋮	⋮	⋮	•	⋮
B		+	B	K	[Ι	Κ	Λ	Μ	τ	.	⋮	⋮	⋮	•	⋮
C		,	C	L	\	Ι	Κ	Λ	Μ	υ	.	⋮	⋮	⋮	•	⋮
D		-	D	M]	Ι	Κ	Λ	Μ	φ	.	⋮	⋮	⋮	•	⋮
E		=	E	N	^	Ι	Κ	Λ	Μ	χ	.	⋮	⋮	⋮	•	⋮
F		.	F	O	_	Ι	Κ	Λ	Μ	ψ	.	⋮	⋮	⋮	•	⋮
F		/	F	?		Ι	Κ	Λ	Μ	φ	.	⋮	⋮	⋮	•	⋮

HBR-OLD

L/H	0	1	2	3	4	5	6	7	8	9	A	B	C	D	E	F
0				0	@	P	`	Π	Α	Ρ	ι	.	⋮	⋮	Ω	≡
1		!	1	A	Q	´	Α	Β	Ρ	κ	.	⋮	⋮	⋮	ά	±
2		"	2	B	R	Β	Ρ	Γ	Σ	λ	.	⋮	⋮	⋮	έ	≥
3	♥	#	3	C	S	Γ	Τ	Δ	Τ	μ	.	⋮	⋮	⋮	ή	κ
4	♦	\$	4	D	T	Δ	Υ	Ε	Φ	ν	.	⋮	⋮	⋮	ι	⋮
5	♣	%	5	E	U	Ε	Φ	Ζ	Χ	ξ	.	⋮	⋮	⋮	ό	⋮
6		&	6	F	V	Ζ	Χ	Η	Ψ	ο	.	⋮	⋮	⋮	ύ	⋮
7		'	7	G	W	Η	Ψ	Θ	Ω	π	.	⋮	⋮	⋮	ώ	⋮
8		(8	H	X	Θ	Ι	Κ	Λ	ρ	.	⋮	⋮	⋮	•	⋮
9)	9	I	Y	Ι	Κ	Λ	Μ	σ	.	⋮	⋮	⋮	°	⋮
A		*	A	J	Z	Ι	Κ	Λ	Μ	ς	.	⋮	⋮	⋮	•	⋮
B		+	B	K	[Ι	Κ	Λ	Μ	τ	.	⋮	⋮	⋮	•	⋮
C		,	C	L	\	Ι	Κ	Λ	Μ	υ	.	⋮	⋮	⋮	•	⋮
D		-	D	M]	Ι	Κ	Λ	Μ	φ	.	⋮	⋮	⋮	•	⋮
E		=	E	N	^	Ι	Κ	Λ	Μ	χ	.	⋮	⋮	⋮	•	⋮
F		.	F	O	_	Ι	Κ	Λ	Μ	ψ	.	⋮	⋮	⋮	•	⋮
F		/	F	?		Ι	Κ	Λ	Μ	φ	.	⋮	⋮	⋮	•	⋮

PAGE 862 (Página de códigos 862)

L/H	0	1	2	3	4	5	6	7	8	9	A	B	C	D	E	F
0					@	P	`	p	κ	ι	ά	⋮	⋮	⋮	⋮	⋮
1		!	1	A	Q	Q	a	q	ο	ο	ί	⋮	⋮	⋮	⋮	⋮
2		"	2	B	R	R	b	r	γ	γ	ό	⋮	⋮	⋮	⋮	⋮
3	♥	#	3	C	S	S	c	s	η	η	ύ	⋮	⋮	⋮	⋮	⋮
4	♦	\$	4	D	T	T	d	t	θ	θ	ή	⋮	⋮	⋮	⋮	⋮
5	♣	%	5	E	U	U	e	u	ι	ι	ή	⋮	⋮	⋮	⋮	⋮
6		&	6	F	V	V	f	v	ζ	ζ	ή	⋮	⋮	⋮	⋮	⋮
7		'	7	G	W	W	g	w	η	η	ή	⋮	⋮	⋮	⋮	⋮
8		(8	H	X	X	h	x	τ	τ	ή	⋮	⋮	⋮	⋮	⋮
9)	9	I	Y	Y	i	y	ρ	ρ	ή	⋮	⋮	⋮	⋮	⋮
A		*	A	J	Z	Z	j	z	σ	σ	ή	⋮	⋮	⋮	⋮	⋮
B		+	B	K	[[k	l	ς	ς	ή	⋮	⋮	⋮	⋮	⋮
C		<	C	L	\	\	l	m	ϕ	ϕ	ή	⋮	⋮	⋮	⋮	⋮
D		=	D	M			m	n	χ	χ	ή	⋮	⋮	⋮	⋮	⋮
E		.	E	N	^	^	n	o	ψ	ψ	ή	⋮	⋮	⋮	⋮	⋮
F		/	F	O	_	_	o		ω	ω	ή	⋮	⋮	⋮	⋮	⋮

GREEK 11

L/H	0	1	2	3	4	5	6	7	8	9	A	B	C	D	E	F
0					@	P	␣	Π								
1		!	1	A	Q	Q	␣	Π								
2		"	2	B	R	R	␣	Π								
3	♥	#	3	C	S	S	␣	Π								
4	♦	\$	4	D	T	T	␣	Π								
5	♣	%	5	E	U	U	␣	Π								
6		&	6	F	V	V	␣	Π								
7		'	7	G	W	W	␣	Π								
8		(8	H	X	X	␣	Π								
9)	9	I	Y	Y	␣	Π								
A		*	A	J	Z	Z	␣	Π								
B		+	B	K	[[␣	Π								
C		<	C	L	\	\	␣	Π								
D		=	D	M			␣	Π								
E		.	E	N	^	^	␣	Π								
F		/	F	O	_	_	␣	Π								

HBR-DEC

L/H	0	1	2	3	4	5	6	7	8	9	A	B	C	D	E	F
0					@	P	`	p	Ϛ	ε	ά	⋮	⋮	⋮	⋮	⋮
1		!	1	A	Q	Q	a	q	Ϛ	ε	ί	⋮	⋮	⋮	⋮	⋮
2		"	2	B	R	R	b	r	η	η	ό	⋮	⋮	⋮	⋮	⋮
3	♥	#	3	C	S	S	c	s	θ	θ	ύ	⋮	⋮	⋮	⋮	⋮
4	♦	\$	4	D	T	T	d	t	ι	ι	ή	⋮	⋮	⋮	⋮	⋮
5	♣	%	5	E	U	U	e	u	ζ	ζ	ή	⋮	⋮	⋮	⋮	⋮
6		&	6	F	V	V	f	v	η	η	ή	⋮	⋮	⋮	⋮	⋮
7		'	7	G	W	W	g	w	τ	τ	ή	⋮	⋮	⋮	⋮	⋮
8		(8	H	X	X	h	x	ρ	ρ	ή	⋮	⋮	⋮	⋮	⋮
9)	9	I	Y	Y	i	y	σ	σ	ή	⋮	⋮	⋮	⋮	⋮
A		*	A	J	Z	Z	j	z	ϕ	ϕ	ή	⋮	⋮	⋮	⋮	⋮
B		+	B	K	[[k	l	ϕ	ϕ	ή	⋮	⋮	⋮	⋮	⋮
C		<	C	L	\	\	l	m	χ	χ	ή	⋮	⋮	⋮	⋮	⋮
D		=	D	M			m	n	ψ	ψ	ή	⋮	⋮	⋮	⋮	⋮
E		.	E	N	^	^	n	o	ω	ω	ή	⋮	⋮	⋮	⋮	⋮
F		/	F	O	_	_	o		␣	␣	ή	⋮	⋮	⋮	⋮	⋮

ISO-TUK

L/H	0	1	2	3	4	5	6	7	8	9	A	B	C	D	E	F
0					@	P	`	p								
1		!	1	A	Q	Q	a	q								
2		"	2	B	R	R	b	r								
3	♥	#	3	C	S	S	c	s								
4	♦	\$	4	D	T	T	d	t								
5	♣	%	5	E	U	U	e	u								
6		&	6	F	V	V	f	v								
7		'	7	G	W	W	g	w								
8		(8	H	X	X	h	x								
9)	9	I	Y	Y	i	y								
A		*	A	J	Z	Z	j	z								
B		+	B	K	[[k	l								
C		<	C	L	\	\	l	m								
D		=	D	M			m	n								
E		.	E	N	^	^	n	o								
F		/	F	O	_	_	o									

JUEGOS DE CARACTERES

RUSCII

L/H	0	1	2	3	4	5	6	7	8	9	A	B	C	D	E	F
0					0	@	P	`	p	А	Р	а	Л	л	р	ё
1		!	1	A	Q	a	q	`	а	Б	С	б	Л	л	р	ё
2		"	2	B	R	b	r	,"	В	Т	в	Л	л	р	ё	Г
3	♥	#	3	C	S	s	t	"	Г	У	г	Л	л	р	ё	Г
4	♦	\$	4	D	T	d	t	"	Д	Ф	д	Л	л	р	ё	Г
5	♣	%	5	E	U	e	u	"	Е	Х	е	Л	л	р	ё	Г
6	♠	&	6	F	V	f	v	"	Ф	Ц	ф	Л	л	р	ё	Г
7		'	7	G	W	g	w	"	Х	Ш	х	Л	л	р	ё	Г
8		(8	H	X	h	x	"	Ц	И	ц	Л	л	р	ё	Г
9)	9	I	Y	i	y	"	И	Щ	и	Л	л	р	ё	Г
A		*	:	J	Z	j	z	"	Щ	Й	щ	Л	л	р	ё	Г
B		+	;	K	[k	["	Й	К	ь	Л	л	р	ё	Г
C		,	<	L	\	l	\	"	К	Л	ь	Л	л	р	ё	Г
D		-	=	M]	m]	"	Л	М	н	Л	л	р	ё	Г
E		.	>	N	^	n	^	"	М	Н	о	Л	л	р	ё	Г
F		/	?	O	_	o	_	"	Н	О	п	Л	л	р	ё	Г

LATIN-9

L/H	0	1	2	3	4	5	6	7	8	9	A	B	C	D	E	F
0					0	@	P	`	p		°	À	Ð	à	ñ	
1		!	1	A	Q	a	q	`	а		±	Á	Ñ	á	ñ	
2		"	2	B	R	b	r	,"	В		²	Â	Ò	â	ò	
3	♥	#	3	C	S	s	t	"	Г		³	Ã	Ó	ã	ó	
4	♦	\$	4	D	T	d	t	"	Д		´	Ä	Ô	ä	ô	
5	♣	%	5	E	U	e	u	"	Е		µ	Å	Õ	å	õ	
6	♠	&	6	F	V	f	v	"	Ф		¶	Æ	Ö	æ	ö	
7		'	7	G	W	g	w	"	Х		·	Ç	×	ç	÷	
8		(8	H	X	h	x	"	Ц		¸	È	Ø	è	ø	
9)	9	I	Y	i	y	"	И		¹	É	Ù	é	ù	
A		*	:	J	Z	j	z	"	Й		º	Ê	Û	ê	û	
B		+	;	K	[k	["	К		»	Ë	Ü	ë	ü	
C		,	<	L	\	l	\	"	Л		¼	È	Û	è	ü	
D		-	=	M]	m]	"	М		½	É	Û	é	ü	
E		.	>	N	^	n	^	"	Н		¾	Ê	Û	ê	ü	
F		/	?	O	_	o	_	"	О		¸	Ë	Û	ë	ü	

WCP1250 (Windows – 1250)

L/H	0	1	2	3	4	5	6	7	8	9	A	B	C	D	E	F
0					0	@	P	`	p	€	°	Á	Ð	á	ñ	
1		!	1	A	Q	a	q	`	а	±	À	Ñ	á	ñ		
2		"	2	B	R	b	r	,"	В	´	Á	Ñ	á	ñ		
3	♥	#	3	C	S	s	t	"	Г	¸	À	Ñ	á	ñ		
4	♦	\$	4	D	T	d	t	"	Д	¸	À	Ñ	á	ñ		
5	♣	%	5	E	U	e	u	"	Е	¸	À	Ñ	á	ñ		
6	♠	&	6	F	V	f	v	"	Ф	¸	À	Ñ	á	ñ		
7		'	7	G	W	g	w	"	Х	¸	À	Ñ	á	ñ		
8		(8	H	X	h	x	"	Ц	¸	À	Ñ	á	ñ		
9)	9	I	Y	i	y	"	И	¸	À	Ñ	á	ñ		
A		*	:	J	Z	j	z	"	Й	¸	À	Ñ	á	ñ		
B		+	;	K	[k	["	К	¸	À	Ñ	á	ñ		
C		,	<	L	\	l	\	"	Л	¸	À	Ñ	á	ñ		
D		-	=	M]	m]	"	М	¸	À	Ñ	á	ñ		
E		.	>	N	^	n	^	"	Н	¸	À	Ñ	á	ñ		
F		/	?	O	_	o	_	"	О	¸	À	Ñ	á	ñ		

WCP1251 (Windows – 1251)

L/H	0	1	2	3	4	5	6	7	8	9	A	B	C	D	E	F
0					0	@	P	`	p	Ђ	ђ	°	А	Р	а	р
1		!	1	A	Q	a	q	`	а	Ѓ	ѓ	±	Б	С	б	с
2		"	2	B	R	b	r	,"	В	Ѓ	ѓ	²	В	Т	в	т
3	♥	#	3	C	S	s	t	"	Г	Ѓ	ѓ	³	Г	У	г	у
4	♦	\$	4	D	T	d	t	"	Д	Ѓ	ѓ	´	Д	Ф	д	ф
5	♣	%	5	E	U	e	u	"	Е	Ѓ	ѓ	µ	Е	Х	е	х
6	♠	&	6	F	V	f	v	"	Ф	Ѓ	ѓ	¶	Ф	Ц	ф	ц
7		'	7	G	W	g	w	"	Х	Ѓ	ѓ	·	Х	Ш	х	ш
8		(8	H	X	h	x	"	Ц	Ѓ	ѓ	¸	Ц	И	ц	и
9)	9	I	Y	i	y	"	И	Ѓ	ѓ	¹	И	Щ	и	щ
A		*	:	J	Z	j	z	"	Й	Ѓ	ѓ	º	Й	К	ь	к
B		+	;	K	[k	["	К	Ѓ	ѓ	»	К	Л	ь	л
C		,	<	L	\	l	\	"	Л	Ѓ	ѓ	¼	Л	М	ь	м
D		-	=	M]	m]	"	М	Ѓ	ѓ	½	М	Н	э	н
E		.	>	N	^	n	^	"	Н	Ѓ	ѓ	¾	Н	О	ю	о
F		/	?	O	_	o	_	"	О	Ѓ	ѓ	¸	О	П	я	п

WCP1252 (Windows - 1252)

L/H	0	1	2	3	4	5	6	7	8	9	A	B	C	D	E	F
0					@	P	`	p	e		°	À	Ð	à	ð	
1		!	1	A	Q	Q	á	q	é	í	±	Á	Ñ	á	ñ	
2		"	2	B	R	R	â	r	ê	ï	²	Â	Ò	â	ò	
3	♥	#	3	C	S	S	ã	s	ë	ï	³	Ã	Ó	ã	ó	
4	♦	\$	4	D	T	T	ä	t	ï	ï	´	Ä	Ô	ä	ô	
5	♣	%	5	E	U	U	å	u	ï	ï	µ	Å	Ö	å	ö	
6	♠	&	6	F	V	V	æ	v	ï	ï	¶	Æ	Ø	æ	ø	
7		'	7	G	W	W	ç	w	ï	ï	·	Ç	×	ç	÷	
8		(8	H	X	X	¸	x	ï	ï	¸	È	Ø	è	ø	
9)	9	I	Y	Y	¸	y	ï	ï	¸	É	Ù	é	ù	
A		*	:	J	Z	Z	¸	z	ï	ï	¸	Ê	Û	ê	û	
B		+	;	K	[[¸	{	ï	ï	¸	Ë	Ü	ë	ü	
C		,	<	L	\	\	¸		ï	ï	¸	Ì	Ù	ì	ú	
D		-	=	M]]	¸	}	ï	ï	¸	Í	Ý	í	ý	
E		.	>	N	^	^	¸	~	ï	ï	¸	Î	Þ	î	þ	
F		/	?	O	_	_	¸	¸	ï	ï	¸	Ï	Û	ï	ÿ	

JUEGOS DE CARACTERES NACIONALES (EMULACIÓN DPL24C PLUS Y IBM XL24E)

Los siguientes juegos de caracteres nacionales difieren de los de la página de códigos 437 (E.E.U.U.), disponibles en el juego de comandos DPL24C PLUS y la emulación IBM Proprinter XL24E.

FRENCH (Francés)

L/H	0	1	2	3	4	5	6	7	8	9	A	B	C	D	E	F
0					à	P	`	p	ç	é	á	À	¸	¸	¸	¸
1		!	1	A	Q	Q	â	q	é	á	¸	¸	¸	¸	¸	¸
2		"	2	B	R	R	ã	r	ê	ï	¸	¸	¸	¸	¸	¸
3	♥	#	3	C	S	S	ä	s	ë	ï	¸	¸	¸	¸	¸	¸
4	♦	\$	4	D	T	T	å	t	ï	ï	¸	¸	¸	¸	¸	¸
5	♣	%	5	E	U	U	æ	u	ï	ï	¸	¸	¸	¸	¸	¸
6	♠	&	6	F	V	V	ç	v	ï	ï	¸	¸	¸	¸	¸	¸
7		'	7	G	W	W	¸	w	ï	ï	¸	¸	¸	¸	¸	¸
8		(8	H	X	X	¸	x	ï	ï	¸	¸	¸	¸	¸	¸
9)	9	I	Y	Y	¸	y	ï	ï	¸	¸	¸	¸	¸	¸
A		*	:	J	Z	Z	¸	z	ï	ï	¸	¸	¸	¸	¸	¸
B		+	;	K	[[¸	{	ï	ï	¸	¸	¸	¸	¸	¸
C		,	<	L	\	\	¸		ï	ï	¸	¸	¸	¸	¸	¸
D		-	=	M]]	¸	}	ï	ï	¸	¸	¸	¸	¸	¸
E		.	>	N	^	^	¸	~	ï	ï	¸	¸	¸	¸	¸	¸
F		/	?	O	_	_	¸	¸	ï	ï	¸	¸	¸	¸	¸	¸

ITALIAN (Italiano)

L/H	0	1	2	3	4	5	6	7	8	9	A	B	C	D	E	F
0					à	P	`	p	ç	é	á	À	¸	¸	¸	¸
1		!	1	A	Q	Q	â	q	é	á	¸	¸	¸	¸	¸	¸
2		"	2	B	R	R	ã	r	ê	ï	¸	¸	¸	¸	¸	¸
3	♥	#	3	C	S	S	ä	s	ë	ï	¸	¸	¸	¸	¸	¸
4	♦	\$	4	D	T	T	å	t	ï	ï	¸	¸	¸	¸	¸	¸
5	♣	%	5	E	U	U	æ	u	ï	ï	¸	¸	¸	¸	¸	¸
6	♠	&	6	F	V	V	ç	v	ï	ï	¸	¸	¸	¸	¸	¸
7		'	7	G	W	W	¸	w	ï	ï	¸	¸	¸	¸	¸	¸
8		(8	H	X	X	¸	x	ï	ï	¸	¸	¸	¸	¸	¸
9)	9	I	Y	Y	¸	y	ï	ï	¸	¸	¸	¸	¸	¸
A		*	:	J	Z	Z	¸	z	ï	ï	¸	¸	¸	¸	¸	¸
B		+	;	K	[[¸	{	ï	ï	¸	¸	¸	¸	¸	¸
C		,	<	L	\	\	¸		ï	ï	¸	¸	¸	¸	¸	¸
D		-	=	M]]	¸	}	ï	ï	¸	¸	¸	¸	¸	¸
E		.	>	N	^	^	¸	~	ï	ï	¸	¸	¸	¸	¸	¸
F		/	?	O	_	_	¸	¸	ï	ï	¸	¸	¸	¸	¸	¸

JUEGOS DE CARACTERES

SPANISH (Español)

L/H	0	1	2	3	4	5	6	7	8	9	A	B	C	D	E	F
0				0	S	P	~	p	Ç	É	á	í	ó	ú	ñ	«
1		!	"	1	A	Q	a	q	Û	Æ	ó	ú	ñ	«	»	±
2		"	"	2	B	R	b	r	ü	æ	ó	ú	ñ	«	»	±
3	♥	"	"	3	C	S	c	s	å	ø	ó	ú	ñ	«	»	±
4	♦	\$	%	4	D	T	d	t	ä	ö	ó	ú	ñ	«	»	±
5	♦	\$	%	5	E	U	e	u	å	ø	ó	ú	ñ	«	»	±
6	♦	\$	%	6	F	V	f	v	ä	ö	ó	ú	ñ	«	»	±
7		'	'	7	G	W	g	w	ç	ë	è	é	ê	ë	»	±
8		()	8	H	X	h	x	ç	ë	è	é	ê	ë	»	±
9)	(9	I	Y	i	y	ç	ë	è	é	ê	ë	»	±
A		*	:	A	J	Z	j	z	ç	ë	è	é	ê	ë	»	±
B		+	;	B	K	l	k	l	ç	ë	è	é	ê	ë	»	±
C		<	>	C	L	M	l	m	ç	ë	è	é	ê	ë	»	±
D		-	=	D	N	Ü	n	ü	ç	ë	è	é	ê	ë	»	±
E		.	>	E	O		o		ç	ë	è	é	ê	ë	»	±
F		/	?	F					ç	ë	è	é	ê	ë	»	±

FINNISH (Finés)

L/H	0	1	2	3	4	5	6	7	8	9	A	B	C	D	E	F
0				0	É	P	é	p	Ç	É	á	í	ó	ú	ñ	«
1		!	"	1	A	Q	a	q	Û	Æ	ó	ú	ñ	«	»	±
2		"	"	2	B	R	b	r	ü	æ	ó	ú	ñ	«	»	±
3	♥	"	"	3	C	S	c	s	å	ø	ó	ú	ñ	«	»	±
4	♦	#	%	4	D	T	d	t	ä	ö	ó	ú	ñ	«	»	±
5	♦	#	%	5	E	U	e	u	ä	ö	ó	ú	ñ	«	»	±
6	♦	#	%	6	F	V	f	v	ä	ö	ó	ú	ñ	«	»	±
7		'	'	7	G	W	g	w	ç	ë	è	é	ê	ë	»	±
8		()	8	H	X	h	x	ç	ë	è	é	ê	ë	»	±
9)	(9	I	Y	i	y	ç	ë	è	é	ê	ë	»	±
A		*	:	A	J	Z	j	z	ç	ë	è	é	ê	ë	»	±
B		+	;	B	K	l	k	l	ç	ë	è	é	ê	ë	»	±
C		<	>	C	L	M	l	m	ç	ë	è	é	ê	ë	»	±
D		-	=	D	N	Ü	n	ü	ç	ë	è	é	ê	ë	»	±
E		.	>	E	O		o		ç	ë	è	é	ê	ë	»	±
F		/	?	F					ç	ë	è	é	ê	ë	»	±

DANISH1/NORWEGN (Danés 1/Noruego)

L/H	0	1	2	3	4	5	6	7	8	9	A	B	C	D	E	F
0				0	É	P	é	p	Ç	É	á	í	ó	ú	ñ	«
1		!	"	1	A	Q	a	q	Û	Æ	ó	ú	ñ	«	»	±
2		"	"	2	B	R	b	r	ü	æ	ó	ú	ñ	«	»	±
3	♥	"	"	3	C	S	c	s	å	ø	ó	ú	ñ	«	»	±
4	♦	#	%	4	D	T	d	t	ä	ö	ó	ú	ñ	«	»	±
5	♦	#	%	5	E	U	e	u	ä	ö	ó	ú	ñ	«	»	±
6	♦	#	%	6	F	V	f	v	ä	ö	ó	ú	ñ	«	»	±
7		'	'	7	G	W	g	w	ç	ë	è	é	ê	ë	»	±
8		()	8	H	X	h	x	ç	ë	è	é	ê	ë	»	±
9)	(9	I	Y	i	y	ç	ë	è	é	ê	ë	»	±
A		*	:	A	J	Z	j	z	ç	ë	è	é	ê	ë	»	±
B		+	;	B	K	l	k	l	ç	ë	è	é	ê	ë	»	±
C		<	>	C	L	M	l	m	ç	ë	è	é	ê	ë	»	±
D		-	=	D	N	Ü	n	ü	ç	ë	è	é	ê	ë	»	±
E		.	>	E	O		o		ç	ë	è	é	ê	ë	»	±
F		/	?	F					ç	ë	è	é	ê	ë	»	±

DANISH2 (Danés 2)

L/H	0	1	2	3	4	5	6	7	8	9	A	B	C	D	E	F
0				0	@	P	~	p	Ç	É	á	í	ó	ú	ñ	«
1		!	"	1	A	Q	a	q	Û	Æ	ó	ú	ñ	«	»	±
2		"	"	2	B	R	b	r	ü	æ	ó	ú	ñ	«	»	±
3	♥	"	"	3	C	S	c	s	å	ø	ó	ú	ñ	«	»	±
4	♦	#	%	4	D	T	d	t	ä	ö	ó	ú	ñ	«	»	±
5	♦	#	%	5	E	U	e	u	ä	ö	ó	ú	ñ	«	»	±
6	♦	#	%	6	F	V	f	v	ä	ö	ó	ú	ñ	«	»	±
7		'	'	7	G	W	g	w	ç	ë	è	é	ê	ë	»	±
8		()	8	H	X	h	x	ç	ë	è	é	ê	ë	»	±
9)	(9	I	Y	i	y	ç	ë	è	é	ê	ë	»	±
A		*	:	A	J	Z	j	z	ç	ë	è	é	ê	ë	»	±
B		+	;	B	K	l	k	l	ç	ë	è	é	ê	ë	»	±
C		<	>	C	L	M	l	m	ç	ë	è	é	ê	ë	»	±
D		-	=	D	N	Ü	n	ü	ç	ë	è	é	ê	ë	»	±
E		.	>	E	O		o		ç	ë	è	é	ê	ë	»	±
F		/	?	F					ç	ë	è	é	ê	ë	»	±

JUEGOS DE CARACTERES NACIONALES (EMULACIÓN ESC/P2)

Los siguientes juegos de caracteres difieren de los juegos de caracteres para gráficos disponibles en la emulación Epson ESC/P2.

DANISH1 (Danés 1)

L/H	0	1	2	3	4	5	6	7	8	9	A	B	C	D	E	F
0			0	@	P	`	p	Ç	É	Á	:	L	α	≡		
1		!	1	A	Q	a	q	Ç	É	Á	:	L	α	≡		
2		"	2	B	R	b	r	ç	é	á	ó	ú	l	β	±	z
3		#	3	C	S	c	s	å	ø	ö	ñ	å	π	Σ	ς	ς
4		\$	4	D	T	d	t	å	ø	ö	ñ	å	σ	μ	τ	τ
5		%	5	E	U	e	u	å	ø	ö	ñ	å	ο	υ	φ	φ
6		&	6	F	V	f	v	å	ø	ö	ñ	å	ο	υ	φ	φ
7		'	7	G	W	g	w	ç	é	á	ó	ú	l	β	±	z
8		(8	H	X	h	x	ç	é	á	ó	ú	l	β	±	z
9)	9	I	Y	i	y	ç	é	á	ó	ú	l	β	±	z
A		*	:	J	Z	j	z	ç	é	á	ó	ú	l	β	±	z
B		+	;	K	æ	k	æ	ç	é	á	ó	ú	l	β	±	z
C		,	<	L	ø	l	ø	ç	é	á	ó	ú	l	β	±	z
D		-	=	M	å	m	å	ç	é	á	ó	ú	l	β	±	z
E		.	>	N	å	n	å	ç	é	á	ó	ú	l	β	±	z
F		/	?	O	å	o	å	ç	é	á	ó	ú	l	β	±	z

SPANSH1 (Español 1)

L/H	0	1	2	3	4	5	6	7	8	9	A	B	C	D	E	F
0			0	@	P	`	p	Ç	É	Á	:	L	α	≡		
1		!	1	A	Q	a	q	Ç	É	Á	:	L	α	≡		
2		"	2	B	R	b	r	ç	é	á	ó	ú	l	β	±	z
3		#	3	C	S	c	s	å	ø	ö	ñ	å	π	Σ	ς	ς
4		\$	4	D	T	d	t	å	ø	ö	ñ	å	σ	μ	τ	τ
5		%	5	E	U	e	u	å	ø	ö	ñ	å	ο	υ	φ	φ
6		&	6	F	V	f	v	å	ø	ö	ñ	å	ο	υ	φ	φ
7		'	7	G	W	g	w	ç	é	á	ó	ú	l	β	±	z
8		(8	H	X	h	x	ç	é	á	ó	ú	l	β	±	z
9)	9	I	Y	i	y	ç	é	á	ó	ú	l	β	±	z
A		*	:	J	Z	j	z	ç	é	á	ó	ú	l	β	±	z
B		+	;	K	æ	k	æ	ç	é	á	ó	ú	l	β	±	z
C		,	<	L	ø	l	ø	ç	é	á	ó	ú	l	β	±	z
D		-	=	M	å	m	å	ç	é	á	ó	ú	l	β	±	z
E		.	>	N	å	n	å	ç	é	á	ó	ú	l	β	±	z
F		/	?	O	å	o	å	ç	é	á	ó	ú	l	β	±	z

ITALIAN (Italiano)

L/H	0	1	2	3	4	5	6	7	8	9	A	B	C	D	E	F
0			0	@	P	`	p	Ç	É	Á	:	L	α	≡		
1		!	1	A	Q	a	q	Ç	É	Á	:	L	α	≡		
2		"	2	B	R	b	r	ç	é	á	ó	ú	l	β	±	z
3		#	3	C	S	c	s	å	ø	ö	ñ	å	π	Σ	ς	ς
4		\$	4	D	T	d	t	å	ø	ö	ñ	å	σ	μ	τ	τ
5		%	5	E	U	e	u	å	ø	ö	ñ	å	ο	υ	φ	φ
6		&	6	F	V	f	v	å	ø	ö	ñ	å	ο	υ	φ	φ
7		'	7	G	W	g	w	ç	é	á	ó	ú	l	β	±	z
8		(8	H	X	h	x	ç	é	á	ó	ú	l	β	±	z
9)	9	I	Y	i	y	ç	é	á	ó	ú	l	β	±	z
A		*	:	J	Z	j	z	ç	é	á	ó	ú	l	β	±	z
B		+	;	K	æ	k	æ	ç	é	á	ó	ú	l	β	±	z
C		,	<	L	ø	l	ø	ç	é	á	ó	ú	l	β	±	z
D		-	=	M	å	m	å	ç	é	á	ó	ú	l	β	±	z
E		.	>	N	å	n	å	ç	é	á	ó	ú	l	β	±	z
F		/	?	O	å	o	å	ç	é	á	ó	ú	l	β	±	z

SPANSH2 (Español 2)

L/H	0	1	2	3	4	5	6	7	8	9	A	B	C	D	E	F
0			0	@	P	`	p	Ç	É	Á	:	L	α	≡		
1		!	1	A	Q	a	q	Ç	É	Á	:	L	α	≡		
2		"	2	B	R	b	r	ç	é	á	ó	ú	l	β	±	z
3		#	3	C	S	c	s	å	ø	ö	ñ	å	π	Σ	ς	ς
4		\$	4	D	T	d	t	å	ø	ö	ñ	å	σ	μ	τ	τ
5		%	5	E	U	e	u	å	ø	ö	ñ	å	ο	υ	φ	φ
6		&	6	F	V	f	v	å	ø	ö	ñ	å	ο	υ	φ	φ
7		'	7	G	W	g	w	ç	é	á	ó	ú	l	β	±	z
8		(8	H	X	h	x	ç	é	á	ó	ú	l	β	±	z
9)	9	I	Y	i	y	ç	é	á	ó	ú	l	β	±	z
A		*	:	J	Z	j	z	ç	é	á	ó	ú	l	β	±	z
B		+	;	K	æ	k	æ	ç	é	á	ó	ú	l	β	±	z
C		,	<	L	ø	l	ø	ç	é	á	ó	ú	l	β	±	z
D		-	=	M	å	m	å	ç	é	á	ó	ú	l	β	±	z
E		.	>	N	å	n	å	ç	é	á	ó	ú	l	β	±	z
F		/	?	O	å	o	å	ç	é	á	ó	ú	l	β	±	z

JUEGOS DE CARACTERES

JAPAN (Japonés)

L/H	0	1	2	3	4	5	6	7	8	9	A	B	C	D	E	F
0																
1		!	"	#	\$	%	&	'	()	*	:	<	=	.	>
2		A	B	C	D	E	F	G	H	I	J	K	L	M	N	O
3		a	b	c	d	e	f	g	h	i	j	k	l	m	n	o
4		á	é	í	ó	ú	ñ	á	é	í	ó	ú	ñ	á	é	í
5		À	É	Í	Ó	Ú	Ñ	À	É	Í	Ó	Ú	Ñ	À	É	Í
6		á	é	í	ó	ú	ñ	á	é	í	ó	ú	ñ	á	é	í
7		À	É	Í	Ó	Ú	Ñ	À	É	Í	Ó	Ú	Ñ	À	É	Í
8		á	é	í	ó	ú	ñ	á	é	í	ó	ú	ñ	á	é	í
9		À	É	Í	Ó	Ú	Ñ	À	É	Í	Ó	Ú	Ñ	À	É	Í
A		á	é	í	ó	ú	ñ	á	é	í	ó	ú	ñ	á	é	í
B		À	É	Í	Ó	Ú	Ñ	À	É	Í	Ó	Ú	Ñ	À	É	Í
C		á	é	í	ó	ú	ñ	á	é	í	ó	ú	ñ	á	é	í
D		À	É	Í	Ó	Ú	Ñ	À	É	Í	Ó	Ú	Ñ	À	É	Í
E		á	é	í	ó	ú	ñ	á	é	í	ó	ú	ñ	á	é	í
F		À	É	Í	Ó	Ú	Ñ	À	É	Í	Ó	Ú	Ñ	À	É	Í

LATIN A (Latinoamericano)

L/H	0	1	2	3	4	5	6	7	8	9	A	B	C	D	E	F
0																
1		!	"	#	\$	%	&	'	()	*	:	<	=	.	>
2		A	B	C	D	E	F	G	H	I	J	K	L	M	N	O
3		a	b	c	d	e	f	g	h	i	j	k	l	m	n	o
4		á	é	í	ó	ú	ñ	á	é	í	ó	ú	ñ	á	é	í
5		À	É	Í	Ó	Ú	Ñ	À	É	Í	Ó	Ú	Ñ	À	É	Í
6		á	é	í	ó	ú	ñ	á	é	í	ó	ú	ñ	á	é	í
7		À	É	Í	Ó	Ú	Ñ	À	É	Í	Ó	Ú	Ñ	À	É	Í
8		á	é	í	ó	ú	ñ	á	é	í	ó	ú	ñ	á	é	í
9		À	É	Í	Ó	Ú	Ñ	À	É	Í	Ó	Ú	Ñ	À	É	Í
A		á	é	í	ó	ú	ñ	á	é	í	ó	ú	ñ	á	é	í
B		À	É	Í	Ó	Ú	Ñ	À	É	Í	Ó	Ú	Ñ	À	É	Í
C		á	é	í	ó	ú	ñ	á	é	í	ó	ú	ñ	á	é	í
D		À	É	Í	Ó	Ú	Ñ	À	É	Í	Ó	Ú	Ñ	À	É	Í
E		á	é	í	ó	ú	ñ	á	é	í	ó	ú	ñ	á	é	í
F		À	É	Í	Ó	Ú	Ñ	À	É	Í	Ó	Ú	Ñ	À	É	Í

NORWEGN (Noruego)

L/H	0	1	2	3	4	5	6	7	8	9	A	B	C	D	E	F
0																
1		!	"	#	\$	%	&	'	()	*	:	<	=	.	>
2		A	B	C	D	E	F	G	H	I	J	K	L	M	N	O
3		a	b	c	d	e	f	g	h	i	j	k	l	m	n	o
4		á	é	í	ó	ú	ñ	á	é	í	ó	ú	ñ	á	é	í
5		À	É	Í	Ó	Ú	Ñ	À	É	Í	Ó	Ú	Ñ	À	É	Í
6		á	é	í	ó	ú	ñ	á	é	í	ó	ú	ñ	á	é	í
7		À	É	Í	Ó	Ú	Ñ	À	É	Í	Ó	Ú	Ñ	À	É	Í
8		á	é	í	ó	ú	ñ	á	é	í	ó	ú	ñ	á	é	í
9		À	É	Í	Ó	Ú	Ñ	À	É	Í	Ó	Ú	Ñ	À	É	Í
A		á	é	í	ó	ú	ñ	á	é	í	ó	ú	ñ	á	é	í
B		À	É	Í	Ó	Ú	Ñ	À	É	Í	Ó	Ú	Ñ	À	É	Í
C		á	é	í	ó	ú	ñ	á	é	í	ó	ú	ñ	á	é	í
D		À	É	Í	Ó	Ú	Ñ	À	É	Í	Ó	Ú	Ñ	À	É	Í
E		á	é	í	ó	ú	ñ	á	é	í	ó	ú	ñ	á	é	í
F		À	É	Í	Ó	Ú	Ñ	À	É	Í	Ó	Ú	Ñ	À	É	Í

FRENCH (Francés)

L/H	0	1	2	3	4	5	6	7	8	9	A	B	C	D	E	F
0																
1		!	"	#	\$	%	&	'	()	*	:	<	=	.	>
2		A	B	C	D	E	F	G	H	I	J	K	L	M	N	O
3		a	b	c	d	e	f	g	h	i	j	k	l	m	n	o
4		á	é	í	ó	ú	ñ	á	é	í	ó	ú	ñ	á	é	í
5		À	É	Í	Ó	Ú	Ñ	À	É	Í	Ó	Ú	Ñ	À	É	Í
6		á	é	í	ó	ú	ñ	á	é	í	ó	ú	ñ	á	é	í
7		À	É	Í	Ó	Ú	Ñ	À	É	Í	Ó	Ú	Ñ	À	É	Í
8		á	é	í	ó	ú	ñ	á	é	í	ó	ú	ñ	á	é	í
9		À	É	Í	Ó	Ú	Ñ	À	É	Í	Ó	Ú	Ñ	À	É	Í
A		á	é	í	ó	ú	ñ	á	é	í	ó	ú	ñ	á	é	í
B		À	É	Í	Ó	Ú	Ñ	À	É	Í	Ó	Ú	Ñ	À	É	Í
C		á	é	í	ó	ú	ñ	á	é	í	ó	ú	ñ	á	é	í
D		À	É	Í	Ó	Ú	Ñ	À	É	Í	Ó	Ú	Ñ	À	É	Í
E		á	é	í	ó	ú	ñ	á	é	í	ó	ú	ñ	á	é	í
F		À	É	Í	Ó	Ú	Ñ	À	É	Í	Ó	Ú	Ñ	À	É	Í

DANISH2 (Danés 2)

L/H	0	1	2	3	4	5	6	7	8	9	A	B	C	D	E	F
0		0	é	P	é	p	ç	é	á		L	μ	α	≡		
1		!	1	A	Q	a	q	ü	æ	í	ı	Γ	β	±		
2		"	2	B	R	b	r	é	ø	ó	ı	Π	γ	≥		
3		#	3	C	S	c	s	â	ö	ú	ı	Σ	π	≤		
4		\$	4	D	T	d	t	å	ö	ñ	ı	σ	ρ	∫		
5	§	%	5	E	U	e	u	å	ö	ñ	ı	ο	μ	†		
6		&	6	F	V	f	v	å	ö	ñ	ı	τ	ν	°		
7		'	7	G	W	g	w	ç	è	ù	ı	φ	θ	•		
8		(8	H	X	h	x	é	ë	ÿ	ı	ϕ	θ	•		
9)	9	I	Y	i	y	è	ë	ÿ	ı	ϕ	θ	•		
A		*	:	J	Z	j	z	è	ë	ÿ	ı	ϕ	θ	•		
B		+	;	K	Æ	k	æ	è	ë	ÿ	ı	ϕ	θ	•		
C		,	<	L	Ø	l	ø	è	ë	ÿ	ı	ϕ	θ	•		
D		-	=	M	Å	m	å	è	ë	ÿ	ı	ϕ	θ	•		
E		.	>	N	Ö	n	ö	è	ë	ÿ	ı	ϕ	θ	•		
F		/	?	O	—	o	—	è	ë	ÿ	ı	ϕ	θ	•		

KOREA

L/H	0	1	2	3	4	5	6	7	8	9	A	B	C	D	E	F
0		0	@	P	~	p	ç	é	á		L	μ	α	≡		
1		!	1	A	Q	a	q	ü	æ	í	ı	Γ	β	±		
2		"	2	B	R	b	r	é	ø	ó	ı	Π	γ	≥		
3		#	3	C	S	c	s	â	ö	ú	ı	Σ	π	≤		
4		\$	4	D	T	d	t	å	ö	ñ	ı	σ	ρ	∫		
5	§	%	5	E	U	e	u	å	ö	ñ	ı	ο	μ	†		
6		&	6	F	V	f	v	å	ö	ñ	ı	τ	ν	°		
7		'	7	G	W	g	w	ç	è	ù	ı	φ	θ	•		
8		(8	H	X	h	x	é	ë	ÿ	ı	ϕ	θ	•		
9)	9	I	Y	i	y	è	ë	ÿ	ı	ϕ	θ	•		
A		*	:	J	Z	j	z	è	ë	ÿ	ı	ϕ	θ	•		
B		+	;	K	l	k	l	è	ë	ÿ	ı	ϕ	θ	•		
C		,	<	L	M	l	m	è	ë	ÿ	ı	ϕ	θ	•		
D		-	=	L	M	l	m	è	ë	ÿ	ı	ϕ	θ	•		
E		.	>	N	N	n	n	è	ë	ÿ	ı	ϕ	θ	•		
F		/	?	O	—	o	—	è	ë	ÿ	ı	ϕ	θ	•		

LEGAL

L/H	0	1	2	3	4	5	6	7	8	9	A	B	C	D	E	F
0		0	§	P	~	p	ç	é	á		L	μ	α	≡		
1		!	1	A	Q	a	q	ü	æ	í	ı	Γ	β	±		
2		"	2	B	R	b	r	é	ø	ó	ı	Π	γ	≥		
3		#	3	C	S	c	s	â	ö	ú	ı	Σ	π	≤		
4		\$	4	D	T	d	t	å	ö	ñ	ı	σ	ρ	∫		
5	§	%	5	E	U	e	u	å	ö	ñ	ı	ο	μ	†		
6		&	6	F	V	f	v	å	ö	ñ	ı	τ	ν	°		
7		'	7	G	W	g	w	ç	è	ù	ı	φ	θ	•		
8		(8	H	X	h	x	é	ë	ÿ	ı	ϕ	θ	•		
9)	9	I	Y	i	y	è	ë	ÿ	ı	ϕ	θ	•		
A		*	:	J	Z	j	z	è	ë	ÿ	ı	ϕ	θ	•		
B		+	;	K	°	k	°	è	ë	ÿ	ı	ϕ	θ	•		
C		,	<	L	"	l	"	è	ë	ÿ	ı	ϕ	θ	•		
D		-	=	M	"	m	"	è	ë	ÿ	ı	ϕ	θ	•		
E		.	>	N	"	n	"	è	ë	ÿ	ı	ϕ	θ	•		
F		/	?	O	—	o	—	è	ë	ÿ	ı	ϕ	θ	•		

JUEGOS DE CARACTERES NACIONALES Y TIPOS DE LETRAS RESIDENTES COMPATIBLES (TODAS LAS EMULACIONES)

En todas las emulaciones, esta impresora es compatible con 52 juegos de caracteres nacionales para caracteres y símbolos específicos de cada idioma. Sin embargo, algunos juegos de caracteres nacionales no poseen ciertos caracteres y símbolos, y quizás no puedan utilizarse, dependiendo de los tipos de letra residentes. Las siguientes tablas muestran qué tipos de letras residentes son compatibles con cada juego de caracteres nacionales:

Tipo de letra residente		Courier 10	Elite 12	Compress	Draft	Bold PS	Pica 10	Courier-scalable**	Timeless**	Nimbus Sans**	Correspondence	OCR-B	OCR-A
Nacional Juego de caracteres	Nombre en el menú de configuración												
E.E.U.U. *	USA	√	√	√	√	√	√	√	√	√	√	√	√
Reino Unido	UK	√	√	√	√	√	√	√	√	√	√	√	√
Alemán	GERMAN	√	√	√	√	√	√	√	√	√	√	√	√
Sueco	SWEDISH	√	√	√	√	√	√	√	√	√	√	√	√
ISO8859-1	ISO8859	√	√	√	√	√	√	√	√	√	√	√	√
ECMA94	ECMA94	√	√	√	√	√	√	√	√	√	√	√	√
Página de códigos 437*	PAGE437	√	√	√	√	√	√	√	√	√	√	√	√
Página de códigos 850	PAGE850	√	√	√	√	√	√	√	√	√	√	√	√
Página de códigos 852	PAGE852	√	√	√	√	√	√	√	√	√	√	√	√
Doble pasada de códigos	PAGE852-T	√	√	√	√	√	√	√	√	√	√	√	√
Página de códigos 855	PAGE855	√	√	√			√	√	√	√			
Página de códigos 860	PAGE860	√	√	√	√	√	√	√	√	√	√	√	√
Página de códigos 863	PAGE863	√	√	√	√	√	√	√	√	√	√	√	√
Página de códigos 865	PAGE865	√	√	√	√	√	√	√	√	√	√	√	√
Página de códigos 866	PAGE866	√	√	√			√	√	√	√			

(Continúa en la página siguiente)

* E.E.U.U. equivale a la página de códigos 437.

** Se encuentran disponibles los tipos de letras normal, cursiva y negrita

√: Compatible

Tipo de letra residente		Courier 10	Elite 12	Compress	Draft	Bold PS	Pica 10	Courier scalable**	Timeless**	Nimbus Sans**	Correspondence	OCR-B	OCR-A
Nacional Juego de caracteres	Nombre en el menú de configuración												
Húngaro	HUNGARY	√	√	√	√	√	√	√	√	√	√	√	√
Húngaro, doble pasada	HUNG-T	√	√	√	√	√	√	√	√	√	√	√	√
Esloveno	SLOV	√	√	√	√	√	√	√	√	√	√	√	√
Esloveno, doble pasada	SLOV-T	√	√	√	√	√	√	√	√	√	√	√	√
Polaco	POLISH	√	√	√	√	√	√	√	√	√	√	√	√
Polaco, doble pasada	POLISH-T	√	√	√	√	√	√	√	√	√	√	√	√
Mazowiano	MAZOWIA	√	√	√	√	√	√	√	√	√	√	√	√
Mazowiano, doble pasada	MAZOW-T	√	√	√	√	√	√	√	√	√	√	√	√
Latín 2	LATIN2	√	√	√	√	√	√	√	√	√	√	√	√
Latín, doble pasada	LATIN2-T	√	√	√	√	√	√	√	√	√	√	√	√
Kaménico	KAMENIC	√	√	√	√	√	√	√	√	√	√	√	√
Kaménico, doble pasada	KAMEN-T	√	√	√	√	√	√	√	√	√	√	√	√
Turco	TURKY	√	√	√	√	√	√	√	√	√	√	√	√
Turco, doble pasada	TURKY-T	√	√	√	√	√	√	√	√	√	√	√	√
Cirílico	CYRILIC	√	√	√	√			√	√	√			
IBM 437	IBM437	√	√	√	√			√	√	√			
IBM 851	IBM851	√	√	√	√			√	√	√			
ELOT 928	ELOT928	√	√	√	√			√	√	√			
Página de códigos DHN	PG-DHN	√	√	√	√	√	√	√	√	√	√	√	√
Latín/Polaco	LATIN-P	√	√	√	√	√	√	√	√	√	√	√	√
Latín ISO	ISO-LTN	√	√	√	√	√	√	√	√	√	√	√	√

(Continúa en la página siguiente)

** Se encuentran disponibles los tipos de letras redonda, cursiva y negrita
 √ : Compatible

JUEGOS DE CARACTERES

Tipo de letra residente		Courier 10	Elite 12	Compress	Draft	Bold PS	Pica 10	Courier scalable**	Timeless**	Nimbus Sans**	Correspondence	OCR-B	OCR-A
Nacional	Nombre en el menú de configuración												
Lituano 1	LITHUA1	√	√	√	√			√	√	√			
Lituano 2	LITHUA2	√	√	√	√			√	√	√			
MIK	MIK	√	√	√	√			√	√	√			
Macedonio	MACEDON	√	√	√	√			√	√	√			
ABG	ABG	√	√	√	√			√	√	√			
ABY	ABY	√	√	√	√			√	√	√			
DEC Greek	DEC GR	√	√	√	√			√	√	√			
ELOT 927	ELOT 927	√	√	√	√			√	√	√			
GREEK 11	GREEK 11	√	√	√	√			√	√	√			
Página de códigos 862	PG 862	√	√	√	√	√	√						
Hebrew DEC	HBR-DEC	√	√	√	√	√	√						
Hebrew Old	HBR-OLD	√	√	√	√	√	√						
Página de códigos MAC	PG-MAC	√	√	√	√			√	√	√			
Turco ISO	ISO-TUK	√	√	√	√	√	√	√	√	√	√	√	√
RUSCII	RUSCII	√	√	√	√	√	√	√	√	√			
ISO8859-15	LATIN-9	√	√	√	√	√	√	√	√	√	√	√	√
Página de códigos Windows 1250	WCP1250	√	√	√	√	√	√					√	√
Página de códigos Windows 1251	WCP1251	√	√	√	√	√	√					√	√
Página de códigos Windows 1252	WCP1252	√	√	√	√	√	√					√	√

** Se encuentran disponibles los tipos de letras redonda, cursiva y negrita
 √: Compatible

TIPOS DE LETRAS RESIDENTES



Este apéndice proporciona muestras de impresión de las diecinueve tipos de letras residentes de la impresora.

COURIER 10	The 24-wire dot-matrix printer prints quality characters and symbols using a variety of sizes and fonts.
PRESTIGE ELITE 12	The 24-wire dot-matrix printer prints quality characters and symbols using a variety of sizes and fonts.
DRAFT 12	The 24-wire dot-matrix printer prints quality characters and symbols using a variety of sizes and fonts.
COMPRESSED	The 24-wire dot-matrix printer prints quality characters and symbols using a variety of sizes and fonts.
PICA 10	The 24-wire dot-matrix printer prints quality characters and symbols using a variety of sizes and fonts.
CORRESPONDENCE 10	The 24-wire dot-matrix printer prints quality characters and symbols using a variety of sizes and fonts.
HIGH-SPEED DRAFT 12	The 24-wire dot-matrix printer prints quality characters and symbols using a variety of sizes and fonts.
BOLDFACE PS	The 24-wire dot-matrix printer prints quality characters and symbols using a variety of sizes and fonts.
OCR-B 10	The 24-wire dot-matrix printer prints quality characters and symbols using a variety of sizes and fonts.
OCR-A 10	The 24-wire dot-matrix printer prints quality characters and symbols using a variety of sizes and fonts.

TIPOS DE LETRAS RESIDENTES

COURIER (ESCALABLE)

- Normal The 24-wire dot-matrix printer prints quality characters and symbols using a variety of sizes and fonts.
- Negrita **The 24-wire dot-matrix printer prints quality characters and symbols using a variety of sizes and fonts.**
- Cursiva *The 24-wire dot-matrix printer prints quality characters and symbols using a variety of sizes and fonts.*

NIMBUS SANS ® (ESCALABLE)

- Normal The 24-wire dot-matrix printer prints quality characters and symbols using a variety of sizes and fonts.
- Negrita **The 24-wire dot-matrix printer prints quality characters and symbols using a variety of sizes and fonts.**
- Cursiva *The 24-wire dot-matrix printer prints quality characters and symbols using a variety of sizes and fonts.*

TIMELESS (ESCALABLE)

- Normal The 24-wire dot-matrix printer prints quality characters and symbols using a variety of sizes and fonts.
- Negrita **The 24-wire dot-matrix printer prints quality characters and symbols using a variety of sizes and fonts.**
- Cursiva *The 24-wire dot-matrix printer prints quality characters and symbols using a variety of sizes and fonts.*

INDICE

A

Alimentación..... GR-2, 2-15, 7-10, B-1
AMOUNT..... 5-61
ATTRIB..... 5-20
Autotest..... 2-18, 5-65
avance de línea..... 3-3, 3-24
avance de página..... 3-3, 3-24

B

Boldface..... 1-1, 4-9
Borde..... 5-37
BUFFER..... 4-3, B-1
BUZZER..... 5-32

C

cabecera de página..... 3-23
Cambio de la cinta..... 6-4
carga..... 3-3, 3-12
Carga..... 3-11, 3-13, 3-14, 3-17, 3-20
Cartucho de cinta..... 2-8, 6-1, 6-2, 6-6
Centronics..... 2-22, B-1
Controlador de la impresora..... 2-29
corte..... 3-22

D

descarga..... 3-22
Desembalaje..... 2-3
disposición..... 3-16
DPL24C PLUS..... 5-16

E

Emulación..... 5-17
Epson ESC/P2..... 4-9, 5-16, 5-72
Especificaciones..... B-1
Etiquetas..... 3-25
Expulsión..... GR-2, 3-15

F

Función..... 5-5
Función V-ALMNT..... 5-69
Funciones de diagnóstico..... 5-65, 7-12

G

grosor del papel..... 3-4
Guía rápida..... GR-1

H

HEX-DUMP..... 5-62, 7-12
HEX-DUMPHex-DUMP..... 5-5
Hoja de demostración..... 2-20
Hojas sueltas..... B-6

I

IBM Proprinter XL24E..... 2-24, 5-16, 5-72
Impresión bidireccional..... 5-32, 5-69
Impresión unidireccional..... 5-32
instalación..... 3-17, 8-1
Interfaz..... 2-22, 5-35, D-1
Interfaz de serie..... 2-22
interfaz en serie..... D-7
Interfaz LAN..... 2-24, 5-34, D-12
interfaz paralela..... 2-22
Interfaz USB..... 5-34, D-11
Interlineado..... B-4

L

LAN..... 2-22, 8-1
LF/FF..... GR-2, 3-3
Limpieza..... 6-1
LIST..... 5-5, 5-10
LOAD..... GR-2, 3-3
Lubricación..... 6-1

M

margen izquierdo 3-11, 3-13, 3-18, 3-21
Margen superior 5-22
Menú 2-27, 4-8, 5-5
Modo de configuración..... 5-1

N

Número de copias 3-10, B-3
Número de pedido A-1

O

offline 2-18
online 2-28
ONLINE GR-2, 3-3, 5-36

P

Página 2-19, 2-20
Panel de control GR-1, 2-14, 3-2, 4-1, 6-7
Papel multicopia B-8
PAPER OUT 4-4, 5-31, 7-8, 7-10
posición de inicio de la impresión en el margen
izquierdoposición posición de inicio de la impresión
en el margen izquierdo 5-41

Q

QUALITY 5-17

R

Reanudar la impresión GR-3, 4-4
Recorrido del papel 3-3, 3-5
RS-232C 5-31

S

Sobre 3-25
Software 4-3
Sub cassette de cinta A-1
Suministros A-1

T

TEAR OFF(corte) 3-22
Tipos de letra 4-5, 5-17

U

USB 2-22, B-1, D-11

V

Valores por defecto 5-11, 5-50

Z

Zona de impresión B-6



KA02086-Y890-06ES