

## 検証結果報告書

PRIMERGY RX300 S3 における

タンベルグデータ StorageLibrary T24  
LTO3 FC Full Height ドライブ搭載

## 動作検証

2007 年 12 月 3 日

タンベルグデータ株式会社  
カスタマ・サポート部

変更履歴

Rev	日付	変更概略
0	2007年12月3日	新規作成

## 1 検証概要

富士通サーバ「PRIMERGY RX300 S3」にタンベルグデータ「StorageLibrary T24」を接続し、バックアップソフトが正常動作するか検証を実施。

## 2 検証環境

### 環境

【ハードウェア】	富士通 PRIMERGY RX300 S3
【OS】	Microsoft WindowsServer 2003 R2, Standard Edition
【ホストアダプタ】	PG-FC202
【使用ソフトウェア】	・BrightStor ARCserve Backup Release 11.5 ・Symantec Backup Exec 11D 上記使用ソフトウェア以外のバックアップソフトにつきましては、ソフトウェアベンダーの認定デバイスリストをご確認ください。
【使用テープ装置】	タンベルグデータ StorageLibrary T24 24 巻 LTO3 FC Full Height ドライブ搭載 仕様
【使用テープメディア】	Ultrium 3
【検証用データファイル】	フリーソフトウェアによるランダムデータ
【構成図】	

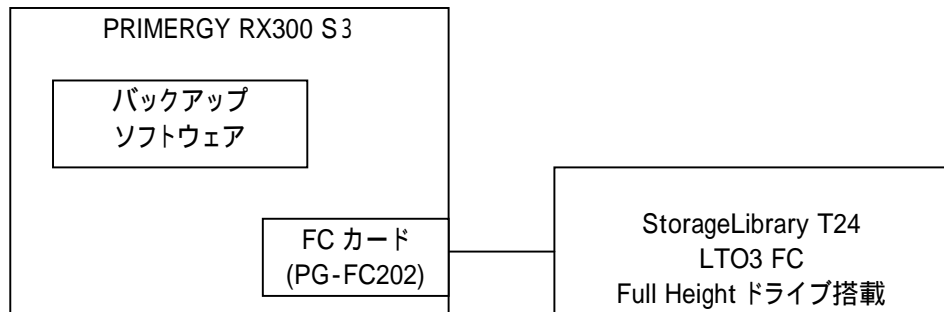

## 3 検証内容

### バックアップソフトウェアの検証

#### StorageLibrary T24 の認識

1. 機器の接続確認 (【構成図】参照)
2. OS より StorageLibrary T24 が認識できること
3. バックアップソフトウェアで検証用データファイルのバックアップとリストアができること

#### **4 検証結果**

##### バックアップソフトウェアの検証結果

正常認識、及び検証用データファイルのバックアップ、リストアの正常動作を確認。

#### **5 お問い合わせ先**

タンベルグデータ株式会社 営業部

TEL: 03-5566-2898(営業) 03-5566-2871(代表)

E-mail: [tdj\\_master@tandberg.co.jp](mailto:tdj_master@tandberg.co.jp)

URL: <http://www.tandberg.co.jp/>