

PRIMEQUEST 2000シリーズの仕様

モデル/名称	2400S3 Lite	2400S3	2400E3	2400L3	2800E3	2800L3	
CPU	インテル® Xeon® プロセッサ E7-8894v4 [2.4GHz] (24コア、3次キャッシュ:60MB、QPI:9.6GT/s) インテル® Xeon® プロセッサ E7-8893v4 [3.2GHz] (4コア、3次キャッシュ:60MB、QPI:9.6GT/s) インテル® Xeon® プロセッサ E7-8890v4 [2.2GHz] (24コア、3次キャッシュ:60MB、QPI:9.6GT/s) インテル® Xeon® プロセッサ E7-8870v4 [2.1GHz] (20コア、3次キャッシュ:50MB、QPI:9.6GT/s) インテル® Xeon® プロセッサ E7-4850v4 [2.1GHz] (16コア、3次キャッシュ:40MB、QPI:8.0GT/s) インテル® Xeon® プロセッサ E7-4820v4 [2.0GHz] (10コア、3次キャッシュ:25MB、QPI:6.4GT/s) インテル® Xeon® プロセッサ E7-4809v4 [2.1GHz] (8コア、3次キャッシュ:20MB、QPI:6.4GT/s)	インテル® Xeon® プロセッサ E7-8894v4 [2.4GHz] (24コア、3次キャッシュ:60MB、QPI:9.6GT/s) インテル® Xeon® プロセッサ E7-8893v4 [3.2GHz] (4コア、3次キャッシュ:60MB、QPI:9.6GT/s) インテル® Xeon® プロセッサ E7-8891v4 [2.8GHz] (10コア、3次キャッシュ:60MB、QPI:9.6GT/s) インテル® Xeon® プロセッサ E7-8890v4 [2.2GHz] (24コア、3次キャッシュ:60MB、QPI:9.6GT/s) インテル® Xeon® プロセッサ E7-8880v4 [2.2GHz] (22コア、3次キャッシュ:55MB、QPI:9.6GT/s) インテル® Xeon® プロセッサ E7-8860v4 [2.2GHz] (18コア、3次キャッシュ:45MB、QPI:9.6GT/s) インテル® Xeon® プロセッサ E7-8855v4 [2.1GHz] (14コア、3次キャッシュ:35MB、QPI:8.0GT/s)	インテル® Xeon® プロセッサ E7-8894v4 [2.4GHz] (24コア、3次キャッシュ:60MB、QPI:9.6GT/s) インテル® Xeon® プロセッサ E7-8893v4 [3.2GHz] (4コア、3次キャッシュ:60MB、QPI:9.6GT/s) インテル® Xeon® プロセッサ E7-8891v4 [2.8GHz] (10コア、3次キャッシュ:60MB、QPI:9.6GT/s) インテル® Xeon® プロセッサ E7-8890v4 [2.2GHz] (24コア、3次キャッシュ:60MB、QPI:9.6GT/s) インテル® Xeon® プロセッサ E7-8880v4 [2.2GHz] (22コア、3次キャッシュ:55MB、QPI:9.6GT/s) インテル® Xeon® プロセッサ E7-8860v4 [2.2GHz] (18コア、3次キャッシュ:45MB、QPI:9.6GT/s) インテル® Xeon® プロセッサ E7-8855v4 [2.1GHz] (14コア、3次キャッシュ:35MB、QPI:8.0GT/s)	インテル® Xeon® プロセッサ E7-8894v4 [2.4GHz] (24コア、3次キャッシュ:60MB、QPI:9.6GT/s) インテル® Xeon® プロセッサ E7-8893v4 [3.2GHz] (4コア、3次キャッシュ:60MB、QPI:9.6GT/s) インテル® Xeon® プロセッサ E7-8891v4 [2.8GHz] (10コア、3次キャッシュ:60MB、QPI:9.6GT/s) インテル® Xeon® プロセッサ E7-8890v4 [2.2GHz] (24コア、3次キャッシュ:60MB、QPI:9.6GT/s) インテル® Xeon® プロセッサ E7-8880v4 [2.2GHz] (22コア、3次キャッシュ:55MB、QPI:9.6GT/s) インテル® Xeon® プロセッサ E7-8860v4 [2.2GHz] (18コア、3次キャッシュ:45MB、QPI:9.6GT/s) インテル® Xeon® プロセッサ E7-8855v4 [2.1GHz] (14コア、3次キャッシュ:35MB、QPI:8.0GT/s)	インテル® Xeon® プロセッサ E7-8894v4 [2.4GHz] (24コア、3次キャッシュ:60MB、QPI:9.6GT/s) インテル® Xeon® プロセッサ E7-8893v4 [3.2GHz] (4コア、3次キャッシュ:60MB、QPI:9.6GT/s) インテル® Xeon® プロセッサ E7-8891v4 [2.8GHz] (10コア、3次キャッシュ:60MB、QPI:9.6GT/s) インテル® Xeon® プロセッサ E7-8890v4 [2.2GHz] (24コア、3次キャッシュ:60MB、QPI:9.6GT/s) インテル® Xeon® プロセッサ E7-8880v4 [2.2GHz] (22コア、3次キャッシュ:55MB、QPI:9.6GT/s) インテル® Xeon® プロセッサ E7-8860v4 [2.2GHz] (18コア、3次キャッシュ:45MB、QPI:9.6GT/s) インテル® Xeon® プロセッサ E7-8855v4 [2.1GHz] (14コア、3次キャッシュ:35MB、QPI:8.0GT/s)	インテル® Xeon® プロセッサ E7-8894v4 [2.4GHz] (24コア、3次キャッシュ:60MB、QPI:9.6GT/s) インテル® Xeon® プロセッサ E7-8893v4 [3.2GHz] (4コア、3次キャッシュ:60MB、QPI:9.6GT/s) インテル® Xeon® プロセッサ E7-8891v4 [2.8GHz] (10コア、3次キャッシュ:60MB、QPI:9.6GT/s) インテル® Xeon® プロセッサ E7-8890v4 [2.2GHz] (24コア、3次キャッシュ:60MB、QPI:9.6GT/s) インテル® Xeon® プロセッサ E7-8880v4 [2.2GHz] (22コア、3次キャッシュ:55MB、QPI:9.6GT/s) インテル® Xeon® プロセッサ E7-8860v4 [2.2GHz] (18コア、3次キャッシュ:45MB、QPI:9.6GT/s) インテル® Xeon® プロセッサ E7-8855v4 [2.1GHz] (14コア、3次キャッシュ:35MB、QPI:8.0GT/s)	インテル® Xeon® プロセッサ E7-8894v4 [2.4GHz] (24コア、3次キャッシュ:60MB、QPI:9.6GT/s) インテル® Xeon® プロセッサ E7-8893v4 [3.2GHz] (4コア、3次キャッシュ:60MB、QPI:9.6GT/s) インテル® Xeon® プロセッサ E7-8891v4 [2.8GHz] (10コア、3次キャッシュ:60MB、QPI:9.6GT/s) インテル® Xeon® プロセッサ E7-8890v4 [2.2GHz] (24コア、3次キャッシュ:60MB、QPI:9.6GT/s) インテル® Xeon® プロセッサ E7-8880v4 [2.2GHz] (22コア、3次キャッシュ:55MB、QPI:9.6GT/s) インテル® Xeon® プロセッサ E7-8860v4 [2.2GHz] (18コア、3次キャッシュ:45MB、QPI:9.6GT/s) インテル® Xeon® プロセッサ E7-8855v4 [2.1GHz] (14コア、3次キャッシュ:35MB、QPI:8.0GT/s)
メモリ	1~2CPU(最大48コア) 最大6TB (DDR4 RDIMM / LRDIMM)	最大12TB (DDR4 RDIMM / LRDIMM)	1~4CPU(最大96コア) 最大12TB / 最大15TB(メモリ拡張機構搭載時) (DDR4 RDIMM / LRDIMM)		1~8CPU(最大192コア) 最大24TB (DDR4 RDIMM / LRDIMM)		
システムボード	最大2枚				最大4枚		
ハードウェアパーティション	最大2パーティション		最大2パーティション(拡張パーティション 最大4)		最大4パーティション(拡張パーティション 最大8)		
内蔵ディスク	8ベイ(最大14.4TB)		16ベイ(最大28.8TB)		24ベイ(最大43.2TB)		
拡張/スロット (PCI Express×8/PCI Express×16)	最大18スロット*1 (うち、ホットプラグ対応12スロット)		最大56スロット*1 (うち、ホットプラグ対応48スロット)				
内蔵ネットワークインターフェース	最大4ポート (1000BASE-T / 10G BASE-T 選択)		最大8ポート (1000BASE-T / 10G BASE-T 選択)				
サーバ管理ソフトウェア(標準添付)	FUJITSU Software ServerView Suite						
外形寸法(幅×奥行×高さ)(ユニット数)	445×782×438mm(10U)						
質量*2	最大114kg	最大120kg	最大128kg (最大150kg、メモリ拡張機構搭載時)	最大150kg			
入力電圧(周波数)	AC 200~240V ±10%、AC 100~120V ±10% (50/60Hz +2/-4%)				AC 200~240V ±10%		
最大消費電力/最大皮相電力	2,520W / 2,600VA(200V) 2,670W / 2,750VA(100V)	3,440W / 3,550VA(200V) 3,640W / 3,750VA(100V)	3,870W / 3,990VA(200V) 5,520W / 5,690VA(200V、メモリ拡張機構搭載時) 4,100W / 4,230VA(100V)	5,650W / 5,820VA(200V)			
最大発熱量	9,070kJ/h(200V) 9,610kJ/h(100V)	12,400kJ/h(200V) 13,100kJ/h(100V)	13,900kJ/h(200V) 19,900kJ/h(200V、メモリ拡張機構搭載時) 14,800kJ/h(100V)	20,300kJ/h(200V)			
省エネ法に基づくエネルギー消費効率*3 (2011年度基準)	-		-		-		
冗長コンポーネント	電源ユニット*4、冷却ファン、メモリ*4、内蔵ディスク*4、PCI Expressカード*4、サーバ管理専用ユニット*4						
使用環境	温度 5~35℃、湿度 20~80%(結露しないこと)						
保守期間	標準5年	標準5年	標準5年	最長10年	標準5年	最長10年	
サポートOS*5	Windows Server® 2016 Standard / Windows Server® 2016 Datacenter Windows Server® 2012 R2 Standard / Windows Server® 2012 R2 Datacenter Red Hat® Enterprise Linux® 6(for Intel64) (6.7以降) / Red Hat® Enterprise Linux® 7(for Intel64) (7.2以降) SUSE® Linux® Enterprise Server 11 (SP4以降) / SUSE® Linux® Enterprise Server 12 (SP1以降) Oracle® Linux® (7.2以降) / Oracle® VM Server for x86 (3.4以降) VMware® vSphere™ 6 (6.0 Update1b以降) OSV/XSP*6						

\*1: PCIボックス接続時のスロット数です  
 \*2: ラック搭載用レール、およびコード類は含まれません  
 \*3: エネルギー消費効率とは、省エネ法で定める測定方法により測定した消費電力を、省エネ法で定める複合理論性能(単位:千ワット)で除したものです  
 但し、インテル® Xeon® プロセッサ E7-4809v4/E7-4820v4/E7-4850v4/E7-8855v4/E7-8860v4/E7-8870v4/E7-8880v4/E7-8890v4/E7-8891v4/E7-8893v4/E7-8894v4 については、省エネ法の規制対象外です  
 \*4: オプション追加により冗長可能です  
 \*5: OSのバージョンやエディションによっては、リソースを最大までお使いにならないことがあります  
 \*6: PRIMEQUEST 2400S3 Liteはサポートしていません

環境への取り組み <http://www.fujitsu.com/jp/about/environment/>

<p>■「スーパーグリーン製品」の提供</p> <p>当社の厳しい環境評価基準(省資源化、リサイクル設計、化学物質含有/使用規制、省エネルギー、環境情報の提供など)をクリアした地球に優しい、環境への負荷の少ない「グリーン製品」として提供しています。PRIMEQUEST 2000シリーズでは、さらに省資源化、省エネルギー等の環境配慮レベルが極めて優れている「スーパーグリーン製品」として提供しています。</p>	 <p><b>Green Policy Innovation</b></p>	<p>■「SUPER」グリーン製品</p>	<p>■グリーン購入法への対応</p> <p>2001年4月から施行のグリーン購入法(国等による環境物品等の調達の推進等に関する法律)に基づく調達の2017年度基本方針(判断の基準)に対応しています。</p>	<p>■マニュアルの電子化</p> <p>自然保護、環境への配慮より、紙資源の節約への貢献を目的として、従来の印刷マニュアルを必要最小限におさえ、電子データ(PDF)で提供しています。</p>
---	---	-----------------------	--	--

\*Intel、インテル、Intel ロゴ、Xeon、Intel Insideは、アメリカ合衆国およびその他の国におけるインテル コーポレーションまたはその子会社の商標または登録商標です。  
 \*Microsoft、Windows、Windows Server、Hyper-Vは、米国Microsoft Corporationの米国およびその他の国における登録商標または商標です。  
 \*Red Hat、Shadowman logoは米国およびその他の国において登録されたRed Hat, Inc.の商標です。  
 \*Linuxは、Linus Torvalds氏の登録商標です。  
 \*VMwareは、VMware, Inc.の米国およびその他の国における登録商標または商標です。  
 \*記載されている会社名、製品名は、各社の登録商標または商標です。

■PRIMEQUEST 2000シリーズは、新機能や新しくサポートされたOS/オプション装置を活用していただくため、ファームウェア、添付ソフト、ドライバの最新モジュール適用を推奨しております。お客様に最新モジュールをタイムリーに適用いただくため、適用作業につきましてはお客様作業とする運用としております。最新モジュールは、以下のダウンロードサイトにて提供しております。  
 <ダウンロードサイト> <http://www.fujitsu.com/jp/products/computing/servers/primequest/download/>  
 ■ご使用になっていたPRIMEQUESTを廃棄・譲渡する際には、お客様の責任でハードディスクに記録された全データを消去することを強く推奨します。詳細につきましては、「インターネット情報ページ」(<http://www.fujitsu.com/jp/products/computing/servers/notices/2003-0909.html>)をご覧ください。



■このカタログに掲載されている内容については、改善などのため予告なしに変更することがありますのでご了承下さい。  
 ■このカタログは、FSC®森林認証紙、植物油インキ、有害な廃液を出さない水なし印刷方式を採用しています。

製品・サービスについてのお問い合わせは

富士通コンタクトライン(総合窓口)  
**0120-933-200**  
 受付時間 9:00~17:30(土・日・祝日・年末年始を除く)

富士通株式会社 〒105-7123 東京都港区東新橋1-5-2汐留シティセンター

<http://www.fujitsu.com/jp/products/computing/servers/primequest/>  
 2017年3月AP CE1234-4



PRIMEQUEST 2000シリーズ  
 基幹IAサーバ



shaping tomorrow with you  
 社会とお客様の豊かな未来のために

# メインフレームクラスの圧倒的な信頼性・可用性を備えた FUJITSU Server PRIMEQUEST

基幹IAサーバ PRIMEQUEST 2000シリーズは、Intel® Xeon® プロセッサをはじめ、Windows Server®、Linux®といった業界標準のオープン・アーキテクチャーをベースに、富士通がメインフレームで培ったノウハウ、テクノロジーを結集したオープン・ミッションクリティカルサーバです。オープン環境で高い信頼性と拡張性が求められる基幹システム再構築、データベースシステム、ERPソリューション、仮想化基盤などへの適用に加え、メインフレーム統合を実現するマルチOSプラットフォームとして、圧倒的な威力を発揮します。

## 業務停止の極少化

メモリのDDDC\*1によるエラー訂正機能やミラーリング、スベア機能\*2に加え、電源ユニット、冷却ファン、サーバ管理専用ユニット(MMB\*3)などの内部コンポーネントを徹底的に冗長化。ソフトウェア側の配慮を必要としないハードウェアによる高可用テクノロジーにより、万が一ハードウェアが故障した場合でも業務継続が可能です。

また、ブートデバイスの二重化や、業務無停止で故障箇所を修理・交換できる活性保守機能に加え、ハードウェアの故障や資源不足の予兆を検出した場合に、業務を停止することなく対象ハードウェアを追加・削除できる機能「Dynamic Reconfiguration」をサポート。お客様ビジネスの継続性をさらに向上させます。

## メインフレーム同等の高品質・高信頼性

メインフレーム同等の設計・品質基準を達成するために、各種の試験要求や品質改善要求をクリアした部品ベンダーを選定し、厳しい部品スクリーニング(選別)を行っています。さらに、部品、ユニット、お客様構成の各レベルでの製品検査を行うなど、装置そのものの品質・信頼性を確保し、オープンサーバの概念を超えるメインフレームクラスの高い信頼性を実現します。

## 業務停止時の迅速な復旧

CPUやメモリを搭載するシステムボードと、内蔵ディスクやPCIカードを制御するI/Oユニットとの自由な組み合わせを実現する「フレキシブルI/O」機能を提供。サーバ内に予備のシステムボードを搭載しておくことで、万が一運用中のシステムボード自体に障害が発生した場合でも、当該の業務システム(パーティション)は、自動で予備ボードへ交替。OSとアプリケーションの再起動のみの短時間で業務サービスを復旧できます。

本機能は、複雑な設計・構築・運用が必要ないため、クラスタシステムからの代替手段としても有効です。

## パーティション機能によるTCO削減

1台のPRIMEQUEST内のハードウェアリソースを複数に分割し、それぞれ独立したシステム、異なるOSを稼働できます。

ハードウェアによる「物理パーティショニング(PPAR\*4)」はシステム同士の障害隔離性に優れており、仮想化ソフトウェアと組み合わせることで、求められる信頼性や規模の異なる複数の業務システムを、PRIMEQUESTの高い処理能力と拡張性を最大限に活用しながら効率良く統合することで、ICTインフラの最適化が図れます。さらに、PPARのCPU/メモリ/I/Oの資源を分割できる、拡張パーティションも利用可能です。

また、標準搭載のサーバ管理専用ユニット「MMB」で複数のパーティションに分割して使用するハードウェアを一元管理・監視できるので、サーバ運用管理工数を削減し、TCO削減に貢献します。

## 最長10年間の長期保守コミット

PRIMEQUEST 2400L3、2800L3では、長期サポートサービスとセットでご契約頂くことで、サーバ導入時よりお客様専用の保守部品を確保し、最長10年の長期保守が可能です。長期にわたって業務サービスを安定供給し続けなければならない社会システムなどに最適です。

## グリーンICT

従来モデルと比較して冷却効率を向上。「80 PLUS® PLATINUM」認定の電源ユニット搭載による電源の高効率化や、MMBによる使用電力制限機能の提供など、環境負荷軽減に取り組んでいます。さらに、システムボードをはじめとするプリント板への電子部品搭載時のはんだを完全鉛フリー化。欧州のRoHS\*5指令のほか、地球の自然環境保護を目的とした各国の法令・規制にも適合しています。

## ●メモリミラーリング機能、内部コンポーネントの冗長化

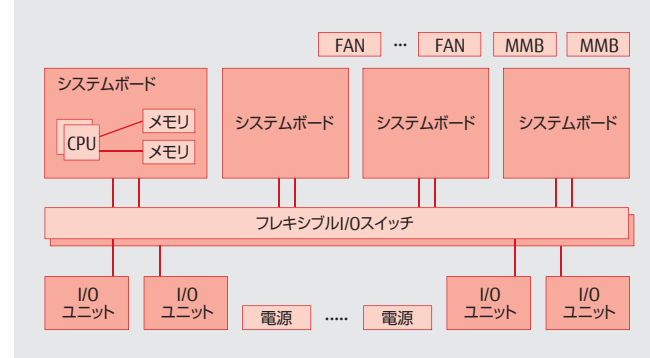

## ●フレキシブルI/O、予備システムボード、パーティション機能

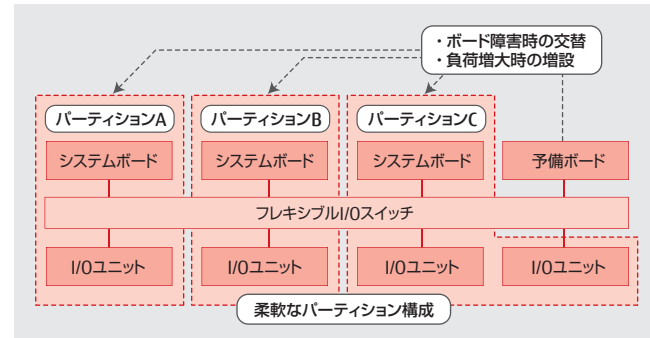

## ●パーティション機能(物理/拡張)、仮想マシン機能を使った混在例

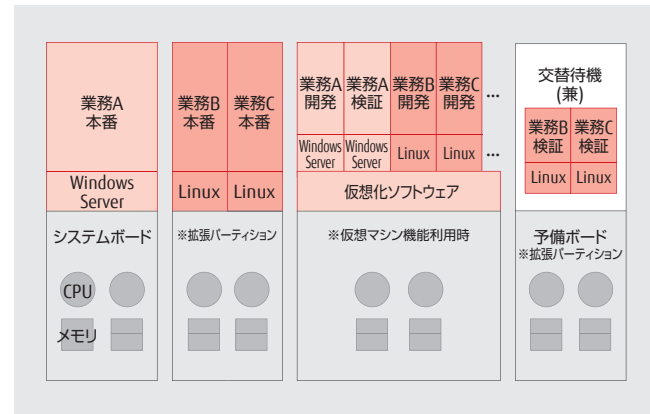

\*1 DDDC: Double Device Data Correction: DIMM上の2チップのエラーまでを訂正する機能  
\*2 スベア機能: 2枚のDIMMに対して1枚をスベアとして搭載する機能  
\*3 MMB: Management Board  
\*4 PPAR: Physical Partitioning: システムボード単位で分割  
\*5 RoHS: Restriction of Hazardous Substances



## PRIMEQUESTの特長を活かした利用シーン

### ●基幹システム再構築

それぞれのOSで動作するソフトウェア、アプリケーションがそのまま動作可能なため、お客様の資産を確実に継承できます。また、障害隔離性に優れたパーティション機能を活用することで、例えば、メインフレームを中心とした複数階層のシステムをPRIMEQUEST 1台に統合できます。基幹システムに求められる信頼性を備え、且つ柔軟なシステム構成が可能なPRIMEQUESTは、お客様のTCO削減と資産の確実な継承を実現します。

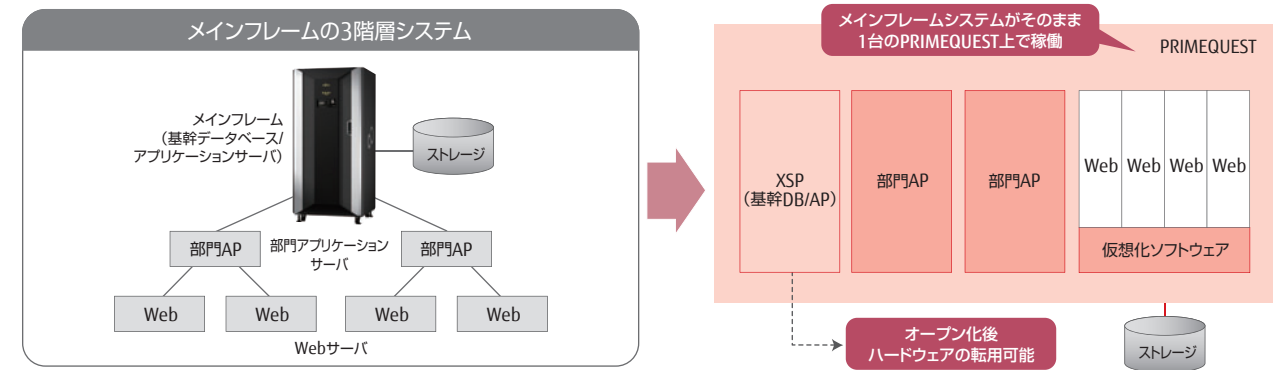

### ●データベースシステム

最大8CPU(192コア)まで拡張可能なため、お客様の将来的な業務追加にも柔軟に対応できます。また、最大24TBのメモリと、PCIスロット内蔵型のソリッド・ステートドライブを活用することで、大量のデータをメモリおよびフラッシュ上で高速処理できます。これにより、お客様が保有する膨大なデータをBI(ビジネスインテリジェンス)ツールで分析し意思決定プロセスに組み込むなど、経営のスピードアップを図ることができます。

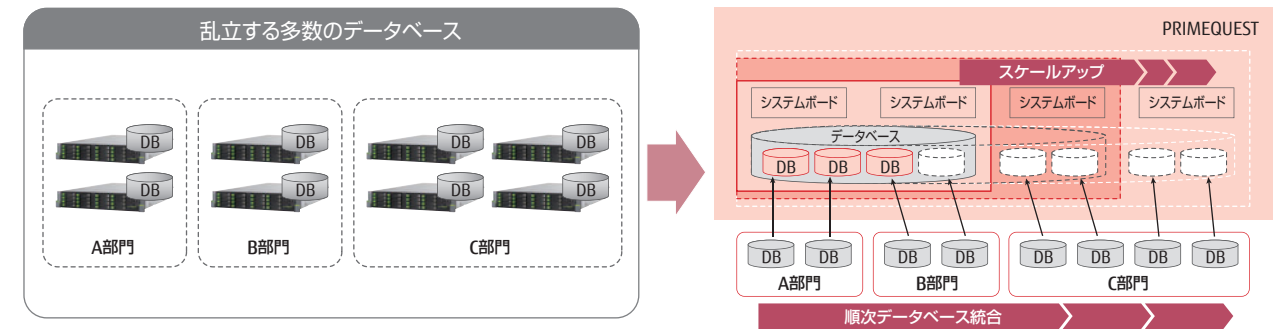

### ●ERPソリューション

PRIMEQUEST標準の高品質・高信頼設計に加え、筐体内クラスタや、予備システムボードへの自動切替機能などにより、高可用システムを容易に構築できます。また、パーティション機能と仮想化ソフトウェアを組み合わせることで、開発・検証・本番環境および帳票管理などの周辺システムを集約できます。高い信頼性・可用性と柔軟性が求められる大規模ERPの最適なプラットフォームとして威力を発揮します。

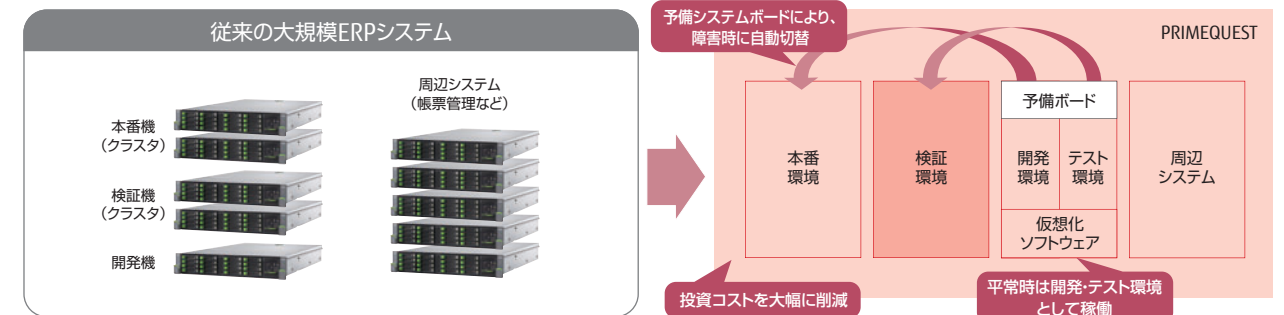

### ●仮想化基盤

障害隔離性に優れたパーティション機能と、リソース配分の粒度(細かさ)や柔軟性に優れた業界標準の仮想化ソフトウェアにより、信頼性要件の異なる様々なシステムを最適に集約・統合できます。また、高品質・高信頼ハードウェアは、多数の仮想マシンが一度に停止するような大規模トラブルの可能性を極小化します。PRIMEQUESTは、多数のシステムを集約・統合する高信頼仮想化基盤として、お客様のTCO削減に大きく貢献します。

